



# Bedienungs- anleitung

**SEG**<sup>®</sup>

# KÜHL- UND GEFRIER- KOMBINATION

Edelstahl Look



# Lieferumfang/Geräteteile

- 1 4-Sterne Gefrierabteil
- 2 Innenbeleuchtung/ Temperaturregler
- 3 Höhenverstellbare Glasablagen
- 4 Gemüsefach mit Glasabdeckung
- 5 Höhenverstellbare Füße
- 6 Tauwasserablauf
- 7 Türablagen
- 8 Typenschild
- 9 Kompressor
- 10 Eierablage
- 11 Eiswürfelbehälter

**A**

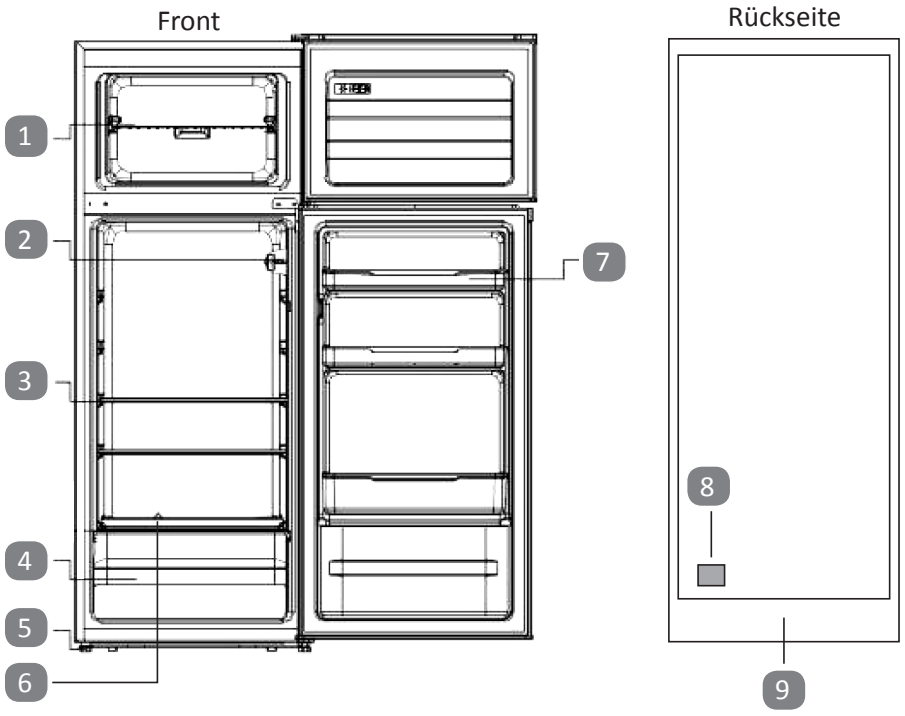

**B**

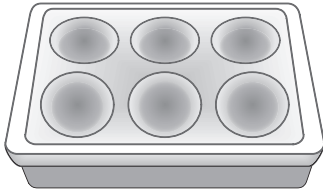

10

**C**

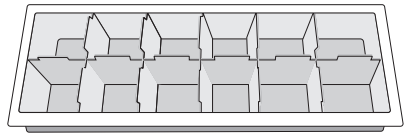

11

## EG-Konformitätserklärung

Das in dieser Bedienungsanleitung beschriebene Produkt entspricht allen relevanten harmonisierten Anforderungen der EU. Die vollständige Konformitätserklärung finden Sie im Internet unter [www.jaxmotech.de/downloads](http://www.jaxmotech.de/downloads).

Die in dieser Bedienungsanleitung enthaltenen Abbildungen können in einigen Details von dem tatsächlichen Design Ihres Gerätes abweichen, bzw. das Gerät wurde möglicherweise inzwischen verbessert. Folgen Sie in einem solchen Fall dennoch den beschriebenen Sachverhalten.

Der Hersteller behält sich das Recht vor, solche Änderungen vorzunehmen, die keinen Einfluss auf die Funktionsweise des Gerätes haben.



Mit diesem Symbol gekennzeichnete Produkte erfüllen alle anzuwendenden Gemeinschaftsvorschriften des Europäischen Wirtschaftsraums.



Das Symbol „GS“ steht für geprüfte Sicherheit. Produkte, die mit diesem Zeichen gekennzeichnet sind, entsprechen den Anforderungen des deutschen Produktionssicherheitsgesetzes (ProdSG).



Nach VDE-/EN-/IEC-Normen, sonstigen technischen Bestimmungen sowie etwaigen Rechtsvorschriften hinsichtlich Sicherheits- und Gesundheitsanforderungen zertifiziert.

# Inhaltsverzeichnis

Lieferumfang/Geräteteile .....	3
EG-Konformitätserklärung.....	4
Inhaltsverzeichnis.....	5
1 Allgemeines .....	6
Verwendung und Aufbewahrung der Bedienungsanleitung.....	6
2 Sicherheit.....	8
Bestimmungsgemäßer Gebrauch .....	8
Erklärung der verwendeten Symbole .....	8
Sicherheitshinweise .....	9
3 Aufbau/Installation .....	16
Transport.....	16
Klimaklassen .....	16
Wahl des Standorts .....	17
Türanschlag wechseln .....	19
Grundreinigung .....	24
Gerät ausrichten.....	24
4 Bedienung.....	26
Temperaturregelung.....	26
Betriebsparameter .....	26
Einsetzen der Glaslagen und Türablagen.....	27
Zubereitung von Eiswürfeln .....	27
Lagerung von Lebensmitteln im Kühlabteil .....	27
Lebensmittel einfrieren.....	29
5 Reinigung und Pflege .....	32
Reinigungsmittel .....	32
Außen.....	33
Innen .....	33
Türdichtungen .....	33
Tauwasserablauföffnung.....	33
Abtauen im Kühlabteil.....	33
Abtauen im Gefrierabteil .....	34
Energiespartipps .....	35
Austausch des Leuchtmittels.....	35
6 Störung und Behebung .....	36
Mögliche Ursachen und Maßnahmen .....	36
Normale Betriebsvorgänge .....	39
Ausgeprägte Geräuschbildung .....	39
Maßnahmen bei Stromausfall .....	39
7 Außerbetriebnahme .....	40
Zeitweilige Außerbetriebnahme .....	40
Außerbetriebnahme bei einem Urlaub.....	40
Bewegung des Gerätes .....	40
Endgültige Außerbetriebnahme .....	40
8 Technische Daten .....	42
9 Entsorgung.....	44
Kühlmittel .....	45
10 Herstellergarantie/Service .....	46
Service Hotline .....	46

# 1 Allgemeines

## Verwendung und Aufbewahrung der Bedienungsanleitung



Diese Bedienungsanleitung gehört zu dieser Kühl- und Gefrierkombination. Sie enthält wichtige Informationen zur Inbetriebnahme und Handhabung.

Lesen Sie die Bedienungsanleitung, insbesondere die Sicherheitshinweise, sorgfältig durch, bevor Sie das Gerät zum ersten Mal benutzen. Die Nichtbeachtung dieser Bedienungsanleitung kann zu schweren Verletzungen oder zu Schäden am Gerät führen.

Die Bedienungsanleitung basiert auf den in der Europäischen Union gültigen Normen und Regeln. Beachten Sie im Ausland auch landesspezifische Richtlinien und Gesetze.

Bewahren Sie diese Bedienungsanleitung so auf, dass sie Bedarf jederzeit griffbereit ist. Befolgen Sie sorgfältig alle Hinweise, um Unfälle oder eine Beschädigung der Gerätes zu vermeiden.

Falls Sie das Gerät weitergeben, müssen Sie diese Bedienungsanleitung ebenfalls mit übergeben.

Diese Bedienungsanleitung kann auch als PDF-Datei von unserer Service-Hotline angefordert werden:

Email: [jaxmotech-de@sertronics.de](mailto:jaxmotech-de@sertronics.de)

Tel: 06831-5059897



## 2 Sicherheit

### Bestimmungsgemäßer Gebrauch

Das Gerät ist ausschließlich zur privaten Nutzung bestimmt. Das Gerät ist nicht für die gewerbliche Nutzung bestimmt. Das Gerät ist ausschließlich zur Aufbewahrung, Kühlung und zum Einfrieren von Lebensmitteln in einem Privathaushalt bestimmt. Dieses Gerät ist für den Gebrauch im Haushalt und in ähnlichen Anwendungsbereichen vorgesehen, wie in

- Personalküchenbereichen in Läden, Büros und anderen Arbeitsbereichen;
- in der Landwirtschaft und von Gästen in Hotels, Motels und anderen Unterkünften;
- Frühstückspensionen;
- im Catering und ähnlichem Großhandelseinsatz.

Das Gerät ist ausschließlich zum Betrieb innerhalb geschlossener Räume bestimmt.

Dieses Gerät darf nicht beim Camping und in öffentlichen Verkehrsmitteln betrieben werden.

Betreiben Sie das Gerät ausschließlich im Sinne seiner bestimmungsgemäßen Verwendung.

### Erklärung der verwendeten Symbole

#### **GEFAHR!**

verweist auf eine Gefahrensituation, die, wenn sie nicht abgewendet wird, eine unmittelbare Gefährdung für Leben und Gesundheit zur Folge hat.



** WARNUNG!**

verweist auf eine Gefahrensituation, die, wenn sie nicht abgewendet wird, eine mögliche bevorstehende Gefährdung für Leben und Gesundheit zur Folge hat.

** VORSICHT!**

verweist auf eine Gefahrensituation, die, wenn sie nicht abgewendet wird, zu mittelschweren oder kleineren Verletzungen führen kann.

** HINWEIS!**

verweist auf eine Gefahrensituation, die, wenn sie nicht abgewendet wird, eine mögliche Beschädigung des Gerätes zur Folge hat.

## **Sicherheitshinweise**

Lesen Sie vor der ersten Benutzung des Gerätes die gesamten Sicherheitshinweise gründlich durch. Die darin enthaltenen Informationen dienen dem Schutz Ihrer Gesundheit. Die Nichtbeachtung der Sicherheitshinweise kann zu schweren Beeinträchtigungen Ihrer Gesundheit und im schlimmsten Fall zum Tod führen.

Prüfen Sie auf jeden Fall auch das technische Umfeld des Gerätes! Sind alle Kabel oder Leitungen, die zu ihrem Gerät führen, in Ordnung? Oder sind sie veraltet und halten der Geräteleistung nicht mehr Stand? Daher muss durch eine qualifizierte Fachkraft (Elektrotechniker/-in) eine Überprüfung bereits vorhandener wie auch neuer Anschlüsse erfolgen. Sämtliche Arbeiten, die zum Anschluss des Gerätes an die Stromversorgung notwendig sind, dürfen nur von einer qualifizierten Fachkraft (Elektrotechniker/-in) durchgeführt werden.

 **WARNUNG!**

**STROMSCHLAGGEFAHR!** Fehlerhafte Elektroinstallation oder zu hohe Netzspannung können zu elektrischem Stromschlag führen.

 **WARNUNG!**

Erlauben Sie niemandem, der mit der Bedienungsanleitung nicht vertraut ist, das Gerät zu benutzen. Dieses Gerät kann von Kindern ab 8 Jahren und darüber sowie von Personen mit verringerten physischen, sensorischen oder mentalen Fähigkeiten oder Mangel an Erfahrung und Wissen benutzt werden, wenn sie beaufsichtigt werden oder hinsichtlich des sicheren Gebrauchs des Gerätes unterwiesen wurden und die daraus resultierenden Gefahren verstehen. Kinder dürfen nicht mit dem Gerät spielen.

Reinigung und Benutzerwartung dürfen nicht von Kindern ohne Beaufsichtigung durchgeführt werden.

 **GEFAHR!**

1. Schließen Sie das Gerät keinesfalls an die Stromversorgung an, wenn das Gerät, das Netzkabel oder der Netzstecker sichtbare Beschädigungen aufweisen.
2. Versuchen Sie niemals selbst das Gerät zu reparieren. Falls Ihr Gerät nicht ordnungsgemäß funktioniert, kontaktieren Sie den Händler, wo Sie das Gerät erworben haben. Lassen Sie nur Original-Ersatzteile einbauen.
3. Wenn das Netzanschlusskabel beschädigt ist, darf es ausschließlich nur vom Hersteller oder einem vom Hersteller autorisierten Kundendienst oder einer qualifizierten Fachkraft (Elektrotechniker/-in) ausgetauscht werden, um Gefährdungen zu vermeiden.

 **GEFAHR!**

1. Ihr Gerät wird mit dem umweltfreundlichen Kältemittel R600a betrieben. Das Kältemittel R600a ist brennbar. Deshalb ist es unbedingt

erforderlich, dass keine Systemteile des Kühlkreislaufs während des Betriebs oder Transports des Gerätes beschädigt werden.

2. Sollte ein Systemteil Beschädigungen aufweisen, vermeiden Sie offene Flammen und Zündquellen. Nehmen Sie sofort Kontakt zu Ihrem Kundendienst auf.

3. Falls es in Ihrer Wohnung zum Austritt eines brennbaren Gases kommen sollte:

a) Öffnen Sie alle Fenster zur Belüftung.

b) Ziehen Sie nicht den Stecker aus der Steckdose und benutzen Sie nicht die Bedienelemente des Gerätes.

c) Berühren Sie nicht das Gerät bis sämtliches Gas abgezogen ist.

d) Bei Missachtung dieser Anweisungen können Funken entstehen, die das Gas entflammen.

4. Halten Sie alle Teile des Gerätes fern von Feuer und sonstigen Zündquellen.

5. **EXPLOSIONSGEFAHR!** Lagern Sie keine explosiven Stoffe oder Sprühdosen mit brennbaren Treibmitteln in dem Gerät, da ansonsten zündfähige Gemische zur Explosion gebracht werden können.

6. Flaschen mit hochprozentigem Alkohol sollten nur dicht verschlossen und stehend im Kühlabteil gelagert werden.

7. Keine gefüllten Flaschen und Dosen, insbesondere kohlenstoffhaltigen Getränke, im Gefrierabteil lagern. Flaschen und Dosen könnten platzen.

8. Achten Sie beim Entpacken unbedingt darauf, dass die Bestandteile der Verpackung (Polyäthylentüten, Polystyrenstücke) nicht in die Reichweite von Kindern gelangen. **ERSTICKUNGSGEFAHR!**

9. Schließen Sie das Gerät nicht an die Stromversorgung an, bevor Sie alle Verpackungsbestandteile und Transportsicherungen vollständig entfernt haben.

10. Betreiben Sie das Gerät nur mit 220-240 V~, 50 Hz Wechselspannung. Alle Netzanschlussleitungen die Beschädigungen aufweisen, müssen von

einer qualifizierten Fachkraft (Elektrotechniker/-in) ausgewechselt werden. Verwenden Sie zum Anschluss des Gerätes an die Stromversorgung keine Steckdosenleisten, Mehrfachsteckdosen oder Verlängerungskabel.

11. Sie benötigen eine dem Netzstecker entsprechende ordnungsgemäß geerdete und ausschließlich dem Gerät zugewiesene Schutzkontaktsteckdose. Die Steckdose muss mit einer 10-A-Sicherung oder höher abgesichert sein. Anderenfalls kann es zu gefährlichen Unfällen oder einer Beschädigung des Gerätes kommen.

12. Der Netzstecker und die Schutzkontaktsteckdose müssen nach der Installation des Gerätes jederzeit gut zugänglich sein.

13. Achten Sie darauf, dass sich das Netzanschlusskabel nicht unter dem Gerät befindet oder durch das Bewegen des Gerätes beschädigt wird.

14. Platzieren Sie keine ortsveränderlichen Mehrfachsteckdosen oder Netzteile an der Rückseite des Gerätes.

15. Die technischen Daten Ihrer elektrischen Versorgung müssen den auf dem Typenschild angegebenen Werten entsprechen.

16. Ihr Hausstromkreis muss mit einem Sicherungsautomaten zur Notabschaltung des Gerätes ausgestattet sein.

17. Nehmen Sie keine Veränderungen an dem Gerät vor.

18. Schalten Sie vor dem Aufbau und Anschluss des Gerätes unbedingt den Strom ab. **STROMSCHLAGGEFAHR!**

19. Trennen Sie das Gerät vor allen Wartungs- und Reinigungsarbeiten von der Stromversorgung. **STROMSCHLAGGEFAHR!**

20. Benutzen Sie keine elektrischen Geräte im Inneren des Gerätes, es sei denn, diese werden vom Hersteller Ihrer Kühl- und Gefrierkombination empfohlen.

21. Stellen Sie keine Wärme abstrahlenden elektrischen Geräte auf Ihr Gerät.

22. Stellen Sie das Gerät nicht an einem Ort auf, an dem es mit Wasser/ Regen in Kontakt kommt, damit die Isolierungen der Elektrik keinen Schaden nehmen.

23. Stellen Sie keinen Wasserkocher und keine Vasen auf das Gerät. Die Isolierung der Elektrik Ihres Gerätes kann ansonsten durch verschüttetes oder überkochendes Wasser nachhaltig beschädigt werden.
24. Benutzen Sie kein Dampfreinigungsgerät, um Ihr Gerät abzutauen oder zu reinigen. Der Dampf kann in Kontakt mit elektrischen Teilen kommen und so einen Kurzschluss auslösen. **STROMSCHLAGGEFAHR!**
25. Benutzen Sie niemals mechanische Gegenstände, ein Messer oder andere scharfe Gegenstände, um etwaige Eisablagerungen zu entfernen. Durch die dadurch resultierenden Beschädigungen des Innenraums droht **STROMSCHLAGGEFAHR!**
26. **Achten Sie auch bei einer zeitweiligen Außerbetriebnahme des Gerätes darauf, dass keine Kinder in das Innere des Gerätes gelangen können.** Beachten Sie die dafür relevanten Sicherheitshinweise **1. und 4. in Kapitel 7 – AUSSERBETRIEBNAHME/Endgültige Außerbetriebnahme.**
27. Beachten Sie unbedingt die Anweisungen in **Kapitel 3 – AUFBAU/INSTALLATION.**

 **WARNUNG!**

1. Auf keinen Fall darf das Gerät an elektronische „Energiesparstecker“ (z. B. Sava Plug) und an Wechselrichter, die Gleichstrom in 220–240 V Wechselstrom umwandeln, angeschlossen werden (z. B. Solaranlagen).
2. Es wird empfohlen, dem Gerät einen separaten Stromkreis zur Verfügung zu stellen.
3. Verwenden Sie nur Steckdosen die nicht mit einem An-/Aus-Schalter versehen sind.
4. Das Gerät muss unbedingt vorschriftsmäßig geerdet sein. Zu diesem Zweck ist der Stecker des Anschlusskabels mit dem dafür vorgesehenen Kontakt versehen.

## **VORSICHT!**

1. An der Rückseite des Gerätes befinden sich der Kondensator und der Kompressor. Diese Bestandteile können während der normalen Benutzung des Gerätes eine hohe Temperatur erreichen. Schließen Sie das Gerät entsprechend der in dieser Bedienungsanleitung aufgeführten Anweisungen an. Eine unzureichende Belüftung beeinträchtigt den ordnungsgemäßen Betrieb des Gerätes und beschädigt das Gerät.
2. Berühren Sie etwaige Eisablagerungen im Innenraum an der Rückwand und Gefriergut nicht mit nassen oder feuchten Händen, da ansonsten Ihre Haut an den Oberflächen festkleben kann.
3. Eiswürfel und Eis am Stiel nicht direkt vom Gefrierabteil in den Mund nehmen da Verbrennungsgefahr aufgrund der sehr geringen Temperaturen besteht.

## **VORSICHT!**

1. Wenn Sie das Gerät bewegen, halten Sie es immer am unteren Ende fest und heben Sie es vorsichtig an. Halten Sie das Gerät dabei aufrecht.
2. Kippen Sie das Gerät nicht über einen Winkel von 45° hinaus.
3. Falls das Gerät in einer horizontalen Position transportiert wird, kann Öl aus dem Kompressor in den Kühlkreislauf gelangen.
4. Lassen Sie das Gerät für mindestens 4–6 Stunden aufrecht stehen, bevor Sie es an die Stromversorgung anschließen, damit das Öl in den Kompressor zurückfließen kann.
5. Benutzen Sie niemals die Tür selbst zum Transport des Gerätes, da Sie dadurch die Scharniere beschädigen.
6. Das Gerät muss von mindestens zwei Personen transportiert und angeschlossen werden.
7. Merken Sie sich die Positionen aller Teile des Gerätes, wenn Sie es auspacken, für den Fall, es noch einmal einpacken und transportieren zu müssen.

8. Benutzen Sie das Gerät nicht, bevor alle dazugehörigen Teile sich ordnungsgemäß an ihren dafür vorgesehenen Stellen befinden.
9. Benutzen Sie den Boden, die Schubladen, die Türen etc. des Gerätes niemals als Standfläche oder Stütze.
10. Stellen oder legen Sie keine heißen Flüssigkeiten und heißen Lebensmittel in das Gerät.

 **WARNUNG!**

Decken Sie die Ventilationsöffnungen niemals ab. Die Belüftungsöffnungen müssen immer frei und unbedeckt sein.

## 3 Aufbau/Installation

### Transport

 **VORSICHT!**

#### **VERLETZUNGSGEFAHR!**

Die Kühl- und Gefrierkombination hat ein schweres Gewicht. Es besteht die Gefahr von Verletzungen durch Überheben.

Transportieren Sie das Gerät mindestens mit zwei Personen.

 **HINWEIS!**

#### **BESCHÄDIGUNGSGEFAHR!**

Unsachgemäßer Umgang mit der Kühl- und Gefrierkombination kann zu Beschädigungen des Kompressors und des Kühlkreislaufes führen.

- Lassen Sie das Gerät nach jedem Transport 4–6 Stunden ruhen, damit sich das Kühlmittel im Kompressor sammeln kann.
- Setzen Sie der Kühl- und Gefrierkombination keinem Regen oder Spritzwasser aus.
- Nehmen Sie die Kühl- und Gefrierkombination außer Betrieb (**siehe Kapitel 7 – AUSSERBETRIEBNAHME**).
- Transportieren Sie das Gerät möglichst senkrecht und verpackt.

### Klimaklassen

Welcher Klimaklasse Ihr Gerät unterliegt, entnehmen Sie bitte dem **Kapitel 8 – TECHNISCHE DATEN**. Die Angaben dort gewähren einen zuverlässigen Betrieb Ihres Gerätes entsprechend der Angaben der folgenden Tabelle.

<b>KLIMAKLASSE</b>	<b>UMGEBUNGSTEMPERATUR</b>
SN	+10 °C–+32 °C z. B. ungeheizter Keller
N	+16 °C–+32 °C Wohntemperaturbereich
ST	+16 °C–+38 °C Wohntemperaturbereich
T	+16 °C–+43 °C Wohntemperaturbereich



## **WARNUNG!**

Beim Unterschreiten des Raumtemperaturbereiches wird es im Kühlabteil zu kalt, beim Überschreiten im Gefrierabteil zu warm (mögliches Abtauen des eingelagerten Gefrierortes). Sinkt die Umgebungstemperatur unter die eingestellte Temperatur im Kühlabteil ab, wird das Kühlabteil genauso kalt wie die Umgebungstemperatur.

Bei Umgebungstemperaturen unter +16°C kann es zu Störungen beim vollautomatischen Abtauen im Kühlabteil kommen. Stellen Sie das Gerät nur an einem Ort auf, dessen Umgebungstemperaturbereich der Klimaklasse entspricht.

## Wahl des Standorts

1. Packen Sie das Gerät vorsichtig aus. Beachten Sie die Hinweise zur Entsorgung der Verpackungsmaterialien in **Kapitel 9 – ENTSORGUNG**.
2. Das Gerät ist möglicherweise für den Transport mit Transportsicherungen geschützt. Entfernen Sie diese komplett. Benutzen Sie keine aggressiven Reinigungsmittel, um Reste der Transportsicherungen zu entfernen.
3. Überprüfen Sie vor dem Anschluss des Gerätes, ob das Netzanschlusskabel oder das Gerät selbst keine Beschädigungen aufweisen.
4. Stellen Sie das Gerät an einer geeigneten Stelle mit einem angemessenen Abstand zu extremen Hitze- oder Kältequellen auf, z. B. Herd, Heizkörper etc.
5. Eine gute Belüftung rund um das Gerät ist erforderlich, damit die Hitze ordnungsgemäß abgeleitet und der Betrieb effektiv und mit möglichst niedrigem Energieverbrauch gewährleistet werden kann. Zu diesem Zweck muss genügend Sicherheitsabstand rund um das Gerät vorhanden sein.
  - Abstand zur Geräterückseite, zu den Seitenwänden sowie über dem Gerät jeweils 10 cm
  - Der Freiraum vor dem Gerät sollte so beschaffen sein, dass sich die Gerätetür ohne Behinderung öffnen lässt – siehe unten aufgeführte Abbildung

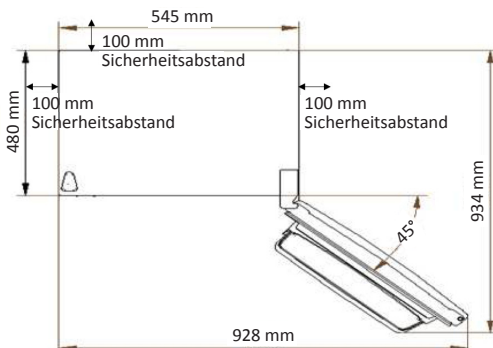

6. Als Aufstellort eignet sich ein trockener, belüftbarer Raum. Der Aufstellplatz darf nicht direkter Sonneneinstrahlung ausgesetzt sein.
7. Wenn das Aufstellen neben einer Wärmequelle unvermeidbar ist, verwenden Sie eine geeignete Isolierplatte oder halten Sie folgende Mindestabstände zur Wärmequelle ein: Zu Elektroherden mindestens 3 cm, zu Öl- oder Kohleanstellherden mindestens 30 cm.
8. Das Gerät muss fest und eben stehen.
9. Das Gerät muss ordnungsgemäß mit der Stromversorgung verbunden sein.

## Türanschlag wechseln

Die Türanschläge können von rechts (Lieferzustand) nach links gewechselt werden, falls der Aufstellort dies erfordert.

### **WARNUNG!**

Beim Auswechseln der Türanschläge darf das Gerät nicht mit dem Netzstrom verbunden sein. Ziehen Sie vorher den Netzstecker. **STROMSCHLAGEFAHR!**

### **ACHTUNG!**

Entnehmen bzw. sichern Sie die Tür- und Glasablagen vor möglichen Beschädigungen.

### **HINWEIS!**

Ziehen Sie eine weitere Person zur Hilfe hinzu. Sie benötigen: Schraubenschlüssel (S8), Kreuzschraubendreher, Schlitzschraubendreher sowie den mitgelieferten Tüstopper – siehe Abbildung:

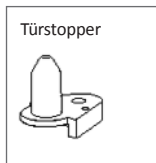

1. Entfernen Sie die Abdeckkappe (1) des oberen Türscharniers. Demontieren Sie das obere Türscharnier (2), indem Sie die 3 Schrauben lösen, siehe Abbildung 1.

Abbildung 1

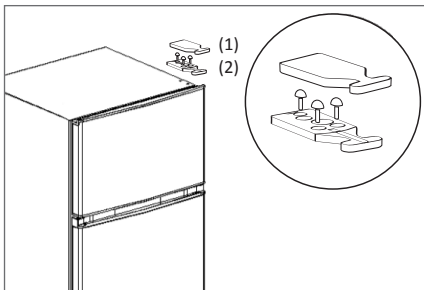

2. Öffnen Sie die Gefrierabteiltür ein wenig und heben Sie sie vorsichtig vom mittleren Türscharnier.

3. Legen Sie die Tür auf eine gepolsterte Unterlage, um Beschädigungen zu vermeiden.

Entnehmen Sie den Türstopper (3a) der Gefrierabteiltür durch Lösen der Schraube. Befestigen Sie den im Lieferumfang enthaltenen Türstopper (3b) entsprechend auf der anderen Türseite, siehe Abbildung 2.

**! HINWEIS!**

Bewahren Sie den übrig gebliebenen Türstopper für einen weiteren möglichen Türanschlagwechsel auf.

4. Setzen Sie die Türbuchse (4) oben in der Gefrierabteiltür um, siehe Abbildung 2.

Abbildung 2

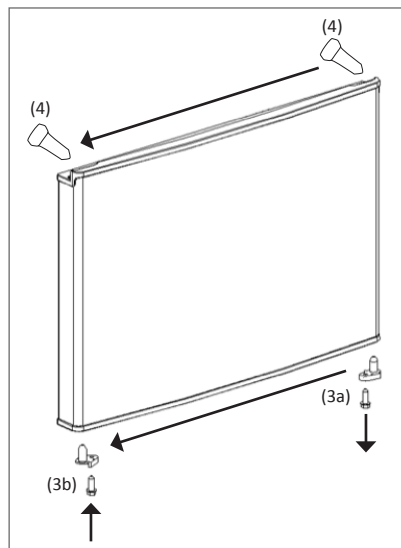

5. Demontieren Sie das mittlere Türscharnier (5), indem Sie die 2 Schrauben lösen. Öffnen Sie die Kühlabteiltür ein wenig und heben Sie sie vorsichtig vom unteren Türscharnier, siehe Abbildung 3.

Abbildung 3

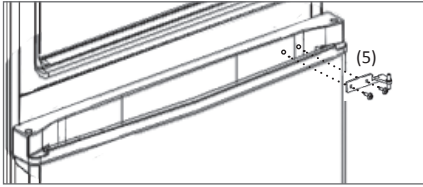

6. Legen Sie die Tür ebenfalls auf eine gepolsterte Unterlage.

Entnehmen Sie den Türstopper (6) der Kühlabteiltür und setzen Sie diesen auf der anderen Türseite ein, siehe Abbildung 4.

7. Setzen Sie die Türbuchse (7) oben in der Tür des Kühlabteils um, siehe Abbildung 4.

Abbildung 4

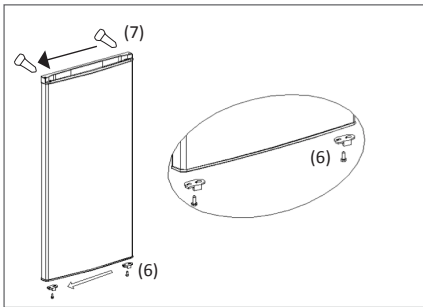

8. Kippen Sie das Gerät leicht nach hinten (maximal 45°) und blockieren Sie es in dieser Position.

Drehen Sie den einzelnen Standfuß (8) auf der linken Seite heraus. Demontieren Sie das untere Türscharnier (9), indem Sie die 3 Schrauben lösen, siehe Abbildung 5.

Abbildung 5

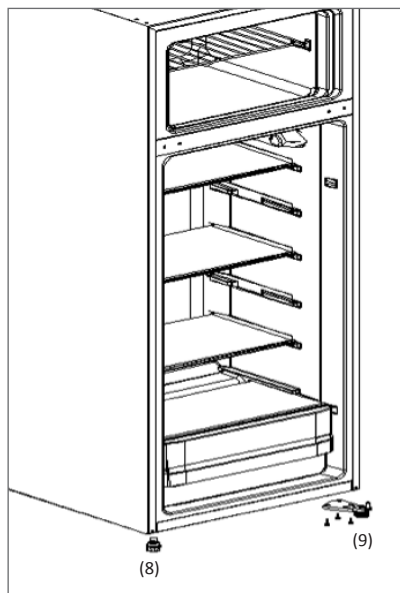

9. Montieren Sie das untere Türscharnier (9) an der gegenüberliegenden Geräteseite. Verwenden Sie dabei die Bohrungen, siehe Abbildung 6. Drehen Sie den Standfuß (8) wieder ein.

Abbildung 6

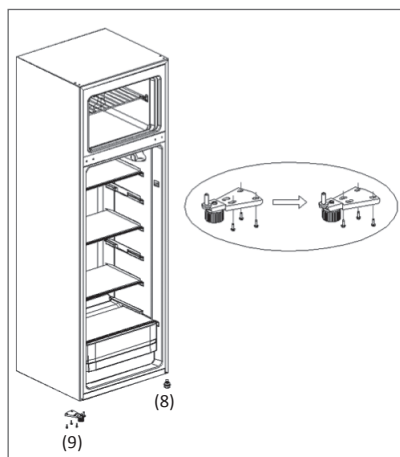

10. Stellen Sie das Gerät wieder in die aufrechte Position.

Setzen Sie die 2 Blindstopfen (10) des mittleren Scharniers auf die rechte Geräteseite um. Entfernen Sie die Schraubabdeckung der Gehäuseschraube (11) und drehen Sie die Schraube bündig in das Gehäuse, siehe Abbildung 7.

Abbildung 7

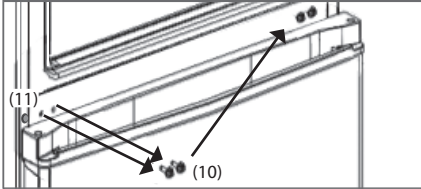

11. Setzen Sie die Tür des Kühlabteils auf den unteren Scharnierstift und fixieren Sie sie in der vorgesehenen Position.

12. Drehen Sie das mittlere Türscharnier um 180° und positionieren Sie es auf der gegenüberliegenden Seite. Setzen Sie den Scharnierstift in die Bohrung der Kühlabteiltür und befestigen Sie die beiden Schrauben des Scharniers, siehe Abbildung 8.

Abbildung 8

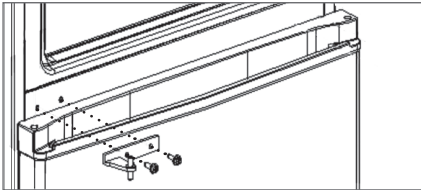

13. Entfernen Sie die Abdeckkappe (12) für das obere Türscharnier.

Abbildung 9

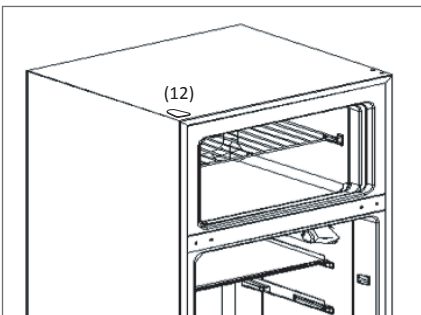

14. Setzen Sie die Gefrierabteiltür auf den mittleren Scharnierstift und fixieren Sie sie in der vorgesehenen Position.

15. Setzen Sie den Scharnierstift, mit Hilfe des Schraubenschlüssels S8 auf die andere Seite des oberen Türscharniers (2), siehe Abbildung 10.

Abbildung 10

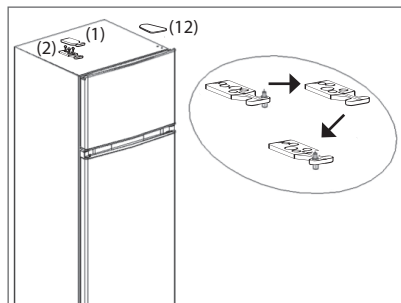

Positionieren Sie das obere Türscharnier (2) auf die gegenüberliegende Geräteseite. Setzen Sie den Scharnierstift in die Bohrung der Gefrierabteiltür und befestigen Sie die Schrauben des Scharniers.

16. Setzen Sie die Scharnierabdeckkappen (1) und (12) wieder auf.

17. Überprüfen Sie, ob die Türen vertikal sowie horizontal optimal ausgerichtet sind, so dass ein reibungsloses Öffnen sowie Schließen der Türen gewährleistet ist.

## Grundreinigung

Reinigen Sie das Geräteinnere und die Ausstattungselemente mit lauwarmem Wasser mit mildem Reinigungsmittel – siehe **Kapitel 5 – REINIGUNG UND PFLEGE**.

## Gerät ausrichten

1. Benutzen Sie zur ordnungsgemäßen Ausrichtung des Gerätes die beiden höhenverstellbaren Standfüße an der Vorderseite des Gerätes.
2. Das Gerät muss ordnungsgemäß ausgerichtet sein, da ansonsten die Tür und die Türdichtungen nicht richtig anliegen.
3. Kontrollieren Sie mit einer Wasserwaage den ordnungsgemäßen Stand des Gerätes.





## 4 Bedienung

### Temperaturregelung

#### HINWEIS!

Sobald Sie das Gerät aufgestellt haben, warten Sie bitte 4–6 Stunden bevor Sie es anschließen.

1. Schalten Sie das Gerät nach der Wartephase ein, indem Sie es an eine ordnungsgemäß installierte und gut erreichbare Steckdose anschließen, die sich in der Nähe des Aufstellortes befindet. Die örtliche Netzspannung muss den technischen Daten entsprechen.

Für den Fall, dass Sie das Gerät schnell vom Netz nehmen müssen, muss die Steckdose frei zugänglich sein. Stellen Sie den Temperaturregler auf die höchste Stufe (MAX) – OHNE GEFRIERGUT.

2. Das Gerät erreicht nach 3 Stunden seine normale Betriebstemperatur.

Als Normaltemperatur bzw. Temperatur für den alltäglichen Gebrauch empfehlen wir für das Gefrierabteil eine Temperatur von  $-18^{\circ}\text{C}$  und für das Kühlabteil  $5^{\circ}\text{C}$ . Die Temperatur lässt sich über das Einlegen eines Thermometers ermitteln. Zum Temperaturtest das Thermometer in die Mitte des jeweiligen Gefrierabteils oder Kühlabteils legen.

3. Stellen Sie den Temperaturregler danach auf die Einstellung MED, der Betriebsstufe für Normaltemperatur.

4. Die Einstellmöglichkeiten des Temperaturreglers reichen von der Stellung OFF (ausgeschaltet) bis MAX (höchste Stufe). Höhere Einstellungen am Temperaturregler (Richtung MAX) bedeuten niedrigere Temperaturen (kälter) in allen Geräteabteilen. Falls Sie eine kältere oder wärmere Betriebstemperatur wünschen, stellen sie den Temperaturregler auf die entsprechende Betriebsstufe. Das Drehen des Temperaturreglers im Uhrzeigersinn bedeutet, dass es im Geräteinnern kälter wird.

5. Die Einstellung OFF schaltet lediglich den Kompressor ab. Um das Gerät von der Stromversorgung zu trennen, müssen Sie den Netzstecker aus der Steckdose ziehen.

6. Die Kühlstufenbeschreibungen stellen lediglich Richtwerte dar.

### Betriebsparameter

1. Das Gerät kann die entsprechenden Temperaturen nur dann erzeugen, wenn:

- a. die durchschnittliche Umgebungstemperatur der Klimaklasse entspricht.
- b. die Türen ordnungsgemäß schließen.
- c. Sie die Türen nicht oft und zu lange öffnen.
- d. sich die Türdichtungen in einem ordnungsgemäßen Zustand befinden.

e. Sie einen geeigneten Standort gewählt haben.

f. Sie das Gerät nicht überfüllen.

g. Sie kein warmes oder heißes Kühl- und Gefriergut in das Gerät geben.

Eventuell müssen Sie die Stellung des Temperaturreglers verändern, um die oben genannten Faktoren (a–g) zu berücksichtigen.

2. Bei sehr hohen sommerlichen Temperaturen ist es empfehlenswert, den Temperaturregler nach Bedarf auf Einstellung MAX zu stellen. Im Falle von sehr starker Eisbildung stellen Sie den Temperaturregler wieder auf eine wärmere Einstellung zurück.

3. Hohe Umgebungstemperaturen bei gleichzeitigem Betrieb der kältesten Einstellungen können dazu führen, dass der Kompressor durchgehend arbeitet, um die Temperatur im Inneren des Gerätes aufrecht zu erhalten.

4. Tauen Sie das Gerät regelmäßig ab, da Eisablagerungen die Leistung verringern und den Energieverbrauch erhöhen.

## **Einsetzen der Glasablagen und Türablagen**

1. Zum korrekten Einsetzen der Glasablagen muss die Nase der Kunststoffblende in der Nut der Führungsschiene liegen.

2. Zum korrekten Entnehmen und Einsetzen der Türablagen, muss die Wand beidseitig nach innen gedrückt werden und dann nach oben herausgenommen werden.

## **Zubereitung von Eiswürfeln**

Füllen Sie den Eiswürfelbehälter zu drei Vierteln mit Wasser und stellen Sie die Schale auf den Boden des Gefrierabteils. Die fertigen Eiswürfel lösen sich leichter, wenn Sie den Behälter für kurze Zeit unter fließendes Wasser halten.

## **Lagerung von Lebensmitteln im Kühlabteil**

- Bereits gekochtes Essen kann im Gerät frisch gehalten werden. Lassen Sie es dazu vorher auf Zimmertemperatur abkühlen, bevor Sie es einlagern, da sonst der Energieverbrauch ansteigt und es zur Ausbildung von Eiskristallen im Inneren kommt.
- Verwenden Sie zum Verpacken farblose, geruchslose, luftundurchlässige und widerstandsfähige Materialien.
- Andere Lebensmittel, wie Fleisch, Fisch usw., neigen dazu, trocken zu werden und Gerüche freizusetzen. Um dies zu verhindern, verpacken Sie die Lebensmittel gut oder bewahren Sie sie in dicht verschlossenen Gefäßen auf.

- Gewähren Sie den Lebensmitteln einen angemessenen Lagerungsbereich. Sie sollten nicht miteinander in Berührung kommen. Überfüllen Sie das Gerät nicht.
- Wickeln Sie einzulagernde Lebensmittel in Frischhaltefolie oder ein geeignetes Papier und ordnen Sie die Lebensmittel einzelnen Bereichen zu. So vermeiden Sie Verunreinigungen, einen Verlust an Wasser und eine Vermischung von Gerüchen.
- Achten Sie auch darauf, dass die von den Lebensmittelherstellern empfohlene(n) Lagerzeit(en) für die jeweiligen Lebensmittel nicht überschritten werden.
- Versuchen Sie, die Tür nicht zu häufig zu öffnen, insbesondere bei feucht-warmem Wetter.
- Im Gerät dürfen keine explosive und leicht entflammbare Stoffe aufbewahrt werden.
- Flaschen mit hochprozentigem Alkohol müssen dicht verschlossen und stehend gelagert werden.
- Stellen Sie Flaschen in die Türablage.
- Die Lebensmittel dürfen die Rückwand des Kühlabteils nicht berühren.
- Lagern Sie rohes Fleisch nur gut verpackt in sauberen geschlossenen Behältern auf der untersten Ablage, so, dass es andere Lebensmittel nicht berühren oder auf sie tropfen kann.
- Lagern Sie frische verpackte Waren auf den Glasböden, frisches Obst und Gemüse im Gemüsefach.
- Einige organische Lösungen, ätherische Öle in Zitronen- und Orangenschalen, Säure in Butter u. ä. können bei langandauernder Berührung mit den Kunststoffoberflächen oder Dichtungen Beschädigung und vorzeitige Alterung verursachen.
- Wenn Sie für einige Tage verreisen, entfernen Sie alle leicht verderblichen Lebensmittel aus dem Kühlabteil.
- Wenn Sie die Tür öffnen, schließen Sie diese wieder sobald als möglich.
- Überprüfen Sie laufend, ob das Gerät genügend belüftet wird. Das Gerät muss an allen Seiten gut belüftet werden.

## Lebensmittel einfrieren

Das 4-Sterne Gefrierabteil ermöglicht Ihnen Gefriergut bei einer Temperatur von  $-18\text{ }^{\circ}\text{C}$  oder kälter (ab einer mittleren Temperaturreglerstellung) über mehrere Monate zu lagern, Eiswürfel zu bereiten und frische Lebensmittel einzufrieren. Die Temperatur des Gefrierabteils wird automatisch über den Temperaturregler im Kühlabteil gesteuert. Aufgrund äußerer Einflüsse wie Raumtemperatur, Aufstellungsort, Häufigkeit des Türöffnens sowie der Bestückung, kann die Temperatur im Gerät beeinflusst werden.

- Es wird empfohlen, 24 Stunden vor dem Einfrieren den Temperaturregler auf die höchste Leistungsstufe (MAX) zu stellen und diese Stellung auch nach dem Einfrieren noch einige Stunden zu belassen. Nach dem Einfriervorgang die Einstellung auf die mittlere Betriebstemperatur (MED) zurücksetzen.
- Bevor Sie gekochte Lebensmittel einfrieren, lassen Sie diese auf Zimmertemperatur abkühlen.
- Lagern Sie frisches Gefriergut stets auf dem Boden des Gefrierabteils.
- Lassen Sie einen Zwischenraum zwischen den einzelnen Gefriergütern, damit die kalte Luft zirkulieren kann.
- Direkter Kontakt von einzufrierenden Lebensmitteln mit bereits gefrorener Ware ist zu vermeiden, damit die bereite gefrorene Ware nicht antaut.
- Überschreiten Sie beim Einfrieren nicht die maximal zulässige Menge von 2 kg in 24 Stunden, um ein Antauen des Lagergutes zu vermeiden.
- Zum Einfrieren geeignet sind: Fleisch- und Wurstwaren, Geflügel und Wild, Fisch, Gemüse, Kräuter, Obst, Backwaren, Pizza, fertige Speisen, Speisereste, Eigelb und Eiweiß.
- Zum Einfrieren nicht geeignet sind:  
Ganze Eier in der Schale, Sauerrahm, Mayonnaise, Blattsalate, Radieschen, Rettiche und Zwiebeln.
- Damit Farbe, Geschmack, Aroma und Vitamin C erhalten bleiben, sollten Gemüse und Obst vor dem Einfrieren blanchiert werden. Beim Blanchieren wird das Obst und Gemüse kurzzeitig in kochendes Wasser getaucht.
- Die Waren sollten portionsgerecht für Ihren Haushalt abgepackt werden. Gemüse und Obst nicht schwerer als 1 kg. Fleisch bis zu 2,5 kg portionieren. Kleinere Portionen frieren schneller durch und die Qualität bleibt beim Auftauen und Zubereiten so am besten erhalten.
- Die Lebensmittel luftdicht verpacken, damit sie ihren Geschmack nicht verlieren oder austrocknen. Die Lebensmittel in die Verpackung einlegen, Luft komplett herausdrücken und Packung dicht verschließen. Zum Verpacken geeignet sind Kunststoff Folien,

Folien, Schlauchfolien aus Polyäthylen, Alufolien und Gefrierdosen. Ungeeignet sind Packpapier, Pergamentpapier, Cellophan, Müllbeutel und gebrauchte Einkaufstüten.

Zum Verschließen eignen sich Gummiringe, Kunststoffklipse, Bindfäden, kältebeständige Klebebänder oder ähnliches. Beutel und Schlauchfolien aus Polyäthylen können mit einem Folienschweißgerät verschweißt werden.

- Vor dem Einlegen in das Gefrierabteil den Inhalt der Gefrierpakete kennzeichnen und mit dem Einlegedatum versehen.
- Gefriergut auftauen: je nach Ausstattung Ihrer Küche und entsprechend dem Verwendungszweck Ihres Gefriergutes
  - bei Raumtemperatur
  - im Kühlabteil Ihres Gerätes (nutzen Sie die Kälteabstrahlung)
  - in einem elektrischen Backofen (achten Sie hierbei auf die entsprechende Funktionsauswahl)
  - in einem Mikrowellengerät (achten Sie hierbei auf die entsprechende Funktionsauswahl)
- Eisablagerungen führen zu einem höheren Stromverbrauch. Tauen Sie Eisablagerungen ab, wenn diese dicker als 6–8 mm sind.

## **VORSICHT!**

- Flaschen und Dosen dürfen nicht in das Gefrierabteil. Sie können platzen wenn der Inhalt gefriert. Bei kohlenensäurehaltigen Getränken kann das Gefäß sogar explodieren.
- Einmal aufgetaute oder angetaute Produkte sollten sobald wie möglich verzehrt werden und nicht wieder eingefroren werden, es sei denn sie werden zu einem Fertiggericht weiter verarbeitet.
- Essen Sie keine Lebensmittel, die noch geforen sind. Geben Sie den Kindern auch kein Eis direkt aus dem Gefrierabteil. Durch die Kälte kann es zu Verletzungen im Mundbereich kommen.
- Tiefkühlgut nicht mit feuchten oder nassen Händen entnehmen, die Hände könnten daran festfrieren.
- Achten Sie beim Einkauf von Tiefkühlprodukten darauf, dass deren Verpackung nicht beschädigt ist und das Produkt ordnungsgemäß gelagert wurde (Verkaufstruhe mit -18 °C oder niedriger).
- Achten Sie auch darauf, dass die von den Lebensmittelherstellern empfohlene(n) Lagerzeit(en) für die jeweiligen Lebensmittel und insbesondere für gewerblich tiefgefrorene Lebensmittel nicht überschritten werden.



## 5 Reinigung und Pflege

### **WARNUNG!**

Bevor Wartungs- und Reinigungsarbeiten durchgeführt werden, muss das Gerät von der Stromversorgung getrennt werden.

1. Halten Sie Ihr Gerät immer sauber, damit es nicht zur Ausbildung unangenehmer Gerüche kommt.
2. Unangenehmer Geruch im Kühlabteil deutet an, dass das Geräteinnere unsauber ist oder, dass sich im Kühlabteil verdorbene Lebensmittel befinden. Den Geruch können Sie entfernen oder mildern, indem Sie dem Wasser zur Reinigung des Geräteinneren einige Tropfen Essig zugeben. Es wird auch empfohlen, Filter mit aktiver Kohle zu verwenden, welche die Luft reinigen bzw. den Geruch neutralisieren.
3. Vor allen Reinigungs- und Wartungsarbeiten sollten Fingerringe sowie Armschmuck abgelegt werden, um die Oberflächen des Gerätes nicht zu beschädigen.
4. Das Gerät nie mit einem Dampfreinigungsgerät reinigen. Feuchtigkeit könnte in elektrische Bauteile gelangen.

### **STROMSCHLAGEFAHR!**

Heißer Dampf kann zu Schäden an den Kunststoffteilen führen. Das Gerät muss trocken sein, bevor Sie es wieder in Betrieb nehmen.

### **Reinigungsmittel**

- Benutzen Sie niemals rauhe, aggressive und ätzende Reinigungsmittel.
- Benutzen Sie niemals Lösungsmittel.
- Benutzen Sie keine Scheuermittel, benutzen Sie keine organischen Reinigungsmittel<sup>1</sup>!
- Benutzen Sie keine ätherischen Öle.

Diese Anweisungen gelten für sämtliche Oberflächen Ihres Gerätes.

<sup>1</sup> z.B. Essig, Zitronensäure etc.



## **Außen**

1. Benutzen Sie ein feuchtes, in einem milden Reinigungsmittel getränktes Tuch. Verwenden Sie ein geeignetes Reinigungsmittel für hartnäckige Verunreinigungen.
2. Wischen Sie anschließend mit klarem Wasser nach.
3. Wischen Sie die gereinigte Fläche trocken.

## **Innen**

1. Reinigen Sie das herausnehmbare Zubehör und die Innenseiten mit warmem Wasser und einem milden Reinigungsmittel.
2. Wischen Sie anschließend mit klarem Wasser nach.
3. Wischen Sie die gereinigte Fläche trocken.
4. Die Kunststoffteile sind nicht zur Reinigung im Geschirrspüler geeignet.

## **Türdichtungen**

Waschen Sie diese mit warmem Wasser und einem milden Reinigungsmittel ab.

## **Tauwasserablauföffnung**

Reinigen Sie die Öffnung vorsichtig mit einem Pfeifenreiniger oder einer Stricknadel.

## **Abtauen im Kühlabteil**

- Das Abtauen im Kühlabteil erfolgt automatisch. Das Tauwasser (Wassertropfen an der Rückwand) wird in einem Auffangbehälter auf dem Kompressor abgeleitet, wo es dann verdampft.
- Achten Sie darauf, dass der Tauwasserablaufkanal nicht verstopft. Dieser kann mit einem Pfeifenreiniger oder einer Stricknadel vorsichtig gereinigt werden.
- Eine leichte Eisbildung auf der Rückwand des Innenraums während des Betriebs ist normal.

## Abtauen im Gefrierabteil

Für eine bessere Kühlung und um den Stromverbrauch zu minimieren, muss das Gefrierabteil abgetaut werden wenn sich nach längerem Gebrauch eine Eisschicht bildet. Erreicht diese Eisschicht eine Dicke von 6 – 8 mm, muss das Gefrierabteil abgetaut und gereinigt werden.

Vor dem Abtauvorgang sollte das Gefriergut für einige Stunden auf Max Einstellung gekühlt werden. Das Gefriergut kann so über einen längeren Zeitraum bei Raumtemperatur aufbewahrt werden und so wird vermieden, dass die Ware zu schnell auftaut.

### **WARNUNG**

Benutzen Sie niemals spitze oder harte Gegenstände, ein Messer oder andere scharfe Gegenstände, um die Eisablagerungen zu entfernen. Verwenden sie zum Beschleunigen des Abtauens auch keine anderen mechanischen Einrichtungen oder sonstige künstlichen Mittel, wie z. B. elektrische Heizkörper, Heißluftgebläse oder Haartrockner.

### **STROMSCHLAGEGFAHR!**

### **HINWEIS!**

Ein Temperaturanstieg des Gefrierguts während des manuell eingeleiteten Abtauens, der Pflege und Reinigung des Gerätes kann die Lagerdauer verkürzen.

1. Schalten Sie das Gerät ab (Temperaturregler auf OFF) und ziehen Sie den Netzstecker aus der Steckdose.
2. Entnehmen Sie die Lebensmittel und lagern Sie alles abgedeckt, in einige Schichten Zeitungspapier gewickelt und eventuell zusätzlich mit einer Decke umwickelt, an einem kühlen Ort.
3. Benutzen Sie kein heißes Wasser um den Abtauvorgang zu unterstützen.
4. Unter Verwendung eines Kunststoff-Eisschabers oder Pfannenwenders, entfernen Sie zuerst die großen Eisstücke, anschließend die kleineren Eisstücke.
5. Legen Sie das Gerät mit Tüchern aus. Sobald das Eis geschmolzen ist, wischen Sie das Tauwasser auf, reinigen und trocknen das Geräteinnere.
6. Nach der Reinigung muss die Tür ein Zeit lang offen stehen, damit das Gerät durchlüftet.
8. Nehmen Sie das Gerät , wie in **Kapitel 4 – BEDIENUNG** beschrieben, wieder in Betrieb.
9. Angetaute Waren nicht wieder einfrieren.

## Energiespartipps

- Stellen Sie das Gerät in einem kühlen, trockenen und ausreichend belüfteten Raum auf. Vermeiden Sie direkte Sonneneinstrahlung und stellen Sie das Gerät nie in der Nähe einer Wärmequelle (Heizkörper usw.) auf.
- Lassen Sie warme Lebensmittel abkühlen, bevor Sie sie im Gerät einlagern.
- Legen Sie gefrorene Lebensmittel zum Auftauen in das Kühlteil. Sie können so die niedrige Temperatur der gefrorenen Lebensmittel zum Kühlen der übrigen Lebensmittel einsetzen.
- Lassen Sie die Tür des Gefrierabteils nicht zu lange offen, wenn Sie Lebensmittel herausnehmen oder hineinlegen. Je weniger die Tür geöffnet wird, umso weniger Eis bildet sich im Innern.
- Reinigen Sie die Rückseite der Kühl- und Gefrierkombination regelmäßig. Staub steigert den Energieverbrauch.
- Stellen Sie die Temperatur nicht niedriger als notwendig ein.
- Sorgen Sie an der Unterseite und Rückseite der der Kühl- und Gefrierkombination für ausreichende Luftzirkulation. Verdecken Sie die Luftöffnungen nicht.
- Lassen Sie beim Aufstellen des Geräts nach rechts, links sowie hinten und oben ausreichend Freiraum. Dies hilft, den Stromverbrauch zu senken.

## Austausch des Leuchtmittels



### WARNUNG

Trennen Sie das Gerät vor dem Austausch des Leuchtmittels von der Stromversorgung.  
**STROMSCHLAGGEFAHR!**

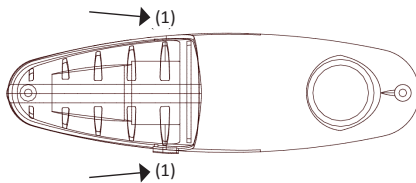

1. Bitte drücken Sie die beiden Verschlüsse (1) mit Hilfe eines Schlitzschraubendrehers ober- und unterhalb der Lampenabdeckung aus deren Einschub und ziehen Sie die Abdeckung ab – siehe obige Abbildung.
2. Wechseln Sie das defekte Leuchtmittel aus (max. 15 Watt/Gewinde E14).
3. Setzen Sie die Lampenabdeckung wieder auf.
4. Schließen Sie das Gerät wieder an die Stromversorgung an, schalten sie es ein und nehmen es wieder in Betrieb.

## 6 Störung und Behebung

### Mögliche Ursachen und Maßnahmen

Sollten während des Betriebes Störungen auftreten, prüfen Sie bitte anhand der folgenden Tabelle, ob Sie das Problem selbstständig beheben können. Alle anderen Reparaturen sind unzulässig und der Garantieanspruch erlischt.

Fehler	
Mögliche Ursachen	Maßnahmen
<b>Gerät arbeitet überhaupt nicht bzw. nicht richtig</b>	
<ul style="list-style-type: none"><li>• Das Gerät ist mit dem Netzstecker nicht an der Steckdose angeschlossen.</li><li>• Der Netzstecker ist locker.</li><li>• Die Steckdose wird nicht mit Strom versorgt.</li><li>• Die entsprechende Sicherung ist ausgeschaltet.</li><li>• Die Spannung ist zu niedrig.</li><li>• Die Temperatur ist nicht richtig eingestellt.</li><li>• Der Geräteinhalt verhindert das Schließen der Gerätetür.</li><li>• Der Standort ist ungeeignet.</li><li>• Die Belüftung des Gerätes ist behindert.</li><li>• Das Gerät ist nicht kalt genug.</li><li>• Die Gerätetür war über einen längeren Zeitraum geöffnet.</li><li>• In den letzten 24 Stunden wurden größere Mengen Lebensmittel eingelagert.</li><li>• Das Gerät steht in der Nähe einer Wärmequelle.</li></ul>	<ul style="list-style-type: none"><li>▶ Den Netzstecker korrekt einstecken.</li><li>▶ Überprüfen Sie die fragliche Steckdose, indem Sie ein anderes Gerät dort anschließen.</li><li>▶ Überprüfen Sie die Haussicherung.</li><li>▶ Vergleichen Sie die Angaben auf dem Typenschild mit den Angaben Ihres Stromanbieters.</li><li>▶ Überprüfen Sie die Temperatureinstellung.</li><li>▶ Überprüfen Sie den Geräteinhalt.</li><li>▶ Umgebungstemperatur prüfen.</li><li>▶ Lüftungsschlitze frei räumen, Gerät frei aufstellen.</li><li>▶ Überprüfen Sie die Temperatureinstellung.</li><li>▶ Lassen Sie die Tür nur so lange wie notwendig geöffnet.</li><li>▶ Stellen Sie eine kältere Temperatur ein.</li><li>▶ Überprüfen Sie den Aufstellort (<b>siehe Kapitel 3 – AUFBAU/INSTALLATION</b>).</li></ul>

### Wasser steht auf dem Boden

- Die Temperatureinstellung ist nicht richtig. ▶ Überprüfen Sie die Temperatureinstellung.
- Der Tauwasserkanal ist verstopft. ▶ Überprüfen Sie die Ablauföffnung.

### Die Innenbeleuchtung funktioniert nicht.

- Das Gerät hat keine Stromversorgung. ▶ Setzen Sie den Netzstecker richtig ein. Kontrollieren Sie die Haussicherung.
- Das Leuchtmittel ist defekt. ▶ Tauschen Sie das Leuchtmittel aus – siehe **Kapitel 5 – REINIGUNG UND PFLEGE**

### Kompressor arbeitet nicht.

- Fehlerhafte Energieversorgung. ▶ Überprüfen der Energieversorgung.

### Kompressor läuft zu lange.

- Gerät war kürzlich ausgeschaltet. ▶ Das Gerät benötigt einige Zeit zum Erreichen der Kühltemperatur.
- Zu viele oder zu heiße Lebensmittel im Gerät. ▶ Heiße Lebensmittel entfernen.
- Türen zu häufig/zu lange geöffnet ▶ Türen selten/kurz öffnen.

### Starke Eisbildung

- Tür ist nicht richtig geschlossen. ▶ Tür schließen.
- Dichtung beschädigt/verunreinigt ▶ Dichtung reinigen/austauschen.

### Die normalen Geräusche beim Schließen der Tür verändern sich.

- Die Türdichtung ist verschmutzt. ▶ Türdichtung reinigen.

### Ungewöhnliche Geräuschbildung – das Gerät ist laut im Betrieb

- Das Gerät steht nicht auf einer flachen und geraden Oberfläche. Das Gerät berührt eine Wand oder einen anderen Gegenstand. ▶ Richten Sie das Gerät mit Hilfe einer Wasserwaage neu aus  
▶ Stellen Sie das Gerät über die höhenverstellbaren Füße ein (Strömungsgeräusche im Kühlkreislauf sind normal).
- Das Kühlgut ist falsch positioniert. ▶ Richten Sie das Kühlgut neu aus.
- Gegenstände sind hinter das Gerät gefallen. ▶ Entfernen Sie die Gegenstände.

### Ungewöhnliche Geräuschbildung – das Gerät ist laut im Betrieb

- Das Gerät steht „an“
  - ▶ Bitte richten Sie das Gerät von anstehenden Möbeln oder Geräten weg und stellen Sie umlaufend einen Mindestabstand von 10 cm sicher.
- Abstellfläche oder Schublade wackeln oder klemmen
  - ▶ Prüfen Sie bitte die herausnehmbaren Teile und setzen Sie sie eventuell neu ein.
- Flaschen oder Gefäße berühren sich
  - ▶ Rücken Sie bitte die Flaschen oder Gefäße leicht auseinander.

---

Sollte das Gerät Störungen, abweichend von den oben beschriebenen, aufweisen, oder falls Sie alle Punkte der Liste überprüft haben, das Problem aber nicht behoben werden konnte, kontaktieren Sie den Händler.

## Normale Betriebsvorgänge

Die folgenden Betriebsvorgänge sind normal und kein Anzeichen einer Fehlfunktion

- Es ist normal, dass die Seitenwände des Gerätes aufgrund des Betriebs des Kühlkreislaufs warm werden. Das Gerät entzieht dem Innenraum die Wärme, welche über die Gehäuseflächen abgeleitet wird.
- Kondenswasser im/am Gerät kann bei hoher Luftfeuchtigkeit/warmen Außentemperaturen entstehen.
- Die Kühlflüssigkeit erzeugt ein Geräusch ähnlich fließenden Wassers.
- Gelegentlich sind Geräusche zu hören, die durch den Einspritzvorgang in das Kühlsystem verursacht werden

## Ausgeprägte Geräuschbildung

Bei Erstinbetriebnahme oder warmen Innentemperaturen arbeitet der Kompressor mit hoher Leistung, um schnell die Kühltemperatur zu erreichen. Um die gewählte Temperatur konstant zu halten, schaltet das Gerät von Zeit zu Zeit den Kompressor an. Die funktionsbedingten Geräusche verringern sich automatisch, sobald das Gerät die Betriebstemperatur erreicht hat.

### **Brummen**

kommt vom Motor (Kompressor). Es kann kurzfristig etwas lauter werden wenn sich der Motor einschaltet.

### **Blubbern / Gurgeln oder Surren**

kommt vom Kältemittel, das durch die Rohre fließt.

### **Klicken**

ist immer dann zu hören, wenn sich der Kompressor ein- oder ausschaltet.

### **Klopfen / Knacken**

kann durch die automatische Abtauung oder durch Ausdehnung und Schrumpfung der Bestandteile des Kühlsystems entstehen und wird infolge von Temperaturschwankungen vor und nach dem Einschalten des Kompressors ausgelöst.

## Maßnahmen bei Stromausfall

Öffnen Sie die Tür nicht bei Stromausfall. Falls die Unterbrechung nicht länger als 15 Stunden dauert, werden die Lebensmittel nicht beeinträchtigt.

## 7 Außerbetriebnahme

### Zeitweilige Außerbetriebnahme

#### **Wenn das Gerät über einen längeren Zeitraum nicht benutzt wird:**

1. Ziehen Sie den Netzstecker aus der Steckdose.
2. Entfernen Sie sämtliche eingelagerten Lebensmittel aus dem Gerät.
3. Tauen Sie das Gerät ab, reinigen und trocknen Sie das Innere des Gerätes und lassen Sie die Türen geöffnet, um Geruchsbildung zu vermeiden.

#### **Außerbetriebnahme bei einem Urlaub:**

1. Verfahren Sie entweder wie im Abschnitt oben, oder
2. Lassen Sie das Gerät in Betrieb.

#### **Bewegung des Gerätes:**

1. Sichern Sie alle herausnehmbaren Teile und den Inhalt des Gerätes. Verpacken Sie diese getrennt, falls nötig.
2. Transportieren Sie das Gerät ausschließlich in einer aufrechten Position. In jeder anderen Position kann der Kompressor beschädigt werden.
3. Beschädigen Sie die Standfüße nicht.

#### **Endgültige Außerbetriebnahme:**

1. Ziehen Sie den Netzstecker aus der Steckdose.
2. Schneiden Sie das Netzanschlusskabel am Gerät ab.
3. Entfernen Sie alle Türen des Gerätes.
4. Lassen Sie alle Fächer des Gerätes an ihrem Platz, damit Kinder nicht leicht in das Gerät hinein gelangen können.
5. Beachten Sie die Hinweise zur Entsorgung in **Kapitel 9 – ENTSORGUNG**





## 8 Technische Daten

Modellbezeichnung	<b>DD 19207A++</b>
Geräteart	<b>Kühl- und Gefrierkombination</b>
Klimaklasse**	<b>ST/N</b>
Energieeffizienzklasse	<b>A++</b>
Energieverbrauch/Jahr in kWh*	<b>170,00</b>
Spannung/Frequenz	<b>220-240 V~/50 Hz</b>
Leistungs-/Stromaufnahme	<b>80 W / 0,5 A</b>
Gesamtinhalt brutto/netto in l	<b>210/204</b>
Inhalt Gefrierabteil netto in l	<b>40</b>
Inhalt Kühlabteil netto in l	<b>164</b>
Lagerzeit bei Störung	<b>15 Stunden</b>
Gefriervermögen	<b>2 kg/24 Stunden</b>
Luftschallemission	<b>40 dB(A) re 1 pW</b>
Regelbarer Thermostat	<b>ja</b>
Kompressor	<b>1</b>
Kühlmittel/Menge	<b>R600a/47g</b>
Isolationsgas	<b>Cyclopentane</b>
Wechselbarer Türanschlag	<b>ja</b>
Höhenverstellbare FüÙe vorne	<b>ja</b>
Abtauverfahren	<b>automatisch im Kühlabteil, manuell im Gefrierabteil</b>
Glasablagen/Gemüsefach	<b>3/1</b>
Türablagen	<b>3</b>
Leuchtmittel Leistungsaufnahme in Watt/Gewinde:	<b>max. 15 W / E14</b>
Abmessungen Gerät	<b>H x B x T in cm: 143,0 x 55,0 x 55,0</b>
Abmessungen Verpackung	<b>H x B x T in cm: 145,0 x 58,5 x 58,5</b>
Gewicht netto in kg	<b>41</b>

\* = Energieverbrauch auf der Grundlage von Ergebnissen der Normprüfung über 24 Stunden.  
Der tatsächliche Verbrauch hängt von der Nutzung und vom Standort des Geräts ab.

\*\* = Dieses Gerät ist für den Betrieb bei einer Umgebungstemperatur zwischen 16 °C und 38 °C bestimmt.



## 9 Entsorgung

1. Bitte entsorgen Sie das Gerät unter Beachtung der jeweiligen Gesetzgebung hinsichtlich explosiver Gase. Kühlgeräte enthalten in den Kühlsystemen und Isolierungen Kältemittel und Gase, die fachgerecht entsorgt werden müssen. Beschädigen Sie, an einem zur fachgerechten Entsorgung vorgesehenen Kühlgerät, nicht die Kühlrippen und Rohre.

**Bei Austritt von Kältemittel besteht Brandgefahr.**

2. Achten Sie beim Entpacken unbedingt darauf, dass die Bestandteile der Verpackung (Polyäthylentüten, Polystyrenstücke ) nicht in die Reichweite von Kindern gelangen.

**ERSTICKUNGSGEFAHR!**

3. Nicht mehr benutzte und alte Geräte müssen der zuständigen Wiederverwertungsstelle zugeführt werden. Keinesfalls offenen Flammen aussetzen.

4. Altgeräte sind kein unbrauchbarer Abfall. Durch eine umweltgerechte Entsorgung werden viele wertvolle Rohstoffe wieder gewonnen.

5. Wenn elektrische Geräte auf Mülldeponien oder Müllhalden entsorgt werden, können gesundheitsgefährdende Stoffe ins Grundwasser gelangen. Somit gelangen solche Stoffe in die Nahrungskette und schädigen Ihre Gesundheit und Ihr Wohlbefinden.

6. Bevor Sie ein beliebiges Altgerät entsorgen, machen Sie dieses vorher unbedingt funktionsuntüchtig! Das bedeutet, immer den Netzstecker ziehen und danach das Stromanschlusskabel am Gerät abschneiden und direkt mit dem Netzstecker entfernen und entsorgen! Demontieren Sie immer die komplette Tür, damit sich keine Kinder einsperren und in Lebensgefahr geraten können!

7. Die im Gerät verwendeten Materialien sind recyclebar und mit entsprechenden Informationen versehen. Indem Sie Ihr altes Gerät oder dessen Materialien wie auch die Verpackung sachgerecht entsorgen, tragen Sie erheblich zum Schutz unserer Umwelt bei.

8. Entsorgen Sie das Verpackungsmaterial entsprechend den örtlichen Vorschriften Ihres Wohnortes, in den dafür vorgesehenen Behältern.

9. Falls es in Ihrem Wohnumfeld keine geeigneten Entsorgungsbehälter gibt, bringen Sie diese Materialien zu einer geeigneten kommunalen Sammelstelle.

10. Nähere Informationen erhalten Sie von Ihrem Fachhändler oder bei Ihren entsprechenden kommunalen Entsorgungseinrichtungen.

## Kühlmittel

Der Kühlmittelkreislauf des Gerätes enthält das Kühlmittel R600a, ein natürliches Gas von hoher Umweltverträglichkeit.

### **WARNUNG**

Beschädigen Sie während des Transports keine Komponenten des Kühlkreislaufs.

### **BRANDGEFAHR!**



Alle mit diesem Symbol gekennzeichneten Materialien sind wiederverwertbar.



Das Gerät darf nicht im normalen Hausmüll entsorgt werden. Alle verfügbaren Informationen zur Mülltrennung erhalten Sie bei Ihren örtlichen Behörden.

### **VORSICHT!** **BRANDGEFAHR!**



Das Kühlmittel R600a ist brennbar.

## 9 Herstellergarantie/Service

- Auf Ihr Gerät bieten wir 3 Jahre Gewährleistung und die handelsübliche Garantie, ab Ausstellerdatum der Rechnung bzw. des Lieferscheines.
- Innerhalb dieser Garantiezeit werden bei Vorlage der Rechnung bzw. des Lieferscheines alle auftretenden Herstellungs- und/oder Materialfehler kostenlos durch Instandsetzung und/oder Austausch der defekten Teile bzw. (nach unserer Wahl) durch Umtausch in einen gleichwertigen, einwandfreien Artikel reguliert.
- Der Garantieanspruch erstreckt sich nicht auf die Glühlampe.
- Der Hersteller haftet nicht für Personen- oder Sachschäden, die durch unsachgemäße Verwendung oder Wartung entstanden sind.
- Die Garantie erlischt, wenn das Gerät von Ihnen oder einem nicht von uns autorisierten Dritten geöffnet und/oder Veränderungen an dem Gerät vorgenommen worden sind.
- Ein anderer als in dieser Bedienungsanleitung beschriebener Einsatz ist unzulässig und führt zu Gewährleistungsverlust, Garantieverlust sowie zu Haftungsausschluss.
- Druckfehler und Änderungen an dem Gerät, der Anleitung oder der Verpackung sind vorbehalten.
- Möchten Sie eine Beanstandung geltend machen, so empfehlen wir Ihnen grundsätzlich, sich zunächst mit unserer Service Hotline in Verbindung zu setzen.

### Service Hotline

Sertronics GmbH

Ostring 60

66740 Saarlouis

Tel: 06831-505 9897

Fax: 06831-4880 612

Email: [jaxmotech-de@sertronics.de](mailto:jaxmotech-de@sertronics.de)





**Importiert durch:**

JAXMOTEC GMBH  
OSTRING 60  
66740 SAARLOUIS  
GERMANY

**KUNDENDIENST** 13329



**06831-5059897**

(Zum regulären Festnetztarif Ihres  
Telefonanbieters.)



**[jaxmotech-de@sertronics.de](mailto:jaxmotech-de@sertronics.de)**

MODELL:  
DD 19207A++

XI/25/2019

**3**

**JAHRE  
GARANTIE**