

Technische Daten

Modell:	HD 5906
Artikelnummer:	667 374 (D, A) 672 760 (CH)
Netzspannung:	220-240V~, 50-60 Hz
Schutzklasse:	II <input type="checkbox"/> (das Gerät ist doppelt schutzisoliert)
Leistung:	max. 1700 - 2000 W
Umgebungs- temperatur:	-10 bis +40 °C
Hergestellt von:	Jaxmotech GmbH, Ostring 60, 66740 Saarlouis, Germany

Im Zuge von Produktverbesserungen behalten wir uns technische und optische Veränderungen am Artikel vor.

CE Dieses Gerät erfüllt die Anforderungen
der geltenden europäischen und nationalen Richtlinien.

Modell:	HD 5906
Artikelnummer:	667 374 (D, A) 672 760 (CH)
Hergestellt von:	Jaxmotech GmbH, Ostring 60, 66740 Saarlouis, Germany

Haartrockner

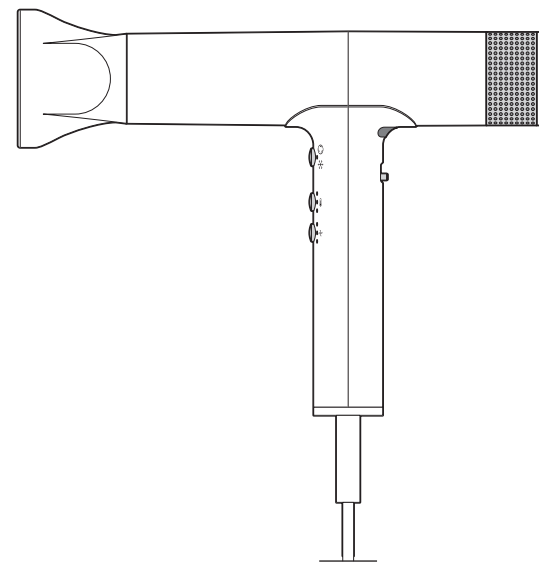

de Bedienungsanleitung

132867CE05X07XIII · 2023-04

Liebe Kundin, lieber Kunde!

Ihr neuer Haartrockner ist mit einem digital gesteuerten bürstenlosen Motor ausgestattet, der für eine schnellere Trocknungszeit und konstant niedrige Temperatur des Luftstroms sorgt. So trocknet Ihr Haar schonend und schnell.

Mit der Verriegelungs-Funktion können Sie den eingestellten Luftstrom und die Temperatur sichern. So können Sie sie während des Haartrocknens nicht versehentlich verstellen.

Außerdem verfügt Ihr neuer Haartrockner über eine Selbstreinigungs-Funktion, welche die innen liegenden Bauteile von Verunreinigungen befreit und so die optimale Funktion des Haartrockners gewährleistet.

Wir wünschen Ihnen viel Freude mit diesem Artikel!



Anleitung lesen! Wichtige Hinweise -
für den späteren Gebrauch aufbewahren!

Aufbewahren

- ▷ Lassen Sie das Gerät vollständig abkühlen, bevor Sie es wegräumen.
- ▷ Um Schäden am Netzkabel zu vermeiden, wickeln Sie es nicht um den Haartrockner.
- ▷ Bewahren Sie das Gerät außerhalb der Reichweite von Kindern auf.
- ▷ Bewahren Sie das Gerät an einem trockenen Ort auf.

Entsorgen

Der Artikel und seine Verpackung wurden aus wertvollen Materialien hergestellt, die wiederverwertet werden können. Dies verringert den Abfall und schont die Umwelt.

Entsorgen Sie die **Verpackung** sortenrein. Nutzen Sie dafür die örtlichen Möglichkeiten zum Sammeln von Papier, Pappe und Leichtverpackungen.



Geräte, die mit diesem Symbol gekennzeichnet sind, dürfen nicht mit dem Hausmüll entsorgt werden!

Sie sind gesetzlich dazu verpflichtet, Altgeräte getrennt vom Hausmüll zu entsorgen. Elektrogeräte enthalten gefährliche Stoffe.

Diese können bei unsachgemäßer Lagerung und Entsorgung der Umwelt und Gesundheit schaden. Informationen zu Sammelstellen, die Altgeräte kostenlos entgegennehmen, erhalten Sie bei Ihrer Gemeinde- oder Stadtverwaltung.

Diesen Artikel können Sie auch bei einer Annahmestelle des Rücknahmesystems take-e-back abgeben. Weitere Informationen dazu finden Sie unter www.take-e-back.de.



GEFAHR durch Elektrizität

Lassen Sie das Gerät nach dem Reinigen vollständig trocknen, bevor Sie es wieder zusammensetzen und benutzen. Es besteht Lebensgefahr durch Stromschlag!

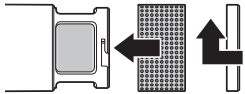

6. Schieben Sie das zylindrische Luftgitter wieder auf und drehen Sie die Abdeckung im Uhrzeigersinn auf.

Selbstreinigungs-Funktion

Das Gerät verfügt über eine Selbstreinigungs-Funktion zum Reinigen der innen liegenden Bestandteile.

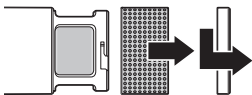

1. Drehen Sie die Abdeckung gegen den Uhrzeigersinn und nehmen Sie sie ab.

2. Ziehen Sie das zylindrische Luftgitter ab.

3. Schalten Sie das Gerät kurz an und aus (Reset).

4. Drücken Sie dann die Kaltluft-/Selbstreinigungs-Taste  fünf Sekunden lang.

Der Motor läuft ca. 15 Sekunden lang rückwärts. Die anderen Tasten sind währenddessen ohne Funktion.

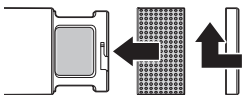

5. Wenn der Motor gestoppt hat, schieben Sie das zylindrische Luftgitter wieder auf und drehen Sie die Abdeckung im Uhrzeigersinn auf.

Sie können das Gerät jetzt wieder ganz normal verwenden.

Inhalt

4 Zu dieser Anleitung

5 Sicherheitshinweise

10 Auf einen Blick (Lieferumfang)

11 Gebrauch

- 11 Gerät ein- und ausschalten
- 12 Luftstrom und Temperatur einstellen
- 12 Verriegelungs-Funktion
- 12 Stylingdüse und Kaltluft-Taste
- 13 Nach dem Gebrauch

13 Reinigen

- 14 Selbstreinigungs-Funktion

15 Aufbewahren

15 Entsorgen

16 Technische Daten

Zu dieser Anleitung

Der Artikel ist mit Sicherheitsvorrichtungen ausgestattet. Lesen Sie trotzdem aufmerksam die Sicherheitshinweise und benutzen Sie den Artikel nur wie in dieser Anleitung beschrieben, damit es nicht versehentlich zu Verletzungen oder Schäden kommt.

Bewahren Sie diese Anleitung zum späteren Nachlesen auf.

Bei Weitergabe des Artikels ist auch diese Anleitung mitzugeben.

Zeichen in dieser Anleitung:



Dieses Zeichen warnt Sie vor Verletzungsgefahren.



Dieses Zeichen warnt Sie vor Verletzungsgefahren durch Elektrizität.



Dieses Zeichen warnt Sie vor der Verwendung des Gerätes in der Nähe von Wasser. Das Gerät darf nicht in der Nähe von Wasser oder im Wasser (z. B. Dusche, Waschbecken, Badewanne) verwendet werden wegen Stromschlaggefahr!



Bedienungsanleitung lesen.

Signalwörter in dieser Anleitung:

GEFAHR warnt vor unmittelbar drohender schwerer Verletzungs- oder Lebensgefahr.

WARNUNG warnt vor möglicher schwerer Verletzungs- oder Lebensgefahr.

VORSICHT warnt vor möglichen leichten Verletzungen.

HINWEIS warnt vor möglichen Sachschäden.



So sind ergänzende Informationen gekennzeichnet.

Kaltluft-/Selbstreinigungs-Taste . Die Kontrollleuchte leuchtet. Zum Ausschalten der Kaltluft drücken Sie die Taste erneut.

Nach dem Gebrauch

- ▷ Um das Gerät auszuschalten, schieben Sie den Ein-/Ausschalter auf **OFF**.
- ▷ Lassen Sie das Gerät nach dem Gebrauch auf einer hitzeunempfindlichen Unterlage abkühlen.



Bei Überlastung, zum Beispiel durch Verdecken der Luftansaugöffnung, schaltet die Sicherung das Gerät automatisch aus. Die Kontrollleuchten des Temperatur-Schalters und die Kontrollleuchten des Luftstrom-Schalters blinken langsam.

Schalten Sie das Gerät aus und lassen Sie es vor dem erneuten Einschalten abkühlen.

Reinigen



VORSICHT - Verbrennungsgefahr

Das Gerät und die Stylingdüse werden während des Gebrauchs sehr heiß. Lassen Sie beides abkühlen, bevor Sie sie reinigen. Es besteht Verbrennungsgefahr!

1. Ziehen Sie den Netzstecker aus der Steckdose.
2. Wischen Sie das Gehäuse und die Stylingdüse mit einem leicht mit Wasser angefeuchteten Tuch ab.

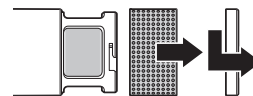

3. Drehen Sie die Abdeckung gegen den Uhrzeigersinn und nehmen Sie sie ab.
4. Ziehen Sie das zylindrische Luftgitter ab.
5. Wischen Sie beides mit einem leicht mit Wasser angefeuchteten Tuch innen und außen ab.



▷ Um das Gerät auszuschalten, schieben Sie den Ein-/Ausschalter auf **OFF**. Das Gerät läuft noch ca. 2 Sekunden mit Kaltluft nach, um abzukühlen.



Nach dem ersten Einschalten ist automatisch die niedrigste Temperatur- und Luftstrom-Stufe eingestellt. Die jeweils unterste LED leuchtet. Wenn Sie andere Einstellungen vorgenommen haben, ist automatisch die zuletzt ausgewählte Temperatur- und Luftstrom-Stufe eingestellt.

Luftstrom und Temperatur einstellen



▷ Drücken Sie den Luftstrom bzw. Temperatur Schalter oben, um den Luftstrom bzw. die Temperatur zu erhöhen.



▷ Drücken Sie den Luftstrom bzw. Temperatur Schalter unten, um den Luftstrom bzw. die Temperatur zu verringern.



Luftstrom und Temperatur sind in drei Stufen einstellbar. Auf niedrigster Stufe leuchtet eine, auf der mittleren zwei und auf der höchsten drei Kontrollleuchten.

Verriegelungs-Funktion



▷ Um die Temperatur- und Luftstrom-Einstellungen während des Haaretrocknens nicht versehentlich zu verstellen, schieben Sie den Ein-/Ausschalter auf .



▷ Wenn Sie die Einstellungen wieder verändern möchten, schieben Sie den Ein-/Ausschalter wieder auf **ON**.

Stylingdüse und Kaltluft-Taste



Die Stylingdüse ermöglicht es Ihnen, Haarpartien gezielt zu trocknen. Zum schnelleren Abkühlen der Strähne ist die Kaltluft-/Selbstreinigungstaste nützlich.

▷ Drehen Sie eine Strähne z. B. über eine Rundbürste und richten Sie die Stylingdüse gezielt auf diese Strähne. Drücken Sie dazu die

Sicherheitshinweise

Verwendungszweck

- Der Artikel ist für das Trocknen und Stylen von menschlichem Kopfhaar geeignet; für Tierhaar ist er nicht ausgelegt. Kunsthaar darf nicht damit behandelt werden, da dieses keine hohen Temperaturen verträgt und u. U. Brandgefahr besteht.
- Der Artikel ist zum Gebrauch in trockenen Innenräumen geeignet.
- Der Artikel ist für den Privatgebrauch konzipiert und für gewerbliche Zwecke ungeeignet.

Gefahr für Kinder und Personen mit eingeschränkter Fähigkeit Geräte zu bedienen

- Dieses Gerät kann von Kindern ab 8 Jahren sowie von Personen mit reduzierten physischen, sensorischen oder mentalen Fähigkeiten oder Mangel an Erfahrung und/oder Wissen benutzt werden, wenn sie beaufsichtigt oder bezüglich des sicheren Gebrauchs des Gerätes unterwiesen wurden und die daraus resultierenden Gefahren verstanden haben.
- Kinder dürfen nicht mit dem Gerät spielen.
- Reinigung und Benutzer-Wartung dürfen nicht von Kindern durchgeführt werden.

- Entfernen Sie vor dem ersten Gebrauch sämtliches Verpackungsmaterial und entsorgen Sie es sachgerecht. Halten Sie Kinder von Verpackungsmaterial fern. Es besteht u. a. Erstickungsgefahr!

Gefahren durch Elektrizität

- Tauchen Sie das Gerät niemals in Wasser oder eine andere Flüssigkeit ein. Das Gerät darf keiner Feuchtigkeit ausgesetzt werden. Es darf auch nicht mit Tropf- oder Spritzwasser in Berührung kommen, da dann die Gefahr eines elektrischen Schlages besteht.
- Verwenden Sie das Gerät nicht im Freien.
-  **WARNUNG:** Verwenden Sie den Haartrockner nicht in der Nähe von Wasser, das in Badewannen, Waschbecken oder anderen Gefäßen enthalten ist. Benutzen Sie das Gerät nicht mit feuchten Händen oder wenn Sie auf einem feuchten Boden stehen. Wenn Sie den Haartrockner im Badezimmer benutzen, ziehen Sie nach dem Gebrauch den Netzstecker aus der Steckdose. Die Nähe von Wasser stellt eine Gefahr dar, auch wenn das Gerät ausgeschaltet ist. Als zusätzlicher Schutz wird die Installation einer Fehlerstrom-Schutzeinrichtung (RCD = Residual-Current Circuit Device) mit einem Bemessungsauslösestrom von nicht mehr als 30 mA im Badezimmer-Stromkreis empfohlen. Fragen Sie Ihren Installateur um Rat.

Gebrauch

 Beim ersten Gebrauch kann es zu einer leichten Geruchsentwicklung kommen, die aber unbedenklich ist. Sorgen Sie für ausreichende Belüftung.

1. Nach dem Waschen trocknen Sie die Haare zunächst gut ab. Trocknen Sie auch Ihre Hände sorgfältig.
2. Stecken Sie den Netzstecker in eine gut erreichbare Steckdose.

Je nach Bedarf gebrauchen Sie die Stylingdüse oder benutzen Sie den Haartrockner ohne Aufsatz.

- ▷ Stecken Sie die Stylingdüse in der gewünschten Position auf das Gerät und drehen Sie sie im Uhrzeigersinn fest.



VORSICHT - Verbrennungsgefahr

Das Gerät und die Stylingdüse werden während des Gebrauchs sehr heiß. Lassen Sie beides abkühlen, bevor Sie die Stylingdüse abnehmen. Es besteht Verbrennungsgefahr!

- ▷ Um die Stylingdüse abzunehmen, drehen Sie sie gegen den Uhrzeigersinn und ziehen Sie sie ab.

Gerät ein- und ausschalten



VORSICHT - Brandgefahr

Haartrockner, Gebläse und Luftansaugöffnung dürfen nicht abgedeckt werden. Achten Sie darauf, dass Gebläse und Luftansaugöffnung nicht durch Haare oder Finger verdeckt werden und dass sich keine Fusseln oder Haare darin festsetzen.



- ▷ Um das Gerät einzuschalten, schieben Sie den Ein-/Ausschalter auf **ON**.

Auf einen Blick (Lieferumfang)

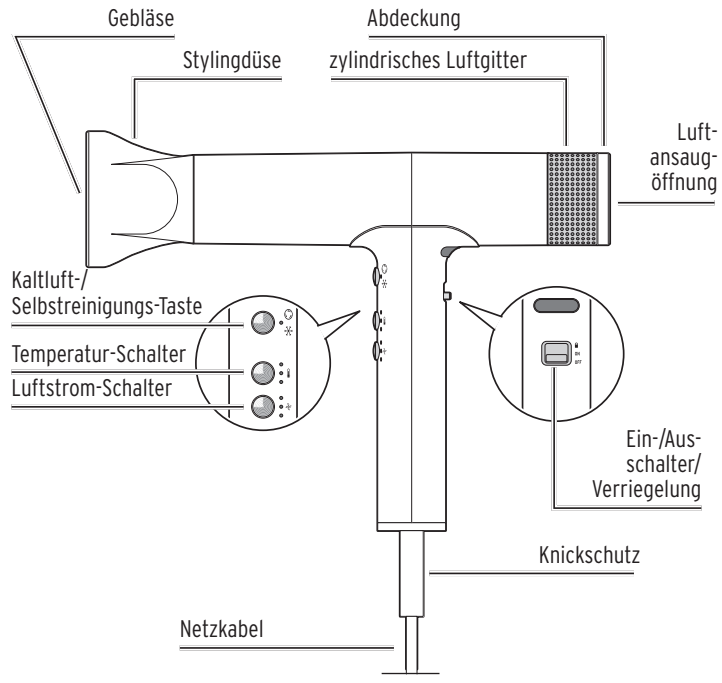

10

- Sollte das Gerät trotz aller Vorsichtsmaßnahmen ins Wasser gefallen sein, ziehen Sie sofort den Netzstecker aus der Steckdose. Greifen Sie auf keinen Fall ins Wasser. Es besteht Lebensgefahr durch Stromschlag!
- Halten Sie Metallgegenstände (wie z. B. Schmuck) von der Luftansaugöffnung fern, um ein versehentliches Einsaugen zu verhindern. Andernfalls besteht Stromschlaggefahr!
- Stecken Sie keine Gegenstände in die Geräteöffnungen. Im Inneren der Gerätes befinden sich spannungsführende Teile, deren Berührung einen elektrischen Schlag verursachen kann.
- Verwenden Sie das Gerät nur mit dem mitgelieferten Original-Zubehör. Verwenden Sie keine Zusatzteile, die nicht vom Hersteller empfohlen oder als Zubehör angeboten werden.
- Lassen Sie das Gerät nach dem Reinigen vollständig trocknen, bevor Sie es wieder zusammensetzen / benutzen. Es besteht Lebensgefahr durch Stromschlag!
- Schließen Sie das Gerät nur an eine vorschriftsmäßig installierte Steckdose an, deren Netzspannung und Absicherung mit den technischen Daten des Gerätes übereinstimmen.

7

- Verwenden Sie im Badezimmer kein Verlängerungskabel, damit im Notfall der Netzstecker schnell zu erreichen ist.
- Die Steckdose muss gut zugänglich sein, damit Sie im Bedarfsfall den Netzstecker schnell ziehen können. Verlegen Sie das Netzkabel so, dass es nicht zur Stolperfalle wird.
- Lassen Sie das Gerät nicht unbeaufsichtigt, solange es ans Stromnetz angeschlossen ist.
- Ziehen Sie den Netzstecker aus der Steckdose, wenn während des Betriebes Störungen auftreten, nach jedem Gebrauch, bei Gewitter und bevor Sie das Gerät reinigen. Ziehen Sie dabei immer am Stecker, nicht am Netzkabel.
- Da beim Haartrocknen das Netzkabel durch Bewegung stark beansprucht wird, untersuchen Sie es regelmäßig auf Schäden. Wickeln Sie das Netzkabel nicht um das Gerät.
- Nehmen Sie das Gerät nicht in Betrieb, wenn das Gerät selbst oder das Netzkabel sichtbare Schäden aufweist oder das Gerät heruntergefallen ist.
- Nehmen Sie keine Veränderungen am Artikel vor. Öffnen oder reparieren Sie das Gerät keinesfalls selbst, da sonst eine einwandfreie Funktion nicht mehr gewährleistet ist.

Nur die Abdeckung und das zylindrische Luftgitter dürfen für die Selbstreinigungs-Funktion des Gerätes entfernt werden. Auch das Netzkabel darf nicht selbst ausgetauscht werden. Wenn das Netzkabel beschädigt ist, muss es durch den Hersteller, seinen Kundendienst oder einer ähnlich qualifizierten Person ersetzt werden, um Gefährdungen zu vermeiden. Lassen Sie Reparaturen am Gerät nur von einer Fachwerkstatt durchführen.

Gefahr von Verbrennungen

- Das Gerät und die Stylingdüse werden während des Gebrauchs sehr heiß. Lassen Sie beides abkühlen, bevor Sie das Gerät reinigen oder die Düse abnehmen. Es besteht Verbrennungsgefahr!

Sachschäden

- Verwenden Sie zum Reinigen keine scharfen Chemikalien, aggressive oder scheuernde Reinigungsmittel.

Technical specifications

Model: HD 5906
Product number: 667 374
Mains voltage: 220-240V~, 50-60 Hz
Protection class: II
(the appliance has double protective insulation)
Power: max. 1700 - 2000 W
Ambient temperature: -10 to +40 °C

Manufactured by: Jaxmotech GmbH,
Ostring 60,
66740 Saarlouis,
Germany

In the course of product improvement, we reserve the right to make technical and optical modifications to the product.

CE This appliance meets the requirements of the applicable European and national guidelines.

Model: HD 5906
Product number: 667 374

Manufactured by: Jaxmotech GmbH,
Ostring 60,
66740 Saarlouis,
Germany

Hairdryer

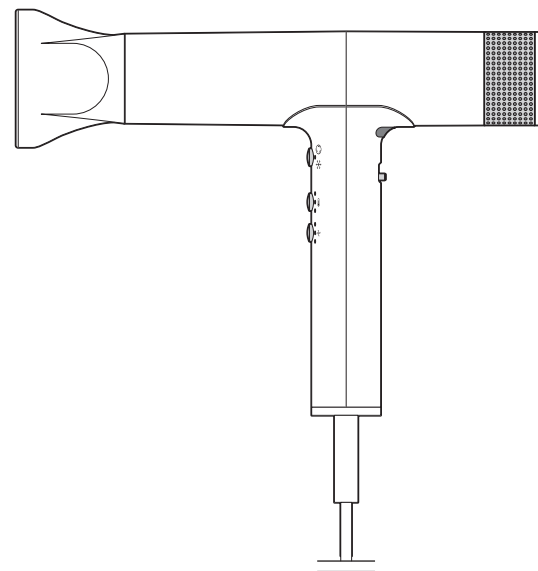

en Instructions for use

132867CE05X07XIII · 2023-04

Dear Customer

Your new hairdryer comes with a digitally controlled brushless motor to ensure rapid drying and provides a stream of air at a consistently low temperature. This means you can dry your hair quickly without damaging it.

The locking function lets you set the chosen air flow and temperature settings. This prevents you from accidentally changing the setting while drying your hair.

What is more, the hairdryer also comes with a self-cleaning function which removes any impurities and particles from the internal components, ensuring the hairdryer keeps working at its best.

We hope you enjoy using this product!



Read these instructions! Important information - keep for future reference!

Storage

- ▷ Allow the appliance to cool down completely before putting it away.
- ▷ To avoid damaging the mains cable, do not wind it around the hairdryer.
- ▷ Keep the appliance out of the reach of children.
- ▷ Store the appliance in a dry place.

Disposal

This product and its packaging have been manufactured from valuable materials that can be recycled. Recycling reduces the amount of refuse and preserves the environment.

Dispose of the **packaging** at a recycling point that sorts materials by type. Make use of the local facilities provided for collecting paper, cardboard and lightweight packaging.



Appliances marked with this symbol must not be disposed of along with normal household refuse!

■ You are legally obliged to dispose of appliances separately from household waste. Electronic appliances contain hazardous substances and if stored or disposed of improperly, may cause harm to health and the environment. Information about collection points where old appliances can be disposed of free of charge is available from your local authorities.



DANGER due to electricity

Allow the appliance to dry fully after cleaning it before putting it back together and using it again. There is a risk of fatal electric shock!

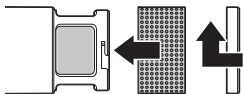

6. Place the cylindrical air vent back onto the appliance and rotate the cover clockwise to secure it in place.

Self-cleaning function

The appliance comes with a self-cleaning function to clean the internal components.

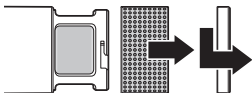

1. Rotate the cover anti-clockwise and take it off.
2. Remove the cylindrical air vent.

3. Briefly switch the appliance on and off (reset).

4. Then press the cold air/self-cleaning button  for five seconds.

The motor runs backwards for approx. 15 seconds. The other buttons will be disabled while you do this.

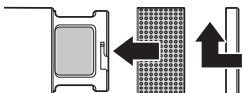

5. Once the motor has stopped, place the cylindrical air vent back onto the appliance and rotate the cover clockwise to secure it in place.

You can now use the appliance again as usual.

Content

4 About these instructions

5 Safety warnings

10 At a glance (features)

11 Use

- 11 Switching the appliance on and off
- 12 Selecting the air flow and temperature settings
- 12 Locking function
- 12 Styling nozzle and cold air button
- 13 After use

13 Cleaning

- 14 Self-cleaning function

15 Storage

15 Disposal

16 Technical specifications

About these instructions

This product is equipped with safety features. Nevertheless, read the safety warnings carefully and only use the product as described in these instructions to avoid accidental injury or damage.

Keep these instructions for future reference. If you give this product to someone else, remember to also include these instructions.

Symbols in these instructions:



This symbol warns you of the risk of injury.



This symbol warns you of the risk of injury caused by electricity.



This symbol warns you of risk associated with using the appliance near water. The appliance must not be used near or in water (e.g. showers, sinks, baths, etc.). Risk of electrocution!



Read these instructions.

Signal words in these instructions:

DANGER warns you about the imminent risk of serious or fatal injury.

WARNING warns you about the potential risk of serious or fatal injury.

CAUTION warns you about the potential risk of minor injuries.

NOTICE warns you about the potential risk of material damage.



This indicates additional information.

After use

▷ To switch the appliance off, slide the On/Off switch to **OFF**.

▷ After use, leave the appliance on a heat-resistant surface to cool down.



If the appliance overheats, for example if the air intake opening is covered, the thermal control switch will automatically switch the device off. The indicator lights on the temperature switch and the air flow switch will flash slowly. Switch the appliance off and leave it to cool down before switching it on again.

Cleaning



CAUTION - risk of burns

The appliance and the styling nozzle become very hot during use. Leave them to cool down before cleaning them. Risk of burns!



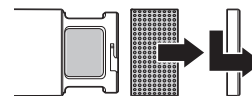



1. Unplug the mains plug from the power socket.
2. Wipe down the casing and the styling nozzle with a slightly damp cloth.



3. Rotate the cover anti-clockwise and take it off.
4. Remove the cylindrical air vent.
5. Wipe the inside and outside of both parts using a slightly damp cloth.





-  When switched on for the first time, the temperature and air flow settings are set to their lowest settings. The lowest LED is lit up for each setting. If you have chosen different settings, the last temperature and air flow settings used will be set automatically.

Selecting the air flow and temperature settings



-   or temperature  switch to increase the air flow or temperature.
-   or temperature  switch to reduce the air flow or temperature.

-  The air flow and temperature have three settings each. One indicator light is lit up for the lowest setting, two for the medium setting, and three for the highest setting.

Locking function

-   To prevent the temperature and air flow settings from being changed accidentally while drying your hair, slide the On/Off switch to .
-   If you wish to change the settings again, slide the On/Off switch back to **ON**.

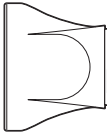
Styling nozzle and cold air button

-  The styling nozzle allows you to dry specific sections of your hair. To cool your hair down quickly you can use the cold air/self-cleaning button .
- ▷ Draw a strand of hair over a round brush, for example, and direct the styling nozzle at it. Then press the cold air/self-cleaning button . The indicator light lights up. To switch off the cold air, press the button again.

Safety warnings

Intended use

- This product is suitable for drying and styling natural human hair. It is not suitable for animal fur. This appliance must not be used for artificial hair, as this cannot withstand high temperatures and can pose a fire hazard.
- The product is suitable for use in dry indoor rooms.
- The product is designed for private use and is not suitable for commercial purposes.

Danger to children and to people with restricted ability to operate appliances

- This appliance can be used by children aged 8 and over and by people with reduced physical, sensory or mental capabilities or a lack of experience and/or knowledge, provided they are supervised or have been trained in the safe use of the appliance and understand the potential dangers.
- Children must not be allowed to play with the appliance.
- Cleaning and maintenance must not be carried out by children.

- Before using the appliance for the first time, remove all of the packaging and dispose of it properly. Keep the packaging materials out of the reach of children. They pose several risks, including the risk of suffocation!

Danger due to electricity

- Never immerse the appliance in water or other liquids. The appliance must not be exposed to moisture. It must also be protected from drops or splashes of water, otherwise there is a risk of electric shock.
- Do not use the appliance outdoors.
-  **WARNING:** Do not use the hairdryer near any water, e.g. filled bathtubs, wash basins or similar. Do not use the appliance with damp hands or while standing on a damp floor. If you use the hairdryer in a bathroom, remove the mains plug from the power socket after use. Having water nearby presents a danger even if the appliance is switched off. As additional protection, we recommend installing a residual current device (RCD) with a rated tripping current of no more than 30 mA in the electrical circuit supplying the bathroom. Ask your electrician for advice.

Use

 When using the appliance for the first time, there may be a slight odour; however, this is not a fault. Ensure there is adequate ventilation.

1. After washing your hair, dry it thoroughly with a towel first. You should also dry your hands carefully.
2. Insert the mains plug into an easily accessible power socket.

You can either use the hairdryer with the styling nozzle or without the nozzle.

- ▷ Push the styling nozzle in the desired position onto the appliance and turn it clockwise to tighten.



CAUTION - risk of burns

The appliance and the styling nozzle become very hot during use. Allow both to cool down before removing the styling nozzle. Risk of burns!

- ▷ To remove the styling nozzle, turn it anti-clockwise and pull it off.

Switching the appliance on and off



CAUTION - risk of fire

The hairdryer, fan and air intake opening must not be covered. Make sure that the fan and air intake opening are not covered by your hair or fingers and that no fluff or hair is trapped inside.



- ▷ To switch the appliance on, slide the On/Off switch to **ON**.



- ▷ To switch the appliance off, slide the On/Off switch to **OFF**. The appliance will run using cold air for approx. 2 seconds to cool down.

At a glance (features)

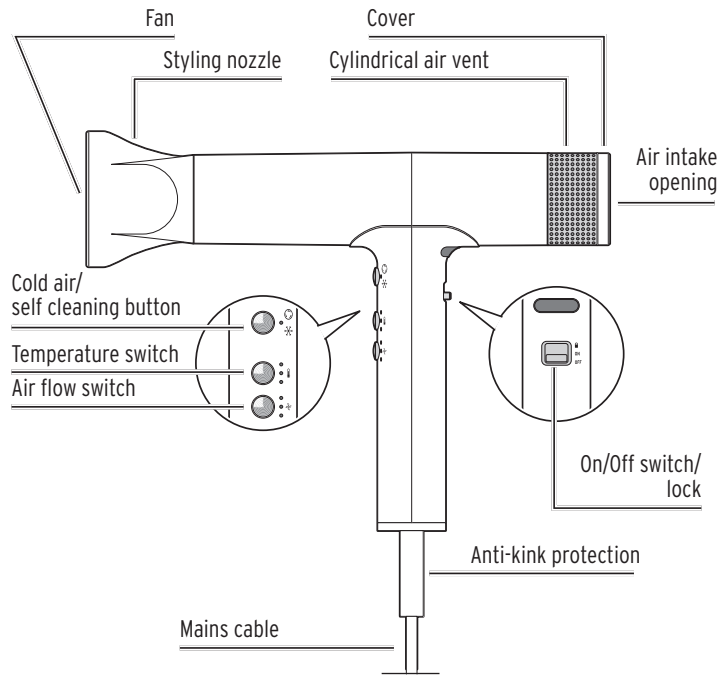

10

- If the appliance falls into water despite all of the safety precautions, pull the mains plug out of the socket immediately. Do not reach into the water. There is a risk of fatal electric shock!
- Keep metal objects (e.g. jewellery) away from the air intake opening to prevent them from being sucked into the appliance. Otherwise there is a risk of electrocution!
- Do not insert any objects into the openings of the appliance. There are conductive parts inside the appliance which may cause an electric shock when they are touched.
- Only use the appliance with the original accessories provided. Do not use any additional parts which are not recommended or provided by the manufacturer.
- Allow the appliance to dry fully after cleaning it before putting it back together / using it again. There is a risk of fatal electric shock!

7

- Only connect the appliance to a properly installed power socket with the mains voltage and fuse protection specified in the technical specifications of the appliance.
- Do not use any extension cables in bathrooms so that the mains plug is easily accessible in an emergency.
- Ensure that the power socket is easily accessible so that the mains plug can be disconnected quickly if need be. Route the mains cable in such a way that it cannot be tripped over.
- Do not leave the appliance unattended while it is connected to the power supply.
- Remove the mains plug from the power socket if malfunctions occur during use, after every use, during thunderstorms and before cleaning the appliance. Always pull on the plug, never on the mains cable.
- As the mains cable is subjected to a great deal of movement while in use, you should check it regularly for damage and wear. Do not wind the mains cable around the appliance.

- Never use the appliance if any part of it or its mains cable is visibly damaged or if it has been dropped.
- Do not make any modifications to the product. Do not open or attempt to make repairs to the appliance yourself as this may mean that proper functioning can no longer be guaranteed. Only the cover and the cylindrical air vent may be removed in order to use the self-cleaning function. Do not attempt to replace the mains cable yourself. If the mains cable is damaged, it must be replaced only by the manufacturer, the manufacturer's service agent or a similarly qualified person in order to avoid hazards. Only have repairs to the appliance carried out by a specialist workshop.

Danger of burns

- The appliance and the styling nozzle become very hot during use. Allow both to cool down before cleaning the appliance or removing the nozzle. Risk of burns!

Material damage

- Do not use any caustic, aggressive or abrasive products for cleaning.

Műszaki adatok

Modell: HD 5906
Cikkszám: 667 374
Hálózati feszültség: 220-240V~, 50-60 Hz
Érintésvédelmi osztály: II
(a készülék dupla érintésvédelemmel van ellátva)
Teljesítmény: max. 1700 - 2000 W
Környezeti hőmérséklet: -10 és +40 °C között

Gyártó: Jaxmotech GmbH,
Ostring 60,
66740 Saarlouis,
Germany (Németország)

Fenntartjuk magunknak a jogot, hogy a termékfejlesztés során műszaki és optikai változtatásokat hajtsunk végre az árucikken.

CE Ez a készülék megfelel a hatályos európai és nemzeti irányelvek előírásainak.

Modell: HD 5906
Cikkszám: 667 374

Gyártó: Jaxmotech GmbH,
Ostring 60,
66740 Saarlouis,
Germany (Németország)

Hajszárító

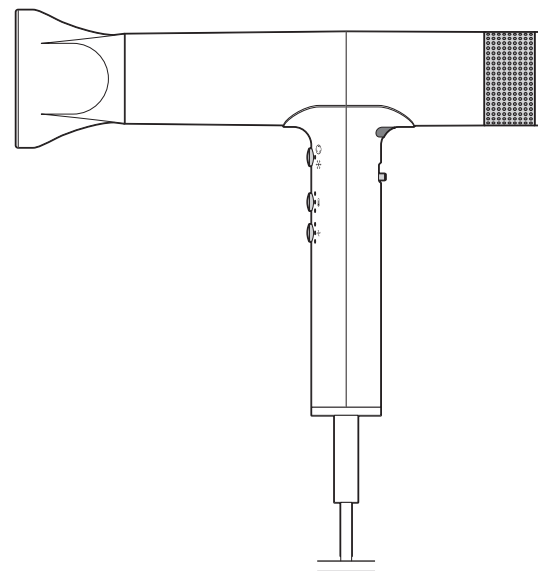

hu Használati útmutató

132867CE05X07XIII · 2023-04

Kedves Vásárlónk!

Új hajszárítója digitálisan vezérelt, kefe nélküli motorral van felszerelve, amely gyorsabb szárítási időt és állandó, alacsony légáramlási hőmérsékletet biztosít. Így a haja kíméletesen és gyorsan szárad.

A zár funkcióval lezárhatja a beállított légáramlást és hőmérsékletet, így ezeket nem lehet véletlenül átállítani hajszárítás közben.

Ezenkívül a hajszárító öntisztító funkcióval rendelkezik, amely eltávolítja a szennyeződések a belső alkatrészekből, ezzel biztosítja a hajszárító optimális működését.

Kívánjuk, legyen öröme a termék használatában!



Olvassa el az útmutatót! Fontos tudnivalók - őrizze meg későbbi használatra!

Tárolás

- ▷ Hagyja teljesen lehűlni a készüléket, mielőtt elpakolja.
- ▷ A hálózati vezetékét ne tekerje a készülékre, nehogy a vezeték megsérüljön.
- ▷ A készüléket olyan helyen tárolja, ahol gyermekek nem férnek hozzá.
- ▷ A készüléket száraz helyen tárolja.

Hulladékkezelés

A termék és a csomagolás értékes, újrahasznosítható anyagokból készültek. Az anyagok újrahasznosítása csökkenti a hulladék mennyiségét és kíméli a környezetet.

A **csomagolóanyagok** eltávolításakor ügyeljen a szelektív hulladékgyűjtésre. Papír, karton és könnyű csomagolóanyagok eltávolításához használja a helyi gyűjtőhelyeket.



Ezzel a jellel ellátott **készülékek** nem kerülhetnek a háztartási hulladékba!

Önt törvény kötelezi arra, hogy régi, nem használatos készülékét a háztartási hulladéktól különválasztva ártalmatlanítsa. Az elektromos készülékek veszélyes anyagokat tartalmaznak, amelyek nem megfelelő tárolás és ártalmatlanítás esetén károsíthatják a környezetet és az egészséget. Régi készülékeket díjmentesen átvevő gyűjtőhelyekkel kapcsolatban az illetékes települési vagy városi hivataltól kaphat felvilágosítást.



VESZÉLY - elektromos áram következtében

A tisztítást követően hagyja teljesen megszáradni a készüléket, mielőtt ismét használná. Életveszély áll fenn áramütés következtében!

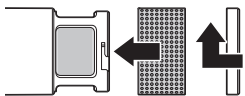

6. Csúsztassa vissza a hengeres légrácsot, és csavarja vissza a fedelet az óramutató járásával megegyező irányba.

Öntisztító funkció

A készülék öntisztító funkcióval van ellátva a belső alkatrészek tisztításához.

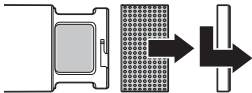

1. Forgassa el a fedelet az óramutató járásával ellentétes irányba, és vegye le.
2. Húzza le a hengeres légrácsot.

3. Röviden kapcsolja be, majd ismét ki a készüléket (reset).

4. Tartsa lenyomva a hideglevegő/öntisztító gombot  5 másodpercig.

A motor kb. 15 másodpercig visszafelé működik. A többi gombnak ez idő alatt nincs funkciója.

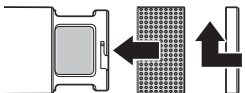

5. Ha a motor leállt, csúsztassa vissza a hengeres légrácsot, és csavarja rá a fedelet az óramutató járásával megegyező irányba.

A készüléket most már ismét normálisan használhatja.

Tartalom

4 Megjegyzések az útmutatóhoz

5 Biztonsági előírások

10 Termékrajz (tartozékok)

11 Használat

11 Készülék be- és kikapcsolása

12 Légáram és hőmérséklet beállítása

12 Zár funkció

12 Hajformázó fúvócső és hideglevegő funkció

13 Használat után

13 Tisztítás

14 Öntisztító funkció

15 Tárolás

15 Hulladékkezelés

16 Műszaki adatok

Megjegyzések az útmutatóhoz

A termék biztonsági műszaki megoldásokkal rendelkezik. Ennek ellenére figyelmesen olvassa el a biztonsági előírásokat, és az esetleges sérülések és károk elkerülése érdekében, csak az útmutatóban leírt módon használja a terméket.

Őrizze meg az útmutatót, hogy szükség esetén később ismét át tudja olvasni. Amennyiben megváltik a terméktől, az útmutatót is adja oda az új tulajdonosnak.

Az útmutatóban szereplő jelek:



Ez a jel sérülésveszélyre utal.



Ez a jel az elektromos áram használatából adódó sérülésveszélyre utal.



Ez a jel arra figyelmeztet, hogy ne használja a készüléket víz közelében. A készüléket nem szabad víz közelében vagy vízben (pl. mosdókagylónál, zuhany alatt, fürdőkádban) használni - áramütés veszélye áll fenn!



Olvassa el a használati útmutatót!

Figyelmeztető szavak ebben az útmutatóban:

A **VESZÉLY** szó közvetlenül fenyegető súlyos sérülés- vagy életveszélyre figyelmeztet.

A **VIGYÁZAT** szó esetleges súlyos sérülés- vagy életveszélyre figyelmeztet.

A **FIGYELEM** szó esetleges könnyebb sérülésekre figyelmeztet.

A **TUDNIVALÓ** szó esetleges anyagi károokra figyelmeztet.



A kiegészítő információkat így jelöljük.

Használat után

▷ A készülék kikapcsolásához tolja a be-/kikapcsoló gombot az **OFF**-ra.

▷ Használat után hagyja a készüléket egy hőálló felületen lehűlni.



Túlterhelés esetén, például, ha valami eltakarja a légbemenet nyílását, a hajszárító automatikusan kikapcsol. A hőmérséklet gomb és a légáram gomb kontroll-lámpái lassan villognak.

Kapcsolja ki a készüléket, és az ismételt bekapcsolás előtt hagyja lehűlni.

Tisztítás



FIGYELEM - égési sérülések

A készülék és a hajformázó fúvóka használat közben felforrósodik. Tisztítás előtt hagyja mindkettőt lehűlni. Égési sérülések veszélye!

1. Húzza ki a hálózati csatlakozót a csatlakozóaljzattól.
2. Törölje át a burkolatot és a hajformázó fúvókát egy enyhén nedves kendővel.

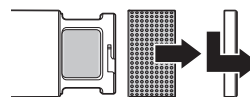

3. Forgassa el a fedelet az óramutató járáásával ellentétes irányba, és vegye le.
4. Húzza le a hengeres légrácsot.
5. Törölje át mindkettőt kívül és belül egy vízzel enyhén megnedvesített ruhával.



-  Az első bekapcsolás után automatikusan a legalacsonyabb hőmérséklet és légáramlási szint van beállítva. Midig a legelső LED világít. Ha már elvégzett más beállításokat, akkor automatikusan a legutóbb beállított hőmérséklet és légáramlási szint kerül beállításra.

Légáram és hőmérséklet beállítása





-  ▷ Nyomja meg felül a légáram  , illetve hőmérséklet  gombot a légáram, illetve a hőmérséklet növeléséhez.
-  ▷ Nyomja meg alul a légáram  , illetve hőmérséklet  gombot légáram, illetve a hőmérséklet csökkentéséhez.

-  A légáram és a hőmérséklet három fokozatban állítható. A legalacsonyabb szinten egy, a középső szinten kettő, a legmagasabb szinten pedig három kontroll-lámpa világít.

Zár funkció

-  ▷ Hogy hajszárítás közben ne változtassa meg véletlenül a hőmérséklet és a légáram beállításokat, tolja a be-/kikapcsoló gombot a  jelre.
-  ▷ Ha újra meg akarja változtatni a beállításokat, akkor tolja vissza a be-/kikapcsoló gombot az **ON**-ra.

Hajformázó fúvócső és hideg levegő funkció

-  A hajformázó fúvócső a hajtincsek célirányos szárítását teszi lehetővé. A hajtincs gyorsabb lehűtéséhez a hideg levegő/öntisztító gombot   használhatja.
- ▷ Csavarjon fel egy tincset pl. egy körkefére, és irányítsa rá a fúvókát. Ehhez nyomja meg a hideg levegő/öntisztító gombot   . A kontroll-lámpa világít. A hideg levegő kikapcsolásához nyomja meg ismét a gombot.

Biztonsági előírások

Rendeltetés

- A hajszárító emberi haj szárításához és formázásához használható, állati szőrzethez nem használható. Műhaj nem szárítható a hajszárítóval, mivel az nem kezelhető magas hőfokon és többek között tűzveszély áll fenn.
- A termék csak száraz, belső helyiségekben használható.
- A termék magánjellegű felhasználásra alkalmas, üzleti célokra nem használható.

Veszély gyermekek és készülékek kezelésére korlátozott mértékben képes személyek esetében

- A készüléket 8 évesnél idősebb gyermekek és olyan személyek, akiknek fizikai, szellemi vagy érzékeléssel kapcsolatos képességeik korlátozottak, illetve akik nem rendelkeznek kellő tapasztalattal és/vagy megfelelő ismeretekkel, csak felügyelet mellett vagy csak akkor használhatják, ha annak biztonságos használatáról útmutatást kaptak, és az abból eredő lehetséges veszélyeket megértették.
- Gyerekek nem játszhatnak a készülékkel.
- Gyermekek nem végezhetik a termék tisztítását és felhasználói karbantartását.

- Az első használat előtt távolítsa el az összes csomagolóanyagot, és megfelelően ártalmatlanítsa azt. Ne engedje, hogy a csomagolóanyag gyermekek kezébe kerüljön. Többek között fulladásveszély áll fenn!

Veszély elektromos áram következtében

- A készüléket ne merítse vízbe vagy más folyadékba. A termék nem érintkezhet nedvességgel. Továbbá tartsa távol csepegő, spriccelő víztől egyaránt, mivel ellenkező esetben áramütés veszélye áll fenn.
- Ne használja a készüléket a szabadban.
-  **VIGYÁZAT:** Ne használja a hajszárítót vízzel teli fürdőkád, mosdókagyló vagy más vízzel teli edény közelében. Ne használja a készüléket nedves kézzel, illetve ha nedves talajon áll. Ha a fürdőszobában használja a készüléket, használat után húzza ki a hálózati csatlakozót a csatlakozóaljzatból, mivel a víz közelsége akkor is veszélyforrást jelent, ha a készülék ki van kapcsolva. Kiegészítő védelemként a fürdőszoba áramkörébe hibaáram védelmi készülék (RCD = Residual-Current Circuit Device) telepítése javasolt, max. 30 mA névleges hibaárammal. Ezzel kapcsolatban kérje ki szakember véleményét.

Használat

 Az első használat során enyhe szagképződés fordulhat elő, ami nem jelenti a készülék hibás működését. Szellőztesse ki jól a helyiséget.

1. Hajmosás után alaposan törölje meg a haját. Kezét is gondosan törölje szárazra.
2. Dugja be a hálózati csatlakozót egy könnyen elérhető csatlakozóaljzatba.

Szükség szerint használja a hajszárítót a hajformázó fúvókával vagy anélkül.

- ▷ Helyezze a hajformázó fúvókát a kívánt pozícióban a készülékre, és az óramutató járásával megegyező irányban szorosan csavarja rá.



VIGYÁZAT - égési sérülések

A készülék és a hajformázó fúvóka használat közben felforrósodik. Hagyja mindkettőt lehűlni, mielőtt leveszi a fúvókát. Égési sérülések veszélye áll fenn!

- ▷ A levételéhez csavarja el a hajformázó fúvókát az óramutató járásával ellentétes irányba, és húzza le.

Készülék be- és kikapcsolása



VIGYÁZAT - tűzveszély

A hajszárítót, a fúvókát és a légbemenet nyílását nem szabad letakarni. Ügyeljen arra, hogy a haja vagy az ujjá ne takarja el a fúvókát és a légbemenet nyílását, és hogy ne tapadjanak rá bolyhok vagy hajszálak.



- ▷ A készülék bekapcsolásához tolja a be-/kikapcsoló gombot az **ON**-ra.



- ▷ A készülék kikapcsolásához tolja a be-/kikapcsoló gombot az **OFF**-ra. A készülék még kb. két másodpercig hideg levegőt fúj, hogy lehűljön.

Termékrasz (tartozékok)

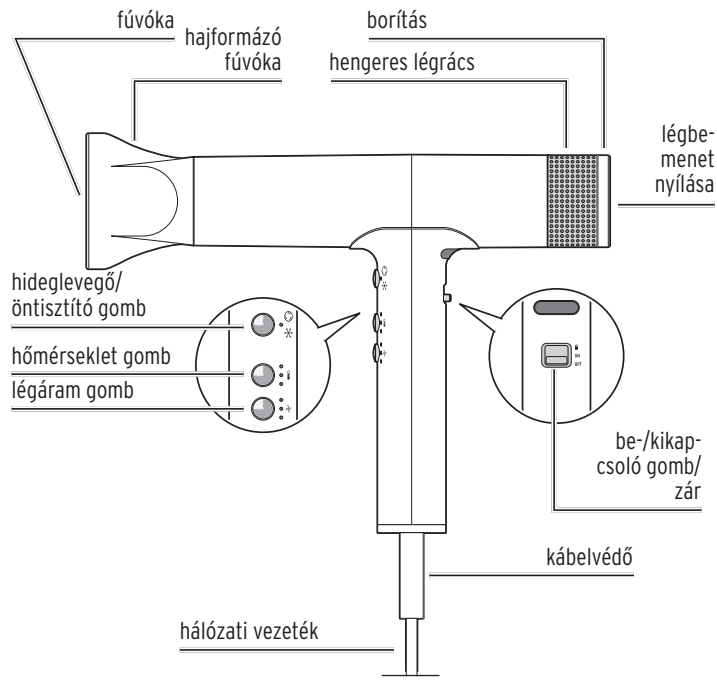

- Amennyiben a készülék a biztonsági intézkedések ellenére vízbe esik, húzza ki azonnal a hálózati csatlakozót a csatlakozóaljzathból. Semmi esetre se nyúljon a vízbe! Életveszély áll fenn áramütés következtében!
- Tartsa távol az apró fémtárgyakat (pl. ékszereket) a légbemenet nyílástól, hogy megakadályozza azok véletlenszerű beszívását. Ellenkező esetben áramütés veszélye áll fenn!
- Ne dugjon semmilyen tárgyat a készülék nyílásaiba. A készülék belsejében feszültségvezető részek találhatók, amelyek megérintése áramütést okozhat.
- Kizárólag a mellékelt, eredeti tartozékokkal használja a készüléket. Ne használjon olyan kiegészítőket, amelyeket a gyártó nem ajánlott, vagy nincs termék tartozékai közt.
- A tisztítást követően hagyja teljesen megszáradni a készüléket, mielőtt ismét összeállítaná / használná. Áramütés következtében életveszély áll fenn!
- Csak olyan, szakszerűen beszerelt csatlakozóaljzathoz csatlakoztassa a készüléket, amelynek a hálózati feszültsége és biztosítékvédelme megegyezik a készülék műszaki adataival.

- A fürdőszobában ne használjon hosszabbítót, hogy vész helyzetben gyorsan elérhesse a hálózati csatlakozót.
- A csatlakozóaljzatnak könnyen elérhetőnek kell lennie, hogy szükség esetén gyorsan ki tudja húzni a hálózati csatlakozót. Úgy helyezze el a hálózati vezetékét, hogy senki se botolhasson meg benne.
- Ne hagyja felügyelet nélkül az elektromos hálózathoz csatlakoztatott készüléket.
- Húzza ki a hálózati csatlakozót a csatlakozóaljzataból, ha használat közben üzemzavar lép fel, a használat után, vihar esetén, és mielőtt megtisztítja a terméket. Mindig a hálózati csatlakozót húzza, ne a hálózati vezetékét.
- Mivel hajszárítás közben a hálózati vezeték az állandó mozgathatóság által erős igénybevételnek van kitéve, ellenőrizze rendszeresen, hogy az nem rongálódott-e meg. Ne tekerje a hálózati vezetékét a készülék köré.
- Ne használja a készüléket, ha a készüléken vagy a hálózati vezetékén sérülést észlel, illetve ha a készülék leesett.
- Semmilyen változtatást ne hajtson végre a terméken. A készüléket felnyitni vagy saját kezűleg megjavítani tilos, különben nem biztosított a készülék további kifogástalan működése.

A készülék öntisztító funkciójához csak a borítást és a hengeres légrácsot lehet eltávolítani. A hálózati vezetékét is csak szakember cserélheti ki. Amennyiben a hálózati vezeték megsérült, a veszélyek elkerülése érdekében azt csak a gyártó, annak ügyfélszolgálatára vagy egy hasonlóan képzett szakember cserélheti ki. A terméken szükséges javításokat bízza szakemberre.

Veszély - égési sérülések

- A készülék és a hajformázó fúvóka használat közben felforrósodik. Hagyja mindkettőt lehűlni, mielőtt megtisztítja a készüléket, vagy leveszi a fúvókát. Égési sérülések veszélye áll fenn!

Anyagi károk

- A termék tisztításához ne használjon maró vegyszert, illetve agresszív vagy súroló hatású tisztítószert.

Dane techniczne

Model:	HD 5906
Numer artykułu:	667 374
Napięcie sieciowe:	220-240 V~, 50-60 Hz
Klasa ochronności:	II <input type="checkbox"/> (urządzenie posiada podwójną izolację)
Moc:	maks. 1700-2000 W
Temperatura otoczenia:	od -10°C do +40°C
Producent:	Jaxmotech GmbH Ostring 60 66740 Saarlouis Germany (Niemcy)

W ramach doskonalenia produktu zastrzegamy sobie prawo do wprowadzania zmian w jego konstrukcji i wyglądzie.

CE Niniejsze urządzenie spełnia wymogi obowiązujących europejskich i krajowych dyrektyw.

Model:	HD 5906
Numer artykułu:	667 374
Producent:	Jaxmotech GmbH Ostring 60 66740 Saarlouis Germany (Niemcy)

Suszarka do włosów

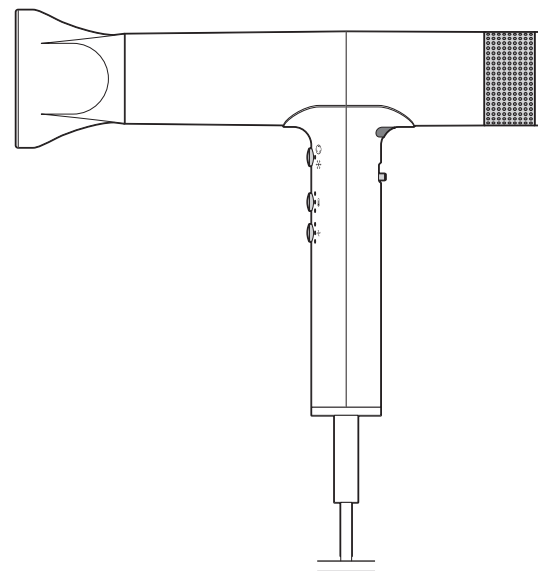

pl Instrukcja obsługi

132867CE05X07XIII · 2023-04

Drodzy Klienci!

Państwa nową suszarkę do włosów wyposażono w sterowany cyfrowo, bezszczotkowy silnik, zapewniający krótsze czasy suszenia oraz stałe niską temperaturę strumienia powietrza. Dzięki temu suszenie odbywa się szybko i nie niszczy włosów.

Funkcja blokowania umożliwia ustalanie ustawionego strumienia powietrza oraz temperatury. Dzięki temu parametry te nie mogą zostać przypadkowo zmienione w trakcie suszenia włosów.

Ponadto Państwa nowa suszarka do włosów wyposażona jest w funkcję samoczyszczenia, która uwalnia wewnętrzne komponenty urządzenia od zanieczyszczeń, zapewniając zawsze optymalne działanie suszarki.

Życzymy wiele radości i satysfakcji z użytkowania tego produktu.



Przeczytać instrukcję! Ważne informacje - zachować do późniejszego wykorzystania!

Przechowywanie

- ▷ Przed schowaniem urządzenia poczekać, aż całkowicie ostygnie.
- ▷ Aby uniknąć uszkodzenia kabla zasilającego, nie owijać go wokół urządzenia.
- ▷ Przechowywać urządzenie w miejscu niedostępnym dla dzieci.
- ▷ Przechowywać urządzenie w suchym miejscu.

Usuwanie odpadów

Produkt oraz jego opakowanie wyprodukowano z wartościowych materiałów, które nadają się do ponownego wykorzystania. Ponowne przetwarzanie odpadów powoduje zmniejszenie ich ilości i przyczynia się do ochrony środowiska naturalnego.

Opakowanie należy usunąć zgodnie z zasadami segregacji odpadów. Należy wykorzystać lokalne możliwości oddzielnego zbierania papieru, tektury oraz opakowań lekkich.



Urządzenia, które zostały oznaczone tym symbolem, nie mogą być usuwane do zwykłych pojemników na odpady domowe!

Użytkownik jest ustawowo zobowiązany do usuwania zużytego sprzętu oddzielnie od odpadów domowych. Urządzenia elektryczne zawierają substancje niebezpieczne. W przypadku nieprawidłowego przechowywania i usuwania mogą one szkodzić zdrowiu oraz środowisku naturalnemu. Informacji na temat punktów zbiórki bezpłatnie przyjmujących zużyty sprzęt udzieli Państwu administracja samorządowa.



NIEBEZPIECZEŃSTWO porażenia prądem elektrycznym

Po zakończeniu czyszczenia należy odczekać, aż urządzenie całkowicie wyschnie, zanim zostanie ono ponownie złożone i użyte. Istnieje zagrożenie życia wskutek porażenia prądem elektrycznym!

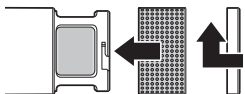

6. Ponownie nałożyć cylindryczną kratkę powietrza i przykręcić osłonę w kierunku zgodnym z ruchem wskazówek zegara.

Funkcja samoczyszczenia

Urządzenie jest wyposażone w funkcję samoczyszczenia, ułatwiającą czyszczenie komponentów wewnętrznych.

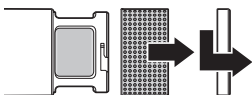

1. Obrócić osłonę w kierunku przeciwnym do ruchu wskazówek zegara i zdjąć ją.
2. Zdjąć cylindryczną kratkę powietrza.

3. Na chwilę włączyć i wyłączyć urządzenie (resetowanie).
4. Przytrzymać przycisk zimnego powietrza / samoczyszczenia  przez pięć sekund.

Silnik pracuje przez ok. 15 sekund na obrotach wstecznych. W tym czasie inne przyciski urządzenia nie działają.

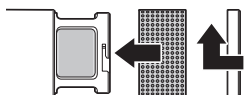

5. Gdy silnik zatrzyma się, nałożyć cylindryczną kratkę powietrza i przykręcić osłonę w kierunku zgodnym z ruchem wskazówek zegara.

Teraz można już normalnie używać urządzenia.

Spis treści

4 Na temat tej instrukcji

5 Wskazówki bezpieczeństwa

10 Widok całego zestawu (zakres dostawy)

11 Obsługa

- 11 Włączanie/wyłączanie urządzenia
- 12 Ustawianie strumienia powietrza i temperatury
- 12 Funkcja blokowania
- 12 Dysza do stylizacji i przycisk zimnego powietrza
- 13 Po użyciu

13 Czyszczenie

- 14 Funkcja samoczyszczenia

15 Przechowywanie

15 Usuwanie odpadów

16 Dane techniczne

Na temat tej instrukcji

Produkt jest wyposażony w elementy zabezpieczające. Mimo to należy dokładnie przeczytać wskazówki bezpieczeństwa i użytkować produkt wyłącznie w sposób opisany w tej instrukcji, aby uniknąć niezamierzonych obrażeń ciała lub uszkodzeń sprzętu.

Zachować instrukcję do późniejszego wykorzystania. W razie zmiany właściciela produktu należy przekazać również niniejszą instrukcję.

Symbole w niniejszej instrukcji:



Ten symbol ostrzega przed niebezpieczeństwem odniesienia obrażeń ciała.



Ten symbol ostrzega przed niebezpieczeństwem odniesienia obrażeń ciała wskutek porażenia prądem elektrycznym.



Ten symbol ostrzega przed korzystaniem z urządzenia w pobliżu wody. Nie wolno korzystać z urządzenia w pobliżu wody lub w wodzie (np. pod prysznicem, nad umywalką, w wannie) ze względu na niebezpieczeństwo porażenia prądem elektrycznym!



Przeczytać instrukcję obsługi.

Hasła ostrzegawcze w tej instrukcji:

NIEBEZPIECZEŃSTWO ostrzega przed bezpośrednim ryzykiem odniesienia ciężkich obrażeń ciała lub zagrożeniem życia.

OSTRZEŻENIE ostrzega przed możliwym ryzykiem odniesienia ciężkich obrażeń ciała lub zagrożeniem życia.

UWAGA ostrzega przed możliwymi lekkimi obrażeniami ciała.

WSKAZÓWKA ostrzega przed możliwymi uszkodzami materialnymi.



W ten sposób oznaczono informacje uzupełniające.

▷ Nawinąć pasmo włosów np. na okrągłą szczotkę do układania włosów i skierować wylot końcówki do stylizacji na nawinięte włosy. Przytrzymać wciśnięty przycisk zimnego powietrza / samoczyszczenia . Lampka kontrolna świeci. Aby wyłączyć zimne powietrze, ponownie nacisnąć przycisk.

Po użyciu

▷ Aby wyłączyć urządzenie, przesunąć włącznik/wyłącznik do pozycji **OFF**.

▷ Po użyciu odstawić urządzenie na niewrażliwą na działanie wysokiej temperatury podkładkę.



W przypadku przeciążenia, np. wskutek zakrycia wlotu powietrza, nastąpi automatyczne wyłączenie bezpiecznika urządzenia. Wszystkie lampki kontrolne przełącznika temperatury oraz lampki kontrolne przełącznika strumienia powietrza powoli migają. Wyłączyć urządzenie i włączyć ponownie, dopiero gdy ostygnie.

Czyszczenie



UWAGA - niebezpieczeństwo oparzenia

Urządzenie i dysza do stylizacji nagrzewają się podczas użycia do bardzo wysokich temperatur. Przed przystąpieniem do czyszczenia obu elementów należy poczekać, aż ostygną. Istnieje niebezpieczeństwo oparzenia!

1. Wyciągnąć wtyczkę z gniazdka.
2. Przetrzeć obudowę i dyszę do stylizacji lekko zwilżoną w wodzie szmatką.
3. Obrócić osłonę w kierunku przeciwnym do ruchu wskazówek zegara i zdjąć ją.
4. Zdjąć cylindryczną kratkę powietrza.
5. Przetrzeć oba te elementy od wewnątrz i na zewnątrz za pomocą lekko zwilżonej w wodzie ściereczki.

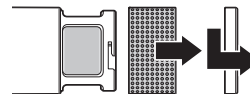



 Po pierwszym włączeniu automatycznie ustawiony jest najniższy stopień temperatury i strumienia powietrza. Każdorazowo świeci dolna (najniższa) lampka LED.



Jeśli użytkownik dokona innych (własnych) ustawień, wówczas automatycznie ustawiony będzie ostatnio wybrany stopień temperatury i strumienia powietrza.

Ustawianie strumienia powietrza i temperatury



▷ Nacisnąć przełącznik strumienia powietrza  / przełącznik temperatury  u góry, aby zwiększyć strumień powietrza / temperaturę nawiewu.



▷ Nacisnąć przełącznik strumienia powietrza  / przełącznik temperatury  na dole, aby zmniejszyć strumień powietrza / temperaturę nawiewu.

 Strumień powietrza i temperaturę można ustawiać w trzech stopniach. Na najniższym stopniu świeci jedna, na średnim dwie, a na najwyższym stopniu trzy lampki kontrolne.

Funkcja blokowania



▷ Aby uniknąć przypadkowej zmiany ustawień temperatury i strumienia powietrza w trakcie suszenia włosów, przesunąć włącznik/wyłącznik do pozycji .





▷ Aby odzyskać możliwość zmiany ustawień w trakcie suszenia włosów, przesunąć włącznik/wyłącznik do pozycji **ON**.

Dysza do stylizacji i przycisk zimnego powietrza



Dysza do stylizacji umożliwia niemal punktowe suszenie partii włosów.

Aby szybko schłodzić nagrzane włosy, użyć przycisku zimnego powietrza / samoczyszczenia  .

Wskazówki bezpieczeństwa

Przeznaczenie

- Suszarka do włosów jest przeznaczona do suszenia i modelowania ludzkich włosów na głowie. Nie nadaje się do stosowania na włosach zwierzęcych. Suszarka nie nadaje się również do suszenia/układania włosów sztucznych, ponieważ nie mogą one być poddawane działaniu wysokich temperatur i takie zastosowanie może ewentualnie prowadzić do powstania pożaru.
- Produkt nadaje się do użytkowania w suchych pomieszczeniach.
- Produkt zaprojektowano do użytku prywatnego i nie nadaje się do zastosowań komercyjnych.

Niebezpieczeństwo dla dzieci i osób z ograniczoną zdolnością obsługi urządzeń

- Urządzenie może być użytkowane przez dzieci od lat 8, a także przez osoby o ograniczonych zdolnościach fizycznych, sensorycznych lub umysłowych oraz nieposiadające doświadczenia i/lub odpowiedniej wiedzy, o ile osoby te znajdują się pod nadzorem lub zostały poinstruowane w zakresie bezpiecznego użytkowania urządzenia i zrozumiały ewentualne zagrożenia wynikające z niewłaściwego użytkowania.
- Dzieciom nie wolno bawić się urządzeniem.

- Dzieci nie mogą przeprowadzać prac związanych z czyszczeniem ani konserwacją urządzenia.
- Przed pierwszym użyciem zdjąć opakowanie i odpowiednio usunąć. Materiały opakowaniowe należy trzymać z dala od dzieci. Istnieje m.in. niebezpieczeństwo uduszenia!

Niebezpieczeństwo porażenia prądem elektrycznym

- Nigdy nie zanurzać urządzenia w wodzie ani innych cieczach. Nie wolno narażać urządzenia na działanie wilgoci. Suszarka nie może mieć styczności z wodą kapiącą ani rozpryskową, gdyż grozi to porażeniem prądem.
- Nie używać urządzenia na wolnym powietrzu.
-  **OSTRZEŻENIE:** Nie używać urządzenia w pobliżu wody znajdującej się w wannie, umywalce lub innym naczyniu. Nie wolno obsługiwać urządzenia wilgotnymi rękami lub stojąc na wilgotnym podłożu. Jeżeli suszarka jest używana w łazience, wówczas po użyciu należy zawsze wyciągnąć wtyczkę z gniazdka elektrycznego. Bliskość wody stanowi zagrożenie - nawet przy wyłączonej suszarce. W ramach dodatkowego zabezpieczenia zaleca się zainstalowanie w obwodzie prądowym łazienki urządzenia ochronnego różnicowo-prądowego (RCD = Residual-Current Circuit Device) o prądzie wyzwania maks. 30 mA. Bliższych informacji udzieli Państwu instalator-elektryk.

Obsługa

 Podczas pierwszego użycia może wydzielać się lekki zapach, który jest jednak nieszkodliwy. Należy zapewnić dostateczną wentylację pomieszczenia.

1. Po umyciu włosów należy je najpierw dobrze osuszyć ręcznikiem. Należy też starannie wytrzeć ręce.
2. Włożyć wtyczkę do łatwo dostępnego gniazdka elektrycznego.

W zależności od potrzeby można skorzystać z dyszy do stylizacji lub używać suszarki do włosów bez żadnej nasadki.

- ▷ Umieścić dyszę do stylizacji na suszarce i przykręcić ją w kierunku zgodnym z ruchem wskazówek zegara.



UWAGA - niebezpieczeństwo oparzeń ciała

Urządzenie i dysza do stylizacji nagrzewają się podczas użycia do bardzo wysokich temperatur. Przed zdjęciem dyszy do stylizacji należy odczekać, aż oba elementy ostygną. Istnieje niebezpieczeństwo oparzenia!

- ▷ Aby usunąć dyszę do stylizacji, obrócić ją w kierunku przeciwnym do ruchu wskazówek zegara i zdjąć.

Włączanie/wyłączanie urządzenia



UWAGA - niebezpieczeństwo pożaru

Nie wolno zakrywać suszarki, dmuchawy ani wlotu powietrza. Zwracać uwagę na to, aby włosy lub palce nie zakrywały dmuchawy i wlotu powietrza oraz aby nie wplątały się w nie nitki lub włosy.



- ▷ Aby włączyć urządzenie, przesunąć włącznik/wyłącznik do pozycji **ON**.



- ▷ Aby wyłączyć urządzenie, przesunąć włącznik/wyłącznik do pozycji **OFF**. Dmuchawa zimnego powietrza włączona jest jeszcze przez ok. 2 minuty, aby schłodzić urządzenie.

Widok całego zestawu (zakres dostawy)

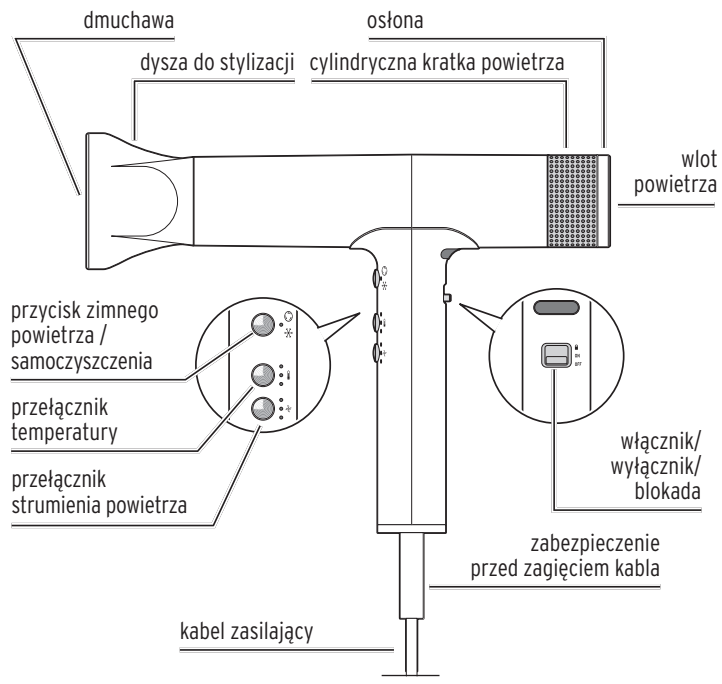

10

- Jeżeli mimo wszelkich środków ostrożności urządzenie wpadnie do wody, należy natychmiast wyciągnąć wtyczkę z gniazdka elektrycznego. W żadnym wypadku nie wkładać rąk do wody. Istnieje zagrożenie życia wskutek porażenia prądem elektrycznym!
- Przedmioty metalowe (np. biżuterię) należy przechowywać z dala od wlotu powietrza, aby zapobiec ich przypadkowemu wessaniu. Niebezpieczeństwo porażenia prądem elektrycznym!
- Nie wolno wkładać żadnych przedmiotów w otwory w urządzeniu. Wewnątrz urządzenia znajdują się elementy pod napięciem, których dotknięcie może prowadzić do porażenia prądem elektrycznym.
- Urządzenie należy użytkować wyłącznie z dołączonymi do zestawu oryginalnymi akcesoriami. Nie wolno stosować żadnych dodatkowych części, które nie są zalecane przez producenta ani oferowane jako akcesoria.
- Po zakończeniu czyszczenia należy odczekać, aż urządzenie całkowicie wyschnie, zanim zostanie ono ponownie złożone lub użyte. Istnieje zagrożenie życia wskutek porażenia prądem elektrycznym!
- Urządzenie należy podłączać tylko do prawidłowo zainstalowanego gniazdka elektrycznego, którego napięcie i zabezpieczenie jest zgodne z danymi technicznymi urządzenia.

7

- Nie używać w łazience przedłużacza, aby w razie nagłego wypadku mieć szybki dostęp do gniazdka.
- Gniazdko elektryczne musi być łatwo dostępne, aby w razie potrzeby można było szybko wyciągnąć wtyczkę. Kabel zasilający należy poprowadzić w taki sposób, aby nikt nie mógł się o niego potknąć.
- Nie wolno pozostawiać urządzenia bez nadzoru, dopóki jest podłączone do sieci elektrycznej.
- Wyciągnąć wtyczkę z gniazdka w przypadku wystąpienia usterek w czasie pracy urządzenia, podczas burzy, po każdym użyciu, a także przed przystąpieniem do czyszczenia. Należy przy tym zawsze ciągnąć za wtyczkę, a nie za kabel zasilający.
- Ponieważ podczas suszenia włosów kabel zasilający poddawany jest sporemu obciążeniu mechanicznemu, należy go regularnie sprawdzać pod kątem uszkodzeń. Nie należy owijać kabla zasilającego wokół urządzenia.
- Nie wolno używać urządzenia w przypadku, gdy urządzenie lub kabel zasilający wykazują widoczne uszkodzenia lub gdy urządzenie spadło na ziemię.
- Nie wolno wprowadzać żadnych zmian w urządzeniu. W żadnym wypadku nie wolno samodzielnie rozmontowywać i naprawiać urządzenia, gdyż może to zakłócić jego prawidłowe funkcjonowanie. Przed uruchomieniem

funkcji samoczyszczenia urządzenia można jedynie usunąć osłonę oraz cylindryczną kratkę powietrza. Nie wolno też samodzielnie wymieniać kabla zasilającego. Jeżeli kabel zasilający jest uszkodzony, musi on zostać wymieniony przez producenta lub jego Biuro Obsługi Klienta lub odpowiednio wykwalifikowaną osobę, aby uniknąć zagrożeń. Wszelkie naprawy urządzenia należy zlecać tylko zakładom specjalistycznym.

Niebezpieczeństwo oparzeń ciała

- Urządzenie i dysza do stylizacji nagrzewają się podczas użycia do bardzo wysokich temperatur. Przed przystąpieniem do czyszczenia urządzenia lub zdjęciem dyszy należy odczekać, aż oba te elementy ostygną. Istnieje niebezpieczeństwo oparzenia!

Szkody materialne

- Do czyszczenia nie należy używać silnych chemikaliów ani agresywnych lub rysujących powierzchni środków czyszczących.

Technické údaje

Model: HD 5906
Číslo výrobku: 667 374
Sieťové napätie: 220 - 240V~, 50 - 60 Hz
Trieda ochrany: II 
(prístroj má dvojitú izolačnú ochranu)
Výkon: max. 1700 - 2000 W
Teplota prostredia: -10 až +40 °C

Výrobca: Jaxmotech GmbH
Ostring 60
66740 Saarlouis,
Germany (Nemecko)

V rámci vylepšovania produktov si vyhradujeme právo na technické a optické zmeny výrobku.



Tento prístroj spĺňa požiadavky platných európskych a národných smerníc.

Model: HD 5906
Číslo výrobku: 667 374

Výrobca: Jaxmotech GmbH
Ostring 60
66740 Saarlouis,
Germany (Nemecko)

Sušič vlasov

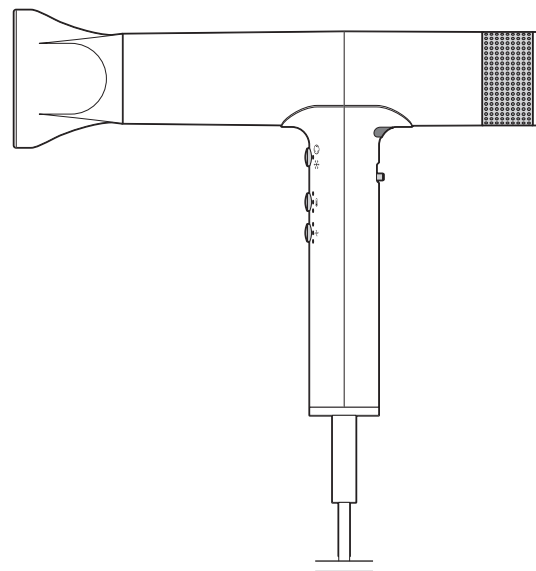

 **Návod na použitie**

132867CE05X07XIII · 2023-04

Vážení zákazníci!

Váš nový sušič vlasov je vybavený digitálne riadeným bezkefkovým motorom, ktorý zaisťuje rýchlejší čas vysušenia a konštantnú nízku teplotu prúdu vzduchu. Vaše vlasy budú vysušené šetrne a rýchlo.

Pomocou zaisťovacej funkcie môžete zaisťiť nastavený prúd vzduchu a teplotu. Tak sa počas sušenia vlasov nemôžu nedopatrením zmeniť.

Okrem toho je váš nový sušič vlasov vybavený samočistiacou funkciou, ktorá zbaví vnútorné časti konštrukcie nečistôt a zaručí optimálne fungovanie sušiča vlasov.

Želáme vám veľa spokojnosti s týmto výrobkom!



Prečítajte si návod! Dôležité upozornenia -
uschovajte si na neskoršie použitie!

Uschovanie

- ▷ Pred odložením nechajte prístroj úplne vychladnúť.
- ▷ Aby ste zabránili poškodeniu sieťového kábla, neomotávajte ho okolo prístroja.
- ▷ Prístroj uchovávajte mimo dosahu detí.
- ▷ Prístroj uschovajte na suchom mieste.

Likvidácia

Výrobok a jeho obal boli vyrobené z hodnotných materiálov, ktoré sa dajú recyklovať. Tým sa znižuje množstvo odpadu a šetrí životné prostredie.

Likvidujte **obal** podľa pravidiel separovaného zberu. Využite na to miestne možnosti na zber papiera, lepenky a ľahkých obalov.



Prístroje, ktoré sú označené týmto symbolom sa nesmú likvidovať spolu s domovým odpadom!

■ Máte zákonnú povinnosť likvidovať staré prístroje oddelene od domového odpadu. Informácie o zberných dvoroch, ktoré odoberajú staré prístroje bezplatne, vám poskytne obecna alebo mestská správa.



NEBEZPEČENSTVO zásahu elektrickým prúdom

Prístroj nechajte po čistení úplne vyschnúť skôr, než ho znovu použijete. Hrozí nebezpečenstvo ohrozenia života v dôsledku zásahu elektrickým prúdom!

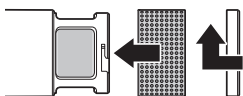

6. Opäť nasadíte cylindrickú vzduchovú mriežku a zaskrutkujete kryt v smere hodinových ručičiek.

Samočistiaca funkcia

Prístroj je vybavený samočistiacou funkciou vnútorných konštrukčných častí.

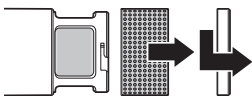

1. Odskrutkujte kryt proti smeru hodinových ručičiek a odoberte ho.
2. Stiahnite cylindrickú vzduchovú mriežku.

3. Prístroj krátko zapnite a vypnite (reset).

4. Potom stlačte tlačidlo pre studený vzduch/samočistenie  na päť sekúnd.

Motor beží cca 15 sekúnd spätným chodom. Ostatné tlačidlá sú počas toho nefunkčné.

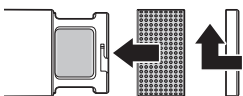

5. Po zastavení motora opäť nasuňte cylindrickú vzduchovú mriežku a zaskrutkujte kryt v smere hodinových ručičiek.

Teraz môžete prístroj používať opäť úplne normálne.

Obsah

4 K tomuto návodu

5 Bezpečnostné upozornenia

10 Prehľad (obsah balenia)

11 Používanie

- 11 Zapnutie a vypnutie prístroja
- 12 Nastavenie prúdenia vzduchu a teploty
- 12 Zaisťovacia funkcia
- 12 Tvarovací násadec a tlačidlo pre studený vzduch
- 13 Po použití

13 Čistenie

- 14 Samočistiaca funkcia

15 Uschovanie

15 Likvidácia

16 Technické údaje

K tomuto návodu

Výrobok je vybavený bezpečnostnými prvkami. Napriek tomu si pozorne prečítajte bezpečnostné upozornenia a výrobok používajte iba podľa opisu v tomto návode, aby nedopatrením nedošlo k poraneniám alebo škodám.

Uschovajte si tento návod na neskoršie použitie.

Ak výrobok postúpite inej osobe, musíte jej odovzdať aj tento návod.

Symbody v tomto návode:



Tento symbol varuje pred nebezpečenstvom poranenia.



Tento symbol varuje pred nebezpečenstvom poranenia v dôsledku zásahu elektrickým prúdom.



Tento symbol varuje pred použitím prístroja v blízkosti vody. Prístroj nepoužívajte v blízkosti vody alebo vo vode (napr. sprcha, umývadlo, vaňa), hrozí nebezpečenstvo zásahu elektrickým prúdom!



Prečítajte si návod na použitie.

Signálne slová v tomto návode:

NEBEZPEČENSTVO upozorňuje na bezprostredné nebezpečenstvo vážneho poranenia alebo smrti.

VAROVANIE upozorňuje na možné vážne nebezpečenstvo poranenia alebo smrti.

POZOR varuje pred možnými ľahkými poraneniami.

POKYN varuje pred možnými vecnými škodami.



Takto sú označené doplňujúce informácie.

Po použití

▷ Na vypnutie prístroja posuňte spínač zap./vyp. do polohy **OFF**.

▷ Prístroj nechajte po použití vychladnúť na teplotovzdornej podložke.



Pri preťažení prístroja, napríklad pri zakrytí otvoru nasávania vzduchu, automaticky zareaguje poisťka a prístroj sa vypne. Kontrolky spínača teploty a vrchné dve kontrolky spínača prúdenia vzduchu pomaly blikajú.

Prístroj vypnite a nechajte ho pred opätovným zapnutím vychladnúť.

Čistenie





POZOR - Nebezpečenstvo popálenia

Prístroj a tvarovací násadec sú počas používania veľmi horúce.



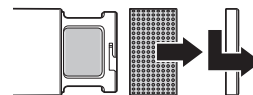



Pred čistením nechajte oboje vychladnúť. Hrozí nebezpečenstvo popálenia!

1. Vytiahnite sieťovú zástrčku zo zásuvky.
2. Teleso a tvarovací násadec utrite mierne navlhčenou handričkou.
3. Odskrutkujte kryt proti smeru hodinových ručičiek a odoberte ho.
4. Vytiahnite cylindrickú vzduchovú mriežku.
5. Oboje utrite mierne vlhku handričkou bez pridania čistiaceho prostriedku zvnútra a zvonku.





-  Pri prvom zapnutí je automaticky nastavený najnižší stupeň teploty a prúdenia vzduchu. Svetí pritom vždy najspodnejšia LED. Ak ste zmenili nastavenia, prístroj sa automaticky zapne s posledne nastavenou teplotou a stupňom prúdenia vzduchu.

Nastavenie prúdenia vzduchu a teploty

-  ▷ Stlačte spínač prúdenia vzduchu  resp. spínač teploty  v hornej časti, aby ste zvýšili prúdenie vzduchu resp. teplotu.
-  ▷ Stlačte spínač prúdenia vzduchu  resp. spínač teploty  v dolnej časti, aby ste znížili prúdenie vzduchu resp. teplotu.

-  Prúdenie vzduchu a teplotu môžete nastaviť v troch stupňoch. Na najnižšom stupni svetí jedna, na strednom stupni dve a na najvyššom stupni svetia tri kontrolky.

Zaistovacia funkcia

-  ▷ Aby nemohlo dôjsť k neúmyselnej zmene nastavenia teploty a prúdenia vzduchu počas sušenia vlasov, posuňte spínač zap./vyp. k symbolu .
-  ▷ Ak chcete nastavenia opäť zmeniť, posuňte spínač zap./vyp. znovu do polohy **ON**.

Tvarovací násadec a tlačidlo pre studený vzduch

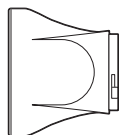

Tvarovací násadec vám umožňuje cielene vysušiť jednotlivé partie vlasov. Na rýchlejšie ochladenie prameňov je užitočné tlačidlo pre studený vzduch/samočistenie .

- ▷ Otočte prameň vlasov napr. cez okružlu kefu a násadec nasmerujte cielene na tento prameň. Stlačte k tomu tlačidlo pre studený vzduch/samočistenie . Kontrolka svetí. Tlačidlo znovu stlačte na vypnutie studeného vzduchu.

Bezpečnostné upozornenia

Účel použitia

- Výrobok je určený na sušenie a úpravu ľudských vlasov; na srst' zvierat nie je vhodný. Umelé vlasy sa týmto sušičom ošetrovať nesmú, pretože neznesú vysoké teploty a za určitých okolností vzniká nebezpečenstvo požiaru.
- Výrobok je vhodný na použitie v suchých interiéroch.
- Výrobok je určený na súkromné použitie a nie je vhodný na komerčné účely.

Nebezpečenstvo pre deti a osoby s obmedzenou schopnosťou obsluhovať prístroje

- Tento prístroj smú používať deti od 8 rokov a osoby s obmedzenými fyzickými, zmyslovými alebo duševnými schopnosťami, alebo s nedostatkom skúseností a/alebo znalostí len za predpokladu, že sú počas používania neustále pod dozorom, alebo boli poučení o bezpečnom používaní výrobku a pochopili nebezpečenstvá, ktoré z toho vyplývajú.
- Deti sa nesmú hrať s prístrojom.
- Čistenie a údržbu prístroja nesmú vykonávať deti.
- Pred prvým použitím odstráňte všetok obalový materiál a riadne ho zlikvidujte. Zabráňte prístupu detí k obalovému materiálu. Okrem iného hrozí nebezpečenstvo udusení!

Nebezpečenstvo zásahu elektrickým prúdom

- Nikdy neponárajte prístroj do vody alebo iných kvapalín. Nevystavujte prístroj pôsobeniu vlhkosti. Nesmie ani prísť do kontaktu s kvapkajúcou alebo striekajúcou vodou, pretože hrozí nebezpečenstvo zásahu elektrickým prúdom.
- Prístroj nepoužívajte v exteriéri.
-  **VAROVANIE:** Sušič vlasov nepoužívajte v blízkosti vody, ktorá je napustená vo vaniach, umývadlách alebo iných nádobách. Sušič vlasov nepoužívajte v prípade, ak máte vlhké ruky, alebo ak stojíte na vlhkej podlahe. Keď sušič vlasov používate v kúpeľni, vytiahnite po použití sieťovú zástrčku zo zásuvky. Blízkosť vody predstavuje nebezpečenstvo, a to aj keď je prístroj vypnutý. Ako dodatočná ochrana sa odporúča inštalácia ochranného spínača proti chybnému prúdu (RCD = Residual-Current Circuit Device) s menovitým vypínacím prúdom maximálne 30 mA do elektrického obvodu kúpeľne. Poradte sa so svojim inštalatérom.
- Ak prístroj napriek bezpečnostným opatreniam padne do vody, ihneď vytiahnite sieťovú zástrčku zo zásuvky. V žiadnom prípade nesiahajte do vody. Hrozí nebezpečenstvo ohrozenia života v dôsledku zásahu elektrickým prúdom!

Používanie

 Pri prvom použití môžete cítiť ľahký zápach, ktorý je však neškodný. Zabezpečte dostatočné vetranie.

1. Po umytí najprv vlasy dobre utrite uterákom. Dôkladne si osušte aj ruky.
2. Zastrčte sieťovú zástrčku do dobre prístupnej zásuvky.

Podľa potreby použite tvarovací násadec alebo používajte sušič bez neho.

- ▷ Nasadte tvarovací nadstavec v želanej pozícii na prístroj a pevne ho zatočte v smere hodinových ručičiek.



POZOR - Nebezpečenstvo popálenia

Prístroj a tvarovací násadec sú počas používania veľmi horúce. Pred odobrať tvarovacieho násadca nechajte oboje vychladnúť. Hrozí nebezpečenstvo popálenia!

- ▷ Ak chcete odobrať tvarovací násadec, otočte ním proti smeru hodinových ručičiek a vytiahnite ho.

Zapnutie a vypnutie prístroja



POZOR - Nebezpečenstvo požiaru

Sušič vlasov, otvor prúdenia vzduchu a otvor pre nasávanie vzduchu sa nesmú prikryvať. Dbajte na to, aby ste otvor prúdenia vzduchu a otvor pre nasávanie vzduchu nezakryli vlasmi alebo prstami, a aby sa do otvorov nedostali chumáče alebo vlasy.



- ▷ Na zapnutie prístroja posuňte spínač zap./vyp. do polohy **ON**.



- ▷ Na vypnutie prístroja posuňte spínač zap./vyp. do polohy **OFF**. Prístroj beží ešte cca 2 sekundy so studeným vzduchom na vychladenie.

Prehľad (obsah balenia)

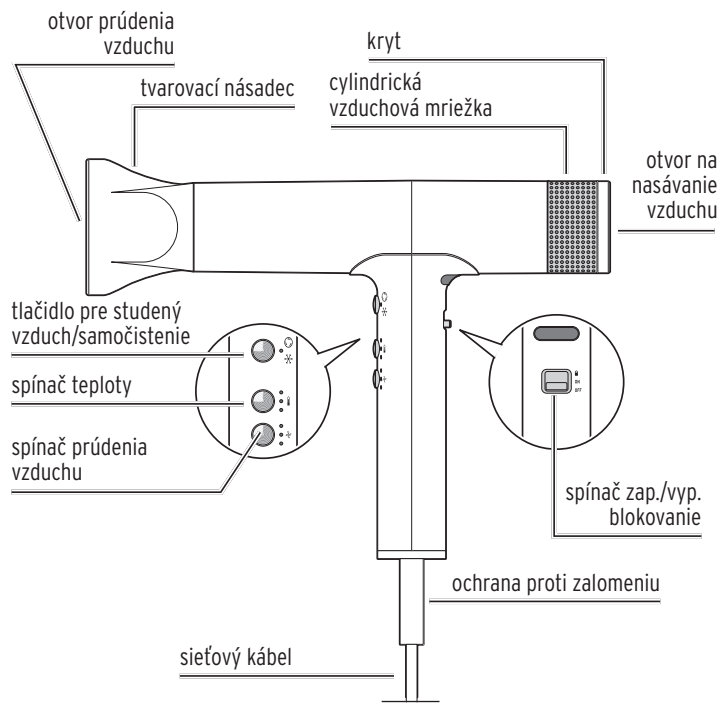

10

- Kovové predmety (ako napr. šperky) udržiajte mimo otvoru pre nasávanie vzduchu, aby sa zabránilo ich náhodnému nasatiu. V opačnom prípade hrozí nebezpečenstvo zásahu elektrickým prúdom!
- Do otvorov prístroja nestrkajte žiadne predmety. Vo vnútri prístroja sa nachádzajú diely pod napätím a kontakt s nimi môže zapríčiniť zásah elektrickým prúdom.
- Prístroj používajte len s pribaleným originálnym príslušenstvom. Nepoužívajte dodatočné diely, ktoré nie sú odporúčané výrobcom alebo nie sú ponúkané ako príslušenstvo.
- Prístroj nechajte po čistení úplne vyschnúť, skôr než ho znovu zložíte/použijete. Hrozí nebezpečenstvo ohrozenia života v dôsledku zásahu elektrickým prúdom!
- Prístroj zapojte len do zásuvky nainštalovanej podľa predpisov, ktorej sieťové napätie a poistka sú v súlade s technickými údajmi prístroja.
- V kúpeľni nepoužívajte predlžovací kábel, aby sa v prípade núdze dalo rýchlo dosiahnuť na zástrčku.
- Zásuvka musí byť dobre dostupná, aby sa sieťová zástrčka dala v prípade potreby rýchlo vytiahnuť. Sieťový kábel uložte tak, aby ste sa oň nepotkávali.

7

- Prístroj pripojený k elektrickej sieti nenechávajte bez dozoru.
- Vytiahnite sieťovú zástrčku zo zásuvky pri poruchách počas prevádzky, po použití, pri búrke a pred čistením prístroja. Pritom vždy ťahajte za sieťovú zástrčku, nie za sieťový kábel.
- Keďže je sieťový kábel pri sušení vlasov v dôsledku pohybu silne vyťažovaný, pravidelne kontrolujte, či nie je poškodený. Sieťový kábel neomotávajte okolo prístroja.
- Neuvádzajte prístroj do prevádzky pri viditeľných poškodeniach samotného prístroja alebo sieťového kábla alebo po páde prístroja.
- Na výrobku nevykonávajte žiadne zmeny. Prístroj neotvárajte alebo neopravujte svojpomocne, inak nie je zaručená bezchybná funkcia prístroja. Len kryt a cylindrickú vzduchovú mriežku môžete vybrať na funkciu samočistenia prístroja. Sami nesmiete vymieňať ani sieťový kábel. Ak dôjde k poškodeniu sieťového kábla, obráťte sa na výrobcu, jeho zákaznícky servis alebo inú odborne kvalifikovanú osobu, aby ste predišli ohrozeniu. Opravy prístroja zverte len špecializovanej opravovni.

Nebezpečenstvo popálenia

- Prístroj a tvarovací násadec sú počas používania veľmi horúce. Pred čistením prístroja alebo odobratím násadca nechajte oboje vychladnúť.
Hrozí nebezpečenstvo popálenia!

Vecné škody

- Na čistenie nepoužívajte ostré chemikálie, agresívne ani abrazívne čistiace prostriedky.

Caractéristiques techniques

Modèle: HD 5906
Référence: 672 760 (Suisse)
Alimentation: 220-240 V ~, 50 -60 Hz
Classe de protection: II
(l'appareil est doté d'une double isolation)
Puissance: max. 1 700-2 000 W
Température ambiante: de -10 à +40 °C

Fabriqué par: Jaxmotech GmbH,
Ostring 60,
66740 Saarlouis,
Germany (Allemagne)

Sous réserve de modifications techniques et esthétiques de l'article dues à l'amélioration des produits.



Cet appareil est conforme aux exigences des directives nationales et européennes en vigueur.

Modèle: HD 5906
Référence: 672 760 (Suisse)

Fabriqué par: Jaxmotech GmbH,
Ostring 60,
66740 Saarlouis,
Germany (Allemagne)

Sèche-cheveux

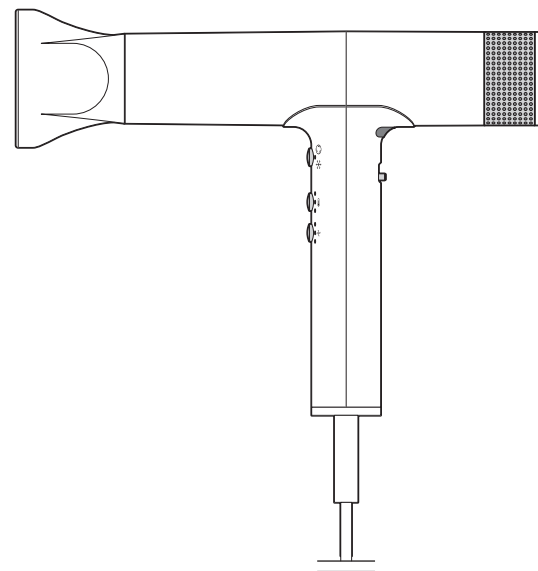

fr Mode d'emploi

132867CE05X07XIII · 2023-04

Chère cliente, cher client!

Votre nouveau sèche-cheveux est équipé d'un moteur sans balai à commande numérique qui garantit un temps de séchage plus rapide et un flux d'air à basse température constante. Ainsi, vos cheveux sèchent rapidement tout en étant protégés.

La fonction de verrouillage permet de fixer le réglage de la vitesse et de la température. De cette manière, vous ne pouvez pas les modifier accidentellement pendant le séchage.

De plus, votre nouveau sèche-cheveux dispose d'une fonction d'auto-nettoyage qui libère les composants internes des impuretés, garantissant ainsi le fonctionnement optimal du sèche-cheveux.

Nous vous souhaitons beaucoup de plaisir avec cet article!



Lisez le mode d'emploi! Consignes importantes - à conserver pour toute utilisation ultérieure!

Rangement

- ▷ Laissez refroidir complètement l'appareil avant de le ranger.
- ▷ Afin de ne pas endommager le cordon d'alimentation, ne l'enroulez pas autour du sèche-cheveux.
- ▷ Rangez l'appareil hors de portée des enfants.
- ▷ Rangez l'appareil dans un endroit sec.

Élimination

L'article et son emballage sont produits à partir de matériaux précieux pouvant être recyclés afin de réduire la quantité de déchets et de préserver l'environnement.

Éliminez l'**emballage** selon les principes de la collecte sélective en séparant le papier, le carton et les emballages légers.



Les **appareils** signalés par ce symbole ne doivent pas être éliminés avec les ordures ménagères!

Vous êtes tenu par la législation d'éliminer les appareils en fin de vie en les séparant des ordures ménagères. Les appareils électriques contiennent des substances dangereuses qui peuvent nuire à l'environnement et à la santé en cas de stockage et d'élimination incorrects. Pour avoir des informations sur les centres de collecte où remettre les appareils en fin de vie, adressez-vous à votre municipalité.



DANGER - risque électrique

Après le nettoyage, laissez l'appareil sécher complètement avant de le réutiliser. Il y a danger de mort par choc électrique!

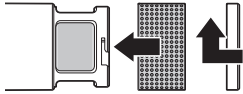

6. Remplacez la grille cylindrique et tournez le cache de protection dans le sens des aiguilles d'une montre.

Fonction d'auto-nettoyage

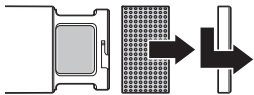

L'appareil dispose d'une fonction d'auto-nettoyage pour nettoyer les composants internes.



1. Tournez le cache de protection dans le sens inverse des aiguilles d'une montre et retirez-le.

2. Retirez la grille cylindrique.

3. Allumez l'appareil pendant quelques instants, puis éteignez-le (réinitialisation).

4. Appuyez sur le bouton air froid/auto-nettoyage   pendant cinq secondes.

Le moteur tourne à l'envers pendant env. 15 secondes. Pendant ce temps, les autres boutons sont sans fonction.

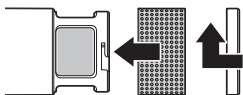

5. Lorsque le moteur s'arrête, remplacez la grille cylindrique et tournez le cache de protection dans le sens des aiguilles d'une montre.

Vous pouvez utiliser à nouveau l'appareil normalement.

Sommaire

4 À propos de ce mode d'emploi

5 Consignes de sécurité

10 Vue générale (contenu de la livraison)

11 Utilisation

- 11 Allumer et éteindre l'appareil
- 12 Régler la vitesse et la température
- 12 Fonction de verrouillage
- 12 Concentrateur et touche air froid
- 13 Après l'utilisation

13 Nettoyage

- 14 Fonction d'auto-nettoyage

15 Rangement

15 Élimination

16 Caractéristiques techniques

À propos de ce mode d'emploi

Cet article est muni de dispositifs de sécurité. Lisez toutefois attentivement les consignes de sécurité et n'utilisez le présent article que de la façon décrite dans ce mode d'emploi afin d'éviter tout risque de détérioration ou de blessure.

Conservez ce mode d'emploi en lieu sûr pour pouvoir le consulter en cas de besoin.

Si vous donnez, prêtez ou vendez cet article, remettez ce mode d'emploi en même temps que l'article.

Symboles utilisés dans ce mode d'emploi:



Ce symbole vous met en garde contre le risque de blessure.



Ce symbole vous met en garde contre le risque de blessure dû à l'électricité.



Cet article vous met en garde contre les risques dus à une utilisation de l'appareil à proximité de l'eau. N'utilisez jamais l'appareil à proximité de l'eau ou dans l'eau (p. ex. lavabo, douche, baignoire) - risque de choc électrique!



Lire le mode d'emploi.

Mentions d'avertissement utilisées dans ce mode d'emploi:

DANGER vous met en garde contre les risques imminents de blessures graves ou un danger de mort.

AVERTISSEMENT vous met en garde contre les risques de blessures graves ou un danger de mort.

PRUDENCE vous met en garde contre les risques de blessures légères.

REMARQUE vous met en garde contre les risques de détériorations légères.



Ce symbole signale les informations complémentaires.

Après l'utilisation

▷ Poussez l'interrupteur sur **OFF** pour éteindre l'appareil.

▷ Après utilisation, laissez refroidir l'appareil sur une surface résistante à la chaleur.



En cas de surcharge, p. ex. en couvrant l'entrée d'air, le fusible coupe automatiquement l'appareil. Les voyants lumineux du sélecteur de température et les voyants lumineux du sélecteur de vitesse clignotent lentement.

Éteignez l'appareil et laissez-le refroidir avant de le rallumer.

Nettoyage



PRUDENCE - risque de brûlure

L'appareil et le concentrateur chauffent fortement pendant le fonctionnement. Laissez-les refroidir avant de les nettoyer.

Il y a risque de brûlure!

1. Débranchez la fiche du cordon d'alimentation de la prise de courant.
2. Essuyez l'appareil et le concentrateur avec un chiffon légèrement humidifié d'eau.
3. Tournez le cache de protection dans le sens inverse des aiguilles d'une montre et retirez-le.
4. Retirez la grille cylindrique.
5. Essuyez les deux éléments avec un chiffon légèrement humidifié d'eau à l'intérieur et à l'extérieur.

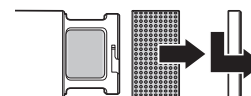



- ▷ Poussez l'interrupteur sur **OFF** pour éteindre l'appareil. L'appareil diffuse pendant env. 2 secondes supplémentaires de l'air froid pour se refroidir.





Après la première mise en marche, l'appareil est automatiquement réglé sur la température et la vitesse la plus basse. La LED la plus basse s'allume. Si vous avez effectué d'autres réglages, la dernière température et la dernière vitesse sélectionnés seront automatiquement réglés.

Régler la vitesse et la température



- ▷ Poussez le sélecteur de vitesse  ou de température  vers le haut pour augmenter la vitesse ou la température.



- ▷ Poussez le sélecteur de vitesse  ou de température  vers le bas pour diminuer la vitesse ou la température.



La vitesse et la température se règlent sur trois niveaux. Un voyant lumineux s'allume au niveau le plus bas, deux au niveau moyen et trois au niveau le plus élevé.

Fonction de verrouillage





- ▷ Pour éviter de régler accidentellement la température et la vitesse pendant le séchage des cheveux, poussez l'interrupteur sur .



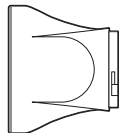

- ▷ Si vous souhaitez modifier à nouveau les réglages, replacez l'interrupteur sur **ON**.

Concentrateur et touche air froid



Le concentrateur vous permet de diriger l'air avec précision sur certaines parties de vos cheveux. Le bouton air froid/auto-nettoyage   sert à refroidir plus rapidement les mèches de cheveux.

- ▷ Enroulez une mèche, par exemple sur une brosse ronde, et dirigez le concentrateur sur cette mèche en appuyant sur le bouton air froid/auto-nettoyage  . Le voyant s'allume. Pour arrêter l'air froid, appuyez de nouveau sur le bouton.

Consignes de sécurité

Domaine d'utilisation

- Cet article est conçu pour sécher et coiffer les cheveux humains et ne convient pas à une utilisation sur les poils d'animaux. Il ne doit pas non plus être utilisé sur les cheveux artificiels, ceux-ci ne supportant pas les températures élevées et pouvant éventuellement prendre feu.
- Cet article est destiné à une utilisation à l'intérieur dans des locaux secs.
- Cet article est conçu pour l'usage privé et ne convient pas à un usage commercial ou professionnel.

Danger: risque pour les enfants et les personnes à aptitude réduite à l'emploi d'appareils

- Cet appareil peut être utilisé par des enfants à partir de 8 ans et des personnes aux capacités physiques, sensorielles ou mentales réduites ou ne disposant pas des expériences et/ou connaissances nécessaires à condition qu'ils soient sous surveillance ou aient été initiés aux consignes de sécurité de l'appareil et comprennent les risques qui en résultent.
- Les enfants ne doivent pas jouer avec l'appareil.
- Les enfants ne doivent pas effectuer de travaux de nettoyage et d'entretien utilisateur.

- Retirez tous les matériaux d'emballage avant la première utilisation et mettez-les au rebut de manière appropriée. Tenez les emballages hors de portée des enfants. Il y a notamment risque d'étouffement!

Danger: risque électrique

- Ne plongez jamais l'appareil dans l'eau ou d'autres liquides. N'exposez jamais l'appareil à l'humidité. Protégez-le également des gouttes ou projections d'eau sous peine de choc électrique.
- N'utilisez pas l'appareil à l'extérieur.
-  **AVERTISSEMENT:** N'utilisez pas le sèche-cheveux à proximité de baignoires, de lavabos ou de récipients contenant de l'eau. N'utilisez pas l'appareil lorsque vous avez les mains mouillées ou que vous vous trouvez sur un sol humide. Si vous utilisez le sèche-cheveux dans une salle de bain, débranchez-le après usage car la proximité de l'eau présente un danger, même si l'appareil est éteint. Il est conseillé de prévoir une protection supplémentaire en installant dans le circuit électrique de la salle de bain un disjoncteur différentiel (RCD = Residual-Current Circuit Device) dont le courant de déclenchement ne dépasse pas 30 mA. Demandez conseil à votre électricien.

Utilisation

 Il peut se dégager une certaine odeur à la première utilisation mais elle est sans danger. Assurez une aération suffisante.

1. Une fois vos cheveux lavés, essorez-les bien avec une serviette. Séchez-vous aussi soigneusement les mains.
2. Branchez la fiche du cordon d'alimentation sur une prise de courant aisément accessible.

Selon les besoins, utilisez le concentrateur ou le sèche-cheveux sans embout.

- ▷ Enfoncez le concentrateur dans la position souhaitée sur l'appareil et vissez-le dans le sens des aiguilles d'une montre.



PRUDENCE - risque de brûlure

L'appareil et le concentrateur chauffent fortement pendant le fonctionnement. Laissez-les refroidir avant de retirer le concentrateur. Il y a risque de brûlure!

- ▷ Pour enlever le concentrateur, tournez-le dans le sens inverse des aiguilles d'une montre et retirez-le.

Allumer et éteindre l'appareil



PRUDENCE - risque d'incendie

Le sèche-cheveux, le ventilateur et l'entrée d'air ne doivent pas être recouverts. Veillez à ce que le ventilateur et l'entrée d'air ne soient pas recouverts par des cheveux ou des doigts et que des peluches ou des cheveux ne s'y fixent pas.



- ▷ Poussez l'interrupteur sur **ON** pour allumer l'appareil.

Vue générale (contenu de la livraison)

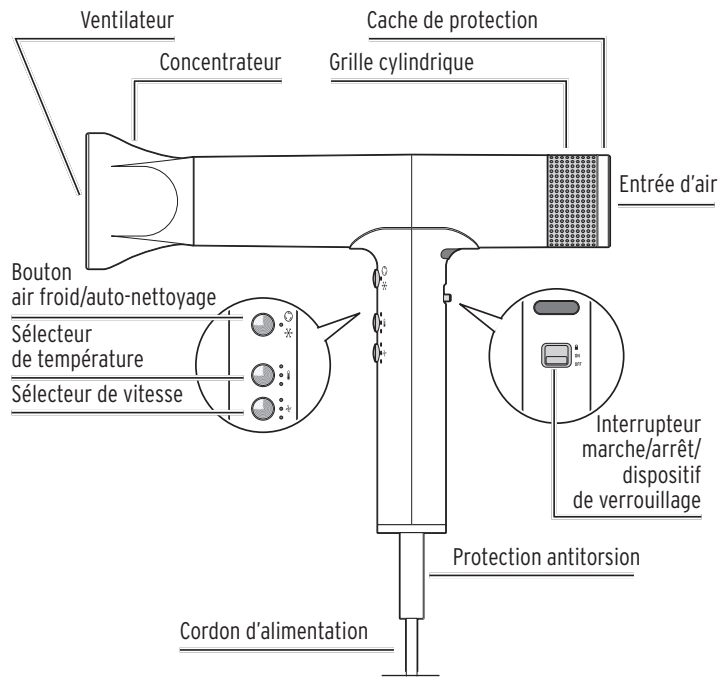

10

- Si, malgré toutes les mesures de précaution, l'appareil tombe dans l'eau, débranchez-le immédiatement. Ne touchez surtout pas à l'eau. Il y a danger de mort par choc électrique!
- Tenez les objets métalliques (par ex. les bijoux) éloignés de l'entrée d'air, afin d'éviter toute aspiration accidentelle. Sans quoi il y a un risque de choc électrique!
- N'introduisez aucun objet dans les ouvertures des boîtiers. L'intérieur de l'appareil contient des pièces sous tension pouvant entraîner un choc électrique en cas de contact.
- N'utilisez l'appareil qu'avec les accessoires d'origine fournis. N'utilisez pas d'accessoires qui ne sont pas recommandés par le fabricant ou proposés comme tels.
- Après le nettoyage, laissez l'appareil sécher complètement avant de l'assembler à nouveau / de le réutiliser. Il y a danger de mort par choc électrique!
- Ne branchez l'appareil que sur une prise de courant installée conformément à la réglementation et dont la tension et la protection correspondent aux caractéristiques techniques de l'appareil.

7

- N'utilisez pas de rallonge électrique dans la salle de bain afin d'atteindre rapidement la prise de courant en cas d'urgence.
- La prise de courant utilisée doit être aisément accessible afin que vous puissiez débrancher rapidement la fiche en cas de besoin. Disposez le cordon d'alimentation de manière à ce que personne ne puisse s'y entraver ou s'y accrocher.
- Ne laissez pas l'appareil sans surveillance tant qu'il est branché sur le secteur.
- Débranchez l'appareil du secteur quand vous ne l'utilisez pas, en cas de dysfonctionnement survenant pendant l'utilisation, en cas d'orage et avant de le nettoyer. Débranchez toujours l'article en tirant sur la fiche et non pas sur le cordon.
- Le cordon d'alimentation étant fortement sollicité par les mouvements du sèche-cheveux en cours d'utilisation, contrôlez-le régulièrement afin de vous assurer qu'il n'est pas endommagé. N'enroulez pas le cordon d'alimentation autour de l'appareil.
- N'utilisez pas l'article si l'appareil lui-même ou le cordon d'alimentation présentent des traces de détérioration visibles ou si l'appareil est tombé.

- Ne modifiez pas l'article. N'ouvrez ou ne réparez jamais l'appareil vous-même, faute de quoi son bon fonctionnement n'est plus garanti. Pour la fonction d'auto-nettoyage de l'appareil, seuls le cache de protection et la grille cylindrique peuvent être retirés. Ne changez pas vous-même le cordon d'alimentation. Si le cordon d'alimentation est détérioré, il doit être remplacé par le fabricant, le service après-vente de celui-ci ou une personne disposant des qualifications nécessaires, pour éviter tout risque de blessure. Ne confiez les réparations de l'appareil qu'à un atelier spécialisé.

Danger: risque de brûlure

- L'appareil et le concentrateur chauffent fortement pendant le fonctionnement. Laissez-les refroidir avant de nettoyer l'appareil ou de retirer l'embout. Il y a risque de brûlure!

Risque de détérioration

- Pour le nettoyage, n'utilisez pas de produits chimiques ni de nettoyeurs agressifs ou abrasifs.

Technické parametry

Model: HD 5906
Číslo výrobku: 667 374
Síťové napětí: 220-240V~, 50-60 Hz
Třída ochrany: II 
(přístroj má dvojitou izolaci)
Příkon: max. 1700 - 2000 W
Okolní teplota: -10 až +40 °C

Výrobce: Jaxmotech GmbH,
Ostring 60,
66740 Saarlois,
Germany (Německo)

Za účelem vylepšování výrobku si vyhrazujeme právo technických a vzhledových změn.

 Tento přístroj splňuje požadavky příslušných evropských a národních směrnic.

Model: HD 5906
Číslo výrobku: 667 374
Výrobce: Jaxmotech GmbH,
Ostring 60,
66740 Saarlois,
Germany (Německo)

Vysoušeč vlasů

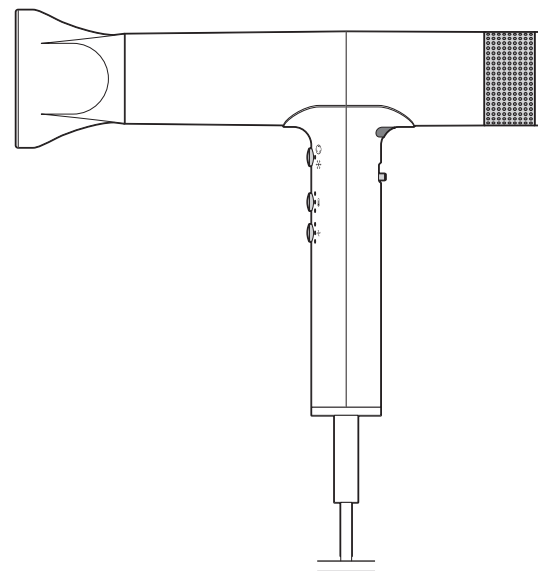

 **Návod k použití**

132867CE05X07XIII · 2023-04

Vážení zákazníci,

tento nový vysoušeč vlasů je vybaven digitálně řízeným motorem bez kartáčků, který zajišťuje kratší čas schnutí a stálou nízkou teplotu proudu vzduchu. Díky tomu můžete své vlasy vysušet šetrně a rychle.

Funkci blokování můžete použít k zajištění nastaveného proudu vzduchu a teploty. Díky tomu je během vysoušení vlasů nemůžete nechtěně změnit.

Kromě toho je tento nový vysoušeč vlasů vybaven funkcí samočištění, která odstraňuje nečistoty z vnitřních součástí, a tak zajišťuje optimální funkci vysoušeče vlasů.

Věříme, že Vám bude tento výrobek dlouho sloužit k Vaší spokojenosti!



Přečtěte si návod! Důležité pokyny -
uložte si pro pozdější použití!

Uchovávání

- ▷ Než přístroj uklidíte, nechte jej nejdřív úplně vychladnout.
- ▷ Aby nedošlo k poškození síťového kabelu, nenavíjejte jej kolem přístroje.
- ▷ Přístroj uchovávejte mimo dosah dětí.
- ▷ Přístroj ukládejte na suchém místě.

Likvidace

Výrobek a jeho obal byly zhotoveny z cenných recyklovatelných materiálů. Recyklace snižuje množství odpadu a chrání životní prostředí.

Obal roztřídte a zlikvidujte. Využijte místních možností ke sběru papíru, lepenky a lehkých obalů.



Přístroje označené tímto symbolem se nesmí vyhazovat do domovního odpadu!

Staré přístroje jste ze zákona povinni likvidovat odděleně od domovního odpadu. Elektrická zařízení obsahují nebezpečné látky. Ty mohou při neodborném skladování a likvidaci škodit zdraví a životnímu prostředí. Informace o sběrných místech, na kterých bezplatně přijímají staré přístroje, získáte u obecní nebo městské správy.



NEBEZPEČÍ úrazu elektrickým proudem

Než začnete přístroj po vyčištění opět skládat dohromady a používat, nechte jej úplně uschnout. Nebezpečí ohrožení života elektrickým proudem!

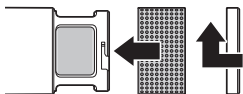

6. Válcovou vzduchovou mřížku opět nasuňte a otočte krytem ve směru hodinových ručiček.

Funkce samočištění

Přístroj je vybaven funkcí samočištění k čištění součástí uvnitř přístroje.

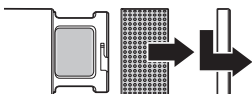

1. Otočte krytem proti směru hodinových ručiček a odejměte jej.
2. Stáhněte válcovou vzduchovou mřížku.

3. Přístroj krátce zapněte a opět vypněte (reset).

4. Stiskněte tlačítko proudu studeného vzduchu/samočištění  a držte jej stisknuté po dobu pěti sekund.

Motor poběží po dobu přibližně 15 sekund nazpět. Ostatní tlačítka jsou během této doby bez funkce.

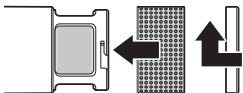

5. Když se motor zastaví, opět nasuňte válcovou vzduchovou mřížku a otočte krytem ve směru hodinových ručiček.

Přístroj teď můžete opět normálně používat.

Obsah

4 K tomuto návodu

5 Bezpečnostní pokyny

10 Přehled (rozsah dodávky)

11 Použití

- 11 Zapnutí a vypnutí přístroje
- 12 Nastavení proudu vzduchu a teploty
- 12 Funkce blokování
- 12 Tvarovací nástavec a tlačítko studeného vzduchu
- 13 Po použití

13 Čištění

- 14 Funkce samočištění

15 Uchovávání

15 Likvidace

16 Technické parametry

K tomuto návodu

Výrobek je vybaven bezpečnostními prvky. Přesto si pozorně přečtěte bezpečnostní pokyny a používejte tento výrobek pouze tak, jak je popsáno v tomto návodu, aby nedopatřením nedošlo k poranění nebo škodám.

Uschovejte si tento návod pro pozdější potřebu.

Při předávání výrobku s ním současně předejte i tento návod.

Symbody uvedené v tomto návodu:



Tento symbol varuje před nebezpečím poranění.



Tento symbol varuje před nebezpečím úrazu elektrickým proudem.



Tento symbol varuje před používáním přístroje v blízkosti vody. Přístroj se nesmí používat v blízkosti vody ani ve vodě (např. ve sprše, umyvadle nebo vaně) kvůli nebezpečí úrazu elektrickým proudem!



Přečtěte si návod k použití.

Výstražná hesla uvedená v tomto návodu:

NEBEZPEČÍ varuje před bezprostředním těžkým zraněním a ohrožením života.

VÝSTRAHA varuje před možnými těžkými zraněními a ohrožením života.

POZOR varuje před možnými lehkými poraněními.

POKYN varuje před možnými věcnými škodami.



Takto jsou označeny doplňující informace.

Po použití

▷ K vypnutí přístroje posuňte vypínač do polohy **OFF**.

▷ Přístroj nechte po použití vychladnout na podložce odolné vůči teplotě.



Při přetížení, např. při zakrytí otvoru k nasávání vzduchu, se pojistka vysoušeče vlasů automaticky vypne. Kontrolky přepínače teploty a kontrolky přepínače proudu vzduchu pomalu blikají. Přístroj vypněte a než jej znovu zapnete, tak jej nechte vychladnout.

Čištění



POZOR - nebezpečí popálení

Přístroj a tvarovací nástavec jsou během používání velmi horké. Než je budete čistit, nechte obojí vychladnout. Hrozí nebezpečí popálení!

1. Vytáhněte síťovou zástrčku ze zásuvky.
2. Otřete kryt a tvarovací nástavec hadříkem mírně navlhčeným vodou.
3. Otočte krytem proti směru hodinových ručiček a odejměte jej.
4. Stáhněte válcovou vzduchovou mřížku.
5. Obojí otřete zevnitř i zvenku hadříkem mírně navlhčeným vodou.

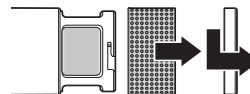



i Po prvním zapnutí je automaticky nastavený nejnižší stupeň teploty a proudu vzduchu. U každého svítí spodní LED.



Pokud jste provedli jiná nastavení, je automaticky nastavený naposledy vybraný stupeň teploty a proudu vzduchu.

Nastavení proudu vzduchu a teploty



▷ Stiskněte přepínač proudu vzduchu , resp. teploty  nahore, když budete chtít zvýšit proud vzduchu, resp. teplotu.



▷ Stiskněte přepínač proudu vzduchu , resp. teploty  dole, když budete chtít snížit proud vzduchu, resp. teplotu.

i Proud vzduchu a teplota jsou nastavitelné ve třech stupních. Na nejnižším stupni svítí jedna kontrolka, na středně vysokém stupni dvě a na nejvyšším stupni tři kontrolky.

Funkce blokování





▷ Abyste během vysoušení vlasů nechtěně nezměnili nastavení stupně teploty a proudu vzduchu, posuňte vypínač do polohy .





▷ Když budete chtít nastavení opět změnit, posuňte vypínač opět do polohy **ON**.

Tvarovací nástavec a tlačítko studeného vzduchu



Tvarovací nástavec umožňuje cíleně vysoušet určité partie vlasů. Pro rychlejší ochlazení pramene vlasů je užitečné tlačítko studeného vzduchu / samočištění  .

▷ Natočte pramínek vlasů například na kulatý kartáč a namířte tvarovací nástavec cíleně na tento pramínek vlasů. Stiskněte k tomuto účelu tlačítko studeného vzduchu / samočištění  . Kontrolka svítí. K vypnutí proudění studeného vzduchu stiskněte tlačítko ještě jednou.

Bezpečnostní pokyny

Účel použití

- Výrobek je vhodný pro vysoušení a tvarování lidských vlasů; není určen pro zvířecí chlupy. Umělé vlasy se tímto vysoušečem nesmí ošetřovat, protože nesnesou vyšší teploty a za nepříznivých podmínek hrozí i nebezpečí požáru.
- Výrobek je vhodný k používání v suchých vnitřních prostorách.
- Výrobek je koncipován pro soukromé použití a není vhodný pro komerční účely.

Nebezpečí pro děti a osoby

s omezenou schopností ovládnání přístrojů

- Tento přístroj smí používat děti starší 8 let a osoby s omezenými fyzickými, smyslovými nebo duševními schopnostmi nebo nedostatkem zkušeností a/nebo vědomostí, pokud jsou pod dozorem nebo pokud jim bylo vysvětleno, jak se s přístrojem bezpečně manipuluje a když pochopily, jaká jim při používání přístroje hrozí nebezpečí.
- S přístrojem si děti nesmí hrát.
- Čištění a užitelskou údržbu nesmí provádět děti.

- Před prvním použitím odstraňte veškerý obalový materiál a zlikvidujte jej podle předpisů. Obalový materiál udržujte mimo dosah dětí.

Mimo jiné hrozí i nebezpečí udušení!

Nebezpečí úrazu elektrickým proudem

- Přístroj nikdy neponořujte do vody ani jiných kapalin. Přístroj nesmí být vystaven vlhkosti. Nesmí se dostat ani do styku s kapající nebo stříkající vodou, protože jinak hrozí nebezpečí úrazu elektrickým proudem.

- Přístroj nepoužívejte venku.

-  **VÝSTRAHA:** Vysoušeč vlasů nepoužívejte v blízkosti vody, která je ve vanách, umyvadlech nebo jiných nádobách. Přístroj nepoužívejte, když máte vlhké ruce nebo když stojíte na vlhké podlaze. Pokud budete vysoušeč vlasů používat v koupelně, tak po použití vytáhněte síťovou zástrčku ze zásuvky. Blízkost vody představuje nebezpečí, i když je přístroj vypnutý. Jako dodatečná ochrana se doporučuje instalovat do proudového okruhu koupelny proudový chránič (RCD = Residual-Current Circuit Device) s vypínacím proudem nepřekračujícím 30 mA. Poradte se s instalátérem.

Použití

-  Při prvním použití může být chvíli cítit zápach, což je však normální. Zajistěte dostatečné větrání.

1. Po umytí vlasy nejdřív dobře vysušte ručníkem. Utřete si pořádně i ruce.
2. Síťovou zástrčku zasuňte do dobře přístupné zásuvky.

Vysoušeč vlasů používejte podle potřeby buď s tvarovacím nástavcem nebo bez něj.

- ▷ Nasuňte tvarovací nástavec v požadované poloze na přístroj a pevně jej utáhněte ve směru hodinových ručiček.



POZOR - nebezpečí popálení

Přístroj a tvarovací nástavec jsou během používání velmi horké. Než budete odnímat tvarovací nástavec, nechte obojí vychladnout. Hrozí nebezpečí popálení!

- ▷ Pokud budete chtít tvarovací nástavec sejmout, otočte jím proti směru hodinových ručiček a stáhněte jej z přístroje.

Zapnutí a vypnutí přístroje



POZOR - nebezpečí požáru

Vysoušeč vlasů, výstup vzduchu a otvor k nasávání vzduchu nesmí být zakryté. Dbejte na to, aby výstup vzduchu a otvor k nasávání vzduchu nebyly zakryté vlasy nebo prsty, a aby se v nich neusazovaly nitky nebo vlasy.



- ▷ K zapnutí přístroje posuňte vypínač do polohy **ON**.



- ▷ K vypnutí přístroje posuňte vypínač do polohy **OFF**. Přístroj bude zapnutý další 2 sekundy se studeným vzduchem, aby se zchladil.

Přehled (rozsah dodávky)

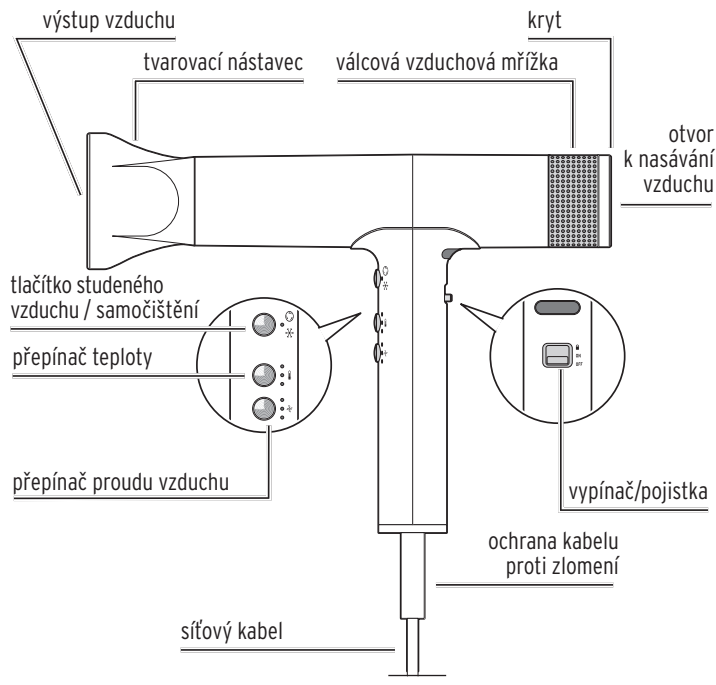

- Pokud by přístroj i přes veškerá bezpečnostní opatření spadl do vody, okamžitě vytáhněte síťovou zástrčku ze zásuvky. V žádném případě nesahejte do vody. Nebezpečí ohrožení života elektrickým proudem!
- Kovové předměty (jako jsou např. šperky) udržujte v dostatečné vzdálenosti od otvorů k nasávání vzduchu, abyste zabránili jejich nechtěnému nasátí. V opačném případě hrozí nebezpečí úrazu elektrickým proudem!
- Do otvorů přístroje nestrkejte žádné předměty. Uvnitř přístroje se nacházejí díly, které jsou pod napětím, a jejichž dotyk může způsobit úraz elektrickým proudem.
- Přístroj používejte pouze s dodaným originálním příslušenstvím. Nepoužívejte žádné dodatečné díly, které nejsou doporučeny výrobcem nebo nabízeny jako příslušenství.
- Než začnete přístroj po vyčištění opět skládat a používat, nechte jej úplně uschnout. Nebezpečí ohrožení života elektrickým proudem!
- Přístroj připojujte pouze do zásuvky instalované podle předpisů, jejíž síťové napětí a jištění odpovídá technickým parametrům přístroje.

- V koupelně nepoužívejte prodlužovací šňůru, aby byla síťová zástrčka v případě nouze rychle dosažitelná.
- Zásuvka musí být dobře přístupná, abyste z ní v případě potřeby mohli síťovou zástrčku rychle vytáhnout. Síťový kabel ved'te tak, aby o něj nemohl nikdo zakopnout.
- Přístroj nenechávejte bez dozoru, pokud je připojený v elektrické zásuvce.
- Vytáhněte síťovou zástrčku ze zásuvky, pokud dojde během provozu k poruše, po každém použití, za bouřky a než začnete přístroj čistit. Přitom tahejte vždy přímo za zástrčku, nikoli za síťový kabel.
- Protože se síťový kabel u vysoušeče vlasů pohybem silně namáhá, pravidelně jej kontrolujte na možná poškození. Síťový kabel neovíjejte kolem přístroje.
- Přístroj nezapínejte, pokud je on sám nebo síťový kabel viditelně poškozený nebo přístroj spadl na zem.
- Neprovádějte na výrobku žádné změny. Přístroj v žádném případě sami neotevírejte ani neopravujte, protože jinak už nebude zaručena bezchybná funkce. Pro funkci samočištění přístroje se smí odstraňovat pouze kryt a válcová vzduchová mřížka. Ani výměnu síťového kabelu nesmíte provádět svépomocí. Pokud je síťový kabel poškozený, je nutno jej nechat vyměnit výrobcem, jeho servisním centrem nebo podobně kvalifikovanou osobou, aby se

předešlo nebezpečí. Případné opravy přístroje nechávejte provádět v odborném servisu.

Nebezpečí popálení

- Přístroj a tvarovací nástavec jsou během používání velmi horké. Než budete čistit přístroj nebo odnímat nástavec, nechte obojí vychladnout.
V opačném případě hrozí nebezpečí popálení!

Věcné škody

- K čištění přístroje nepoužívejte žíraviny ani agresivní nebo abrazivní čisticí prostředky.