

BEDIENUNGSANLEITUNG

SEG®

DTL 401

KABELLOSE LED-TISCHLAMPE

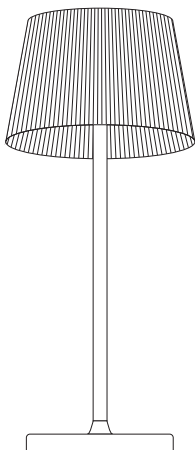

Für einen bestimmungsgemäßen und sicheren Gebrauch des Gerätes lesen Sie bitte diese Anleitung aufmerksam durch.

CE



Sehr geehrte Kundin! Sehr geehrter Kunde!

Vielen Dank, dass Sie sich zum Kauf eines SEG-Produktes entschieden haben. Wir wünschen Ihnen viel Freude mit dem erworbenen Gerät.

Bitte lesen Sie die gesamte Bedienungsanleitung, insbesondere die Sicherheitshinweise, bevor Sie das Gerät zum ersten Mal benutzen. Verwahren Sie diese Bedienungsanleitung zur zukünftigen Verwendung an einem sicheren Ort. Falls Sie das Gerät weitergeben, müssen Sie diese Bedienungsanleitung ebenfalls mit übergeben.

Diese Bedienungsanleitung ist auch in einem elektronischen Format zum Herunterladen verfügbar:

www.jaxmotech.de/downloads

Oder kontaktieren Sie uns. Gerne senden wir Ihnen die Bedienungsanleitung als elektronische PDF-Datei.

E-Mail: service@jaxmotech.de

Telefon: +49 (0)6831 5059800

INHALT

EG – KONFORMITÄTSERKLÄRUNG	4
1 SICHERHEITSHINWEISE	5
2 LIEFERUMFANG	20
3 GERÄTETEILE	21
4 INSTALLATION	22
5 BEDIENUNG	24
6 REINIGUNG UND PFLEGE	25
7 STÖRUNG UND BEHEBUNG	26
8 TECHNISCHE DATEN	28
9 ENTSORGUNG	29
10 HERSTELLERGARANTIE	33

EG – KONFORMITÄTSERKLÄRUNG

Das in dieser Bedienungsanleitung beschriebene Produkt entspricht allen relevanten harmonisierten Anforderungen der EU. Die vollständige Konformitätserklärung finden Sie im Internet unter www.jaxmotech.de/downloads.

Die in dieser Bedienungsanleitung enthaltenen Abbildungen können in einigen Details von dem tatsächlichen Design Ihres Gerätes abweichen. Folgen Sie in einem solchen Fall dennoch den beschriebenen Sachverhalten. Der Hersteller behält sich das Recht vor, solche Änderungen vorzunehmen, die keinen Einfluss auf die Funktionsweise des Gerätes haben. Das von Ihnen gekaufte Gerät wurde möglicherweise inzwischen verbessert und weist somit vielleicht Unterschiede zur Bedienungsanleitung auf. Dennoch sind die Funktionen und Betriebsbedingungen identisch, so dass Sie die Bedienungsanleitung im vollen Umfang nutzen können.

Technische Änderungen bzw. Druckfehler bleiben vorbehalten.



Mit dem 'CE' Symbol gekennzeichnete Produkte erfüllen alle anzuwendenden Gemeinschaftsvorschriften des Europäischen Wirtschaftsraums.



Die LED-Lichtquelle ist fest verbaut und kann nur von einer qualifizierten Fachkraft ausgetauscht werden.

1 SICHERHEITSHINWEISE

Bitte lesen Sie die Sicherheitshinweise vor Inbetriebnahme des Gerätes sorgfältig durch. Die darin enthaltenen Informationen dienen dem Schutz Ihrer Gesundheit und des Gerätes. Die Nichtbeachtung der Sicherheitshinweise kann zu schweren Beeinträchtigungen Ihrer Gesundheit und zu Schäden an Ihrem Produkt führen.

Bestimmungsgemäßer Gebrauch

Die kabellose LED-Tischlampe – DTL 401 – der Marke SEG ist zur Beleuchtung von Innen- und Außenbereichen bestimmt.

Das Gerät ist ausschließlich zur privaten Nutzung und nicht zur gewerblichen Nutzung bestimmt. Dieses Gerät ist für den Gebrauch im Haushalt und in ähnlichen Anwendungsbereichen vorgesehen, wie in:

- Personalküchenbereichen, in Läden, Büros und anderen Arbeitsbereichen
- in landwirtschaftlichen Anwesen

- von Gästen in Hotels, Motels und anderen Unterkünften
- Frühstückspensionen
- im Catering und ähnlichem Großhandelseinsatz.

Betreiben Sie das Gerät ausschließlich im Sinne seiner bestimmungsmäßigen Verwendung.

Bei bestimmungswidrigem Gebrauch können die Sicherheit und Funktionalität des Gerätes nicht mehr gewährleistet werden und es erlischt jeglicher Garantieanspruch.

Erklärung der verwendeten Symbole

GEFAHR!

verweist auf eine Gefahrensituation, die, wenn sie nicht abgewendet wird, eine unmittelbare Gefährdung für Leben und Gesundheit zur Folge hat.

WARNUNG!

verweist auf eine Gefahrensituation, die,

wenn sie nicht abgewendet wird, eine mögliche bevorstehende Gefährdung für Leben und Gesundheit zur Folge hat.

 **VORSICHT!**

verweist auf eine Gefahrensituation, die, wenn sie nicht abgewendet wird, zu mittelschweren oder kleinen Verletzungen führen kann.

 **HINWEIS!**

verweist auf eine Gefahrensituation, die, wenn sie nicht abgewendet wird, eine mögliche Beschädigung des Gerätes zur Folge hat.

Prüfen Sie auf jeden Fall auch das technische Umfeld des Gerätes. Sind alle Kabel und Leitungen, die zu Ihrem Gerät führen, in Ordnung? Oder sind sie veraltet und halten der Geräteleistung nicht mehr Stand? Daher muss durch eine qualifizierte Fachkraft (Elektrotechniker/-in) eine Überprüfung bereits vorhandener wie auch neuer Anschlüsse erfolgen. Sämtliche

Arbeiten, die zum Anschluss des Gerätes an die Stromversorgung notwendig sind, dürfen nur von einer qualifizierten Fachkraft (Elektrotechniker/-in) durchgeführt werden.

 **WARNUNG!**

STROMSCHLAGGEFAHR! Fehlerhafte Elektroinstallation oder zu hohe Netzspannung können zu elektrischem Stromschlag führen.

 **WARNUNG!**

Erlauben Sie niemandem, der mit der Bedienungsanleitung nicht vertraut ist, das Gerät zu benutzen. Dieses Gerät kann von Kindern ab 8 Jahren und darüber sowie von Personen mit verringerten physischen, sensorischen oder mentalen Fähigkeiten oder Mangel an Erfahrung und Wissen, benutzt werden, wenn sie beaufsichtigt werden oder hinsichtlich des sicheren Gebrauchs des Gerätes unterwiesen wurden und die daraus

resultierenden Gefahren verstehen. Kinder dürfen nicht mit dem Gerät spielen.

Reinigung und Wartung durch den Benutzer dürfen nicht durch Kinder vorgenommen werden, es sei denn, sie sind 8 Jahre oder älter und werden beaufsichtigt.

Das Gerät und seine Anschlussleitungen sind von Kindern jünger als 8 Jahre fernzuhalten. Das Gerät ist kein Kinderspielzeug.

GEFAHR!

- Versuchen Sie nicht selbst, die LED-Lichtquelle auszutauschen. Die Lichtquelle ist fest verbaut und kann nur von einer qualifizierten Fachkraft ausgetauscht werden.
- Schließen Sie das Gerät zum Aufladen des Akkus keinesfalls an die Stromversorgung an, wenn das Gerät, das USB-Ladekabel oder der USB-Netzadapter (im Lieferumfang nicht enthalten) sichtbare Beschädigungen aufweisen.

- Ziehen Sie im Gefahrenfall oder bei einem Defekt unverzüglich den USB-Netzadapter (im Lieferumfang nicht enthalten) aus der Steckdose.
- Dieses Gerät enthält einen Akku, der nicht ausgetauscht werden kann. Öffnen Sie das Gerät nicht, um den Akku zu ersetzen, wenn Sie ihn nicht mehr aufladen können oder er schnell entlädt. Kontaktieren Sie den Händler, bei dem Sie das Gerät erworben haben.
- Versuchen Sie niemals selbst das Gerät zu reparieren. Falls Ihr Gerät nicht ordnungsgemäß funktioniert, kontaktieren Sie den Händler, bei dem Sie das Gerät erworben haben.
- Bei Reparaturen dürfen nur Teile verwendet werden, die den ursprünglichen Gerätedaten entsprechen. In diesem Produkt befinden sich elektrische und mechanische Teile, die zum Schutz gegen Gefahrenquellen unerlässlich sind.

- Ersetzen Sie beschädigte Bauteile nur durch passende Originalersatzteile.
- Beschädigte USB-Ladekabel werden nicht ersetzt. Wenn das USB-Ladekabel beschädigt ist, entsorgen Sie es und ersetzen es durch ein USB-Ladekabel gleichen Typs.
- Betreiben Sie niemals ein defektes Gerät.
- Betreiben Sie niemals ein Gerät, das heruntergefallen ist.
- Die Verwendung von Zubehör, welches nicht vom Gerätehersteller empfohlen wird, kann zu Feuer, elektrischem Schlag oder Verletzungen von Personen führen.
- Verwenden Sie das Gerät nicht, wenn die Kunststoffbauteile Risse oder Sprünge haben oder sich verformt haben.

 **GEFAHR!**

- Achten Sie beim Entpacken unbedingt darauf, dass die Bestandteile der Verpackung (Polyäthylentüten, Polystyren-

stücke) nicht in die Reichweite von Kindern gelangen.

ERSTICKUNGSGEFAHR!

- Schließen Sie das Gerät zum Aufladen des Akkus nicht an die Stromversorgung an, bevor Sie alle Verpackungsbestandteile und Transportsicherungen vollständig entfernt haben.
- Laden Sie das Gerät nur mit dem mitgelieferten USB-Ladekabel am Stromnetz mittels eines angeschlossenen USB-Adapters (im Lieferumfang nicht enthalten). Für einen problemlosen Ladevorgang empfehlen wir einen USB-Adapter des Typs DC5V. Anderenfalls besteht die **GEFAHR VON STARKER HITZEENTWICKLUNG UND FEUER!**
- Verwenden Sie zum Anschluss des Gerätes an die Stromversorgung keine Steckdosenleisten, Mehrfachsteckdosen oder Verlängerungskabel.

- Zum Laden des Gerätes soll der USB-Netzadapter (im Lieferumfang nicht enthalten) nur in eine ordnungsgemäß geerdete und ausschließlich dem Gerät zugewiesene Schutzkontaktsteckdose eingesteckt werden. Die Steckdose muss mit einer 10-A-Sicherung oder höher abgesichert sein. Anderenfalls kann es zu gefährlichen Unfällen oder einer Beschädigung des Gerätes kommen.
- Während des Ladevorgangs werden USB-Netzadapter (im Lieferumfang nicht enthalten) und die Lampe spürbar warm. Das ist normal.
- Der USB-Adapter (im Lieferumfang nicht enthalten) und die Schutzkontaktsteckdose müssen nach der Installation des Gerätes jederzeit gut zugänglich sein.
- Achten Sie darauf, dass das USB-Ladekabel nicht geknickt wird und legen Sie es nicht über scharfe Kanten.

- Achten Sie darauf, dass das USB-Ladekabel nicht über den Rand eines Tisches oder einer Theke hängt, um Beschädigungen zu vermeiden.
- Die technischen Daten Ihrer elektrischen Versorgung müssen den auf dem Typenschild angegebenen Werten entsprechen.
- Ihr Hausstromkreis muss mit einem Sicherungsautomaten zur Notabschaltung des Gerätes ausgestattet sein.
- Nehmen Sie keine Veränderungen an dem Gerät vor.

STROMSCHLAGGEFAHR!

- Versuchen Sie nicht das LED-Leuchtmittel auszutauschen. Das Leuchtmittel ist fest verbaut und kann nur von einer qualifizierten Fachkraft ausgetauscht werden.
- Trennen Sie das Gerät vor allen Wartungs- und Reinigungsarbeiten von der Stromversorgung.

STROMSCHLAGGEFAHR!

- Um das Gerät komplett vom Stromnetz zu trennen, muss der Netzadapter (im Lieferumfang nicht enthalten) aus der Steckdose gezogen werden. Tragen Sie das Gerät nicht am USB-Ladekabel.
- Auch bei ausgeschaltetem Gerät liegt im Inneren des Geräts Spannung vor, solange der angeschlossene USB-Adapter (im Lieferumfang nicht enthalten) in der Steckdose steckt.
- Das Gerät ist nur dann vom Stromnetz getrennt, wenn der USB-Adapter (im Lieferumfang nicht enthalten) gezogen ist.
- Gewitter können Elektrogeräte beschädigen. Wir empfehlen Ihnen, das Gerät während eines Gewitters vom Stromnetz zu trennen.
- Stellen Sie das Gerät nicht auf eine Tischkante o. ä. um ein Herunterfallen zu vermeiden. Das Gerät sollte sicher und stabil aufgestellt werden.

- Stellen Sie das Gerät so auf, dass es nicht in eine Wanne oder Waschbecken fallen kann.
- Sollte das Gerät während des Ladevorgangs ins Wasser fallen, greifen Sie niemals nach dem Produkt. Ziehen Sie sofort den USB-Netzadapter (im Lieferumfang nicht enthalten).
- Tauchen Sie das Gerät niemals in Wasser oder andere Flüssigkeiten und reinigen Sie es nicht unter fließendem Wasser. Stellen Sie es nicht in die Geschirrspülmaschine.

KURZSCHLUSSGEFAHR!

- Fassen Sie den USB-Netzadapter niemals mit nassen Händen an.
- Sollten Sie das Gerät über einen längeren Zeitraum nicht nutzen, empfehlen wir Ihnen das Gerät vom Stromnetz zu trennen.
- Achten Sie darauf, dass das Gerät und das Netzkabel nicht mit Hitzequellen

(z. B. Kochplatten, Gasflammen) in Berührung kommen.

- Betreiben Sie das Gerät nicht in der Nähe von explosiven und/oder entzündbaren Dämpfen.
- Betreiben Sie das Gerät nicht in der Nähe von brennbaren Materialien.
- Decken Sie die Tischlampe niemals mit Tüchern, Decken etc. ab.
- Setzen Sie das Gerät keinen extremen Bedingungen aus, wie z. B.:
 - hoher Luftfeuchtigkeit oder Nässe
 - Extremtemperaturen
 - direkter Sonneneinstrahlung
 - offenem Feuer
- Lassen Sie das Gerät während des Betriebes nicht unbeaufsichtigt.
- Bei Rauchentwicklung das Gerät sofort ausschalten und vom Stromkreis trennen.



WARNUNG!

VERÄTZUNGS- UND VERGIFTUNGS- FAHR DURCH AUSLAUFENDE AKKUS!

- Öffnen Sie niemals den Akku.
- Ausgelaufene Batteriesäure kann zu Verätzungen führen.
- Vermeiden Sie den Kontakt von Batteriesäure mit Haut, Augen und Schleimhäuten. Tragen Sie im Falle eines auslaufenden Akkus unbedingt Schutzhandschuhe.
- Spülen Sie bei Kontakt mit der Batteriesäure die betroffenen Stellen sofort mit reichlich klarem Wasser und suchen Sie einen Arzt auf.



VORSICHT!

- Merken Sie sich die Positionen aller Teile des Gerätes, wenn Sie es auspacken, für den Fall, es noch einmal einpacken und transportieren zu müssen.
- Benutzen Sie das Gerät nicht, bevor

alle dazugehörenden Teile sich ordnungsgemäß an ihren dafür vorgesehenen Stellen befinden.

- Lassen Sie das USB-Ladekabel nicht herunterhängen oder legen Sie es nicht quer durch den Raum.

STOLPERGEFAHR!

 **HINWEIS!**

- Stellen Sie das Gerät auf eine trockene, ebene, rutschfeste, hitzebeständige Oberfläche.
- Stellen Sie das Gerät nicht auf eine heiße Oberfläche oder in der Nähe von starken Hitzequellen auf.
- Um den USB-Netzadapter zu ziehen, fassen Sie am Adapter und nicht am Ladekabel an.

2 LIEFERUMFANG

Vergewissern Sie sich nach dem Auspacken, dass folgende Teile mitgeliefert worden sind:

- Kabellose LED-Tischlampe (mit fest verbautem LED-Leuchtmittel, kann nur von einer qualifizierten Fachkraft ausgetauscht werden)
- USB-Ladekabel
- Bedienungsanleitung mit Garantie

3 GERÄTETEILE

1. LED-Tischlampe (mit fest verbautem LED-Leuchtmittel, kann nur von einer qualifizierten Fachkraft ausgetauscht werden)
2. USB-Ladeanschluss
3. Tippschalter (zum An- und Ausschalten, Dimmen und Einstellen der Lichttemperatur)

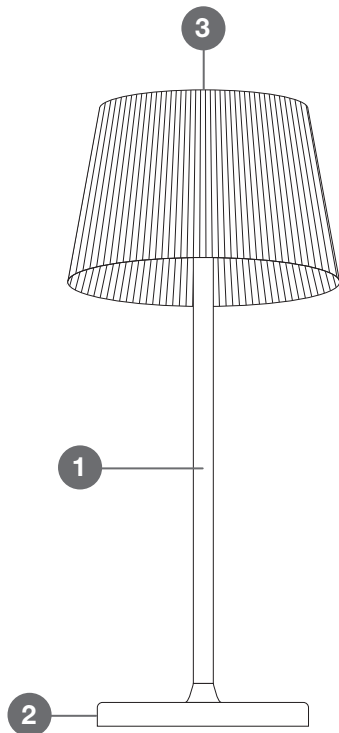

4 INSTALLATION

GEFAHR!

- Achten Sie beim Auspacken unbedingt darauf, dass die Bestandteile der Verpackung (Polyäthylentüten, Polystyrenstücke) nicht in die Reichweite von Kindern gelangen.

ERSTICKUNGSGEFAHR!

Auspacken

1. Packen Sie die Tischlampe vorsichtig aus. Beachten Sie die Hinweise zur Entsorgung der Verpackungsmaterialien in Kapitel 9 – ENTSORGUNG.
2. Das Gerät ist möglicherweise für den Transport mit Transportsicherungen geschützt. Entfernen Sie diese komplett. Benutzen Sie keine aggressiven Reinigungsmittel, um Reste der Transportsicherungen zu entfernen.
3. Überprüfen Sie vor dem Anschluss des Gerätes, dass das USB-Ladekabel, der USB-Adapter (im Lieferumfang nicht enthalten) und das Gerät selbst keine Beschädigungen aufweisen.
4. Prüfen Sie den Lieferumfang auf Vollständigkeit, siehe Kapitel 2 – LIEFERUMFANG.

Laden des Gerätes

1. Vor dem ersten Gebrauch muss die Lampe mit Hilfe des mitgelieferten USB-Ladekabels am Stromnetz mit einem USB-Adapter (im Lieferumfang nicht enthalten) vollständig aufgeladen werden.
2. Verbinden Sie das Gerät mit dem USB-Ladekabel über den USB-Ladeanschluss (2).
3. Verbinden Sie das USB-Ladekabel mit einem USB-Netzadapter (im Lieferumfang nicht enthalten) und schließen Sie diesen an die Stromversorgung an.
4. Das Gerät beginnt den Ladevorgang. Dieser dauert ca. 2,5 Stunden. Die Lampe leuchtet rot. Der Akku ist vollständig geladen, wenn die Lampe grün leuchtet.
5. Trennen Sie das Gerät von der Stromversorgung.
6. Die LED-Tischlampe ist nun einsatzbereit und kann je nach ausgewählter Lichtintensität mit vollgeladenem Akku ca. 3-4 Stunden kabellos betrieben werden.

Wahl des Standortes

Stellen Sie das Gerät an einer geeigneten Stelle auf:

- in der Nähe einer Schutzkontaktsteckdose mit Mindestabsicherung von 10 A
- waagrecht und erschütterungsfrei
- hitzebeständig
- mit einem angemessenen Abstand zu extremen Hitzequellen (> 1 m)
- in stabiler Position, um ein Herunterfallen zu vermeiden
- unzugänglich für Kleinkinder
- stolperfreie Legung des USB-Ladekabels

5 BEDIENUNG

HINWEIS!

- Schließen Sie die Lampe niemals an einen Dimmer an. Dies zerstört den Dimmer und/oder die Lampe.
 - Sollten Sie das Gerät über einen längeren Zeitraum nicht nutzen, empfehlen wir Ihnen das Gerät vom Stromnetz zu trennen.
 - Versuchen Sie nicht selbst, die LED-Lichtquelle auszutauschen. Die Lichtquelle ist fest verbaut und kann nur von einer qualifizierten Fachkraft ausgetauscht werden.
1. Berühren Sie einmal kurz den Tippschalter (3), um die Lampe einzuschalten.
 2. Um die Lichttemperatur einzustellen, tippen Sie mehrfach kurz auf den Tippschalter (3): 1 × 5000 K (warmweißes Licht), 2 × 4000 K (natürliches Licht), 3 × 3000 K (kaltweißes Licht), 4 × "aus".
 3. Um die Lichtintensität einzustellen, drücken Sie einmal lang auf den Tippschalter.
 4. Die Lampe wird ausgeschaltet, indem Sie den Tippschalter bei Lichttemperatur kaltweiß (3000 K) einmal kurz antippen.

6 REINIGUNG UND PFLEGE

WARNUNG!

- Bevor Reinigungsarbeiten durchgeführt werden, muss das Gerät von der Stromversorgung getrennt werden.
- Tauchen Sie das Gerät niemals in Wasser oder andere Flüssigkeiten.
- Der Akku kann sich während des Ladevorgangs erhitzen. Lassen Sie das Gerät vor der Reinigung vollständig abkühlen.
- Achten Sie darauf, dass kein Wasser in das Gerät eindringt.

Reinigung der Oberflächen

- Reinigen Sie die Oberflächen der Lampe mit einem weichen nebelfeuchten Tuch.
- Benutzen Sie keine rauen, aggressiven und ätzenden Reinigungsmittel.
- Benutzen Sie keinen Alkohol oder sonstige Lösungsmittel.
- Benutzen Sie keine Scheuermittel.
- Benutzen Sie keine ätherischen Öle.

Diese Anweisungen gelten für sämtliche Oberflächen Ihres Gerätes. Die Oberfläche des Produktes kann durch den Einsatz solcher Mittel beschädigt werden.

7 STÖRUNG UND BEHEBUNG

GEFAHR!

- Schließen Sie das Gerät keinesfalls an die Stromversorgung an, wenn das Gerät, das USB-Ladekabel oder der USB-Netzadapter (im Lieferumfang nicht enthalten) sichtbare Beschädigungen aufweisen.
- Ziehen Sie im Gefahrenfall oder bei einem Defekt unverzüglich den USB-Adapter (im Lieferumfang nicht enthalten) aus der Steckdose.
- Versuchen Sie niemals selbst das Gerät zu reparieren. Falls Ihr Gerät nicht ordnungsgemäß funktioniert, kontaktieren Sie den Händler, bei dem Sie das Gerät erworben haben.
- Versuchen Sie nicht, das LED-Leuchtmittel auszutauschen. Das Leuchtmittel ist fest verbaut und kann nur von einer qualifizierten Fachkraft ausgetauscht werden.

- Wenn das USB-Ladekabel beschädigt ist, ersetzen Sie es durch ein anderes USB-Ladekabel.
- Betreiben Sie niemals ein defektes Gerät.
- Betreiben Sie niemals ein Gerät, das heruntergefallen ist.

Sollten während des Betriebes Störungen auftreten, prüfen Sie bitte anhand der folgenden Tabelle, ob Sie das Problem selbständig beheben können. Alle anderen Reparaturen sind unzulässig und der Garantieanspruch erlischt.

Problem	Maßnahme
Gerät schaltet sich nicht an.	Ist das Gerät geladen?
Licht ist schwach.	Ist das Gerät geladen? Ist die Helligkeitseinstellung auf der höchsten Stufe?
Akku lädt nicht.	Sind USB-Adapter (im Lieferumfang nicht enthalten) und Schutzkontakt-dose richtig verbunden? Ist das USB-Ladekabel korrekt angeschlossen? Ist die Sicherung druchgebrannt? Ist die Stromunterbrechung aktiv? Ist die Steckdose defekt?

8 TECHNISCHE DATEN

Kabellose LED-Tischlampe

Geräteart: Kabellose LED-Tischlampe

Modellbezeichnung: DTL 401

Akku: 3,7 V – 2 x 1800mAh

Laufleistung: ca. 3–4 Stunden je nach gewählter Lichtintensität

Lichttemperatur: 3000–5000 K

Leistung: LED 4 W

Regenschutzklasse: IP44

Nettogewicht Gerät: ca. 0,5 kg

Produktgröße: ca. 13 x 13 x 30 cm

Dieses Produkt enthält eine Lichtquelle der Energieeffizienzklasse F.

Versuchen Sie nicht, die LED-Lichtquelle auszutauschen. Die Lichtquelle ist fest verbaut und kann nur von einer qualifizierten Fachkraft ausgetauscht werden.

Technische Änderungen vorbehalten!

9 ENTSORGUNG

- Achten Sie beim Entpacken unbedingt darauf, dass die Bestandteile der Verpackung (Polyäthylentüten, Polystyrenstücke) nicht in die Reichweite von Kindern gelangen.

ERSTICKUNGSGEFAHR!

- Nicht mehr benutzte und alte Geräte müssen der zuständigen Wiederverwertungsstelle zugeführt werden. Keinesfalls offenen Flammen aussetzen.
- Altgeräte sind kein unbrauchbarer Abfall. Durch eine umweltgerechte Entsorgung werden viele wertvolle Rohstoffe wiedergewonnen.
- Wenn elektrische Geräte auf Mülldeponien oder Müllhalden entsorgt werden, können gesundheitsgefährdende Stoffe ins Grundwasser gelangen. Somit gelangen solche Stoffe in die Nahrungskette und schädigen Ihre Gesundheit und Ihr Wohlbefinden.
- Bevor Sie ein beliebiges Altgerät entsorgen, machen Sie dieses vorher unbedingt funktionsuntüchtig! Das bedeutet, immer den Netzstecker ziehen und danach das Stromanschlusskabel am Gerät abschneiden und direkt mit dem Netzstecker entfernen und entsorgen!
- Die im Gerät verwendeten Materialien sind recyclebar und mit entsprechenden Informationen versehen. In dem Sie Ihr altes Gerät oder dessen Materialien wie auch die Verpackung sachgerecht entsorgen, tragen Sie erheblich zum Schutz unserer Umwelt bei.
- Entsorgen Sie das Verpackungsmaterial entsprechend den örtlichen Vorschriften Ihres Wohnortes in den dafür vorgesehenen Behältern.
- Falls es in Ihrem Wohnumfeld keine geeigneten Entsorgungsbehälter gibt, bringen Sie diese Materialien zu einer geeigneten kommunalen Sammelstelle.

Nähere Informationen erhalten Sie von Ihrem Fachhändler oder bei Ihren entsprechenden kommunalen Entsorgungseinrichtungen.

Verpackung entsorgen



Entsorgen Sie die Verpackung sortenrein. Geben Sie Pappe und Karton zum Altpapier und Folien in die Wertstoffsammlung.

Korrektes Entsorgen von gebrauchten Elektro- und Elektronikgeräten (Elektroschrott):



Das Symbol der durchgestrichenen Abfalltonne weist auf die Notwendigkeit der separierten Entsorgung elektrischer/elektronischer Geräte hin. Gemäß europäischen Vorgaben dürfen gebrauchte Elektro- und Elektronikgeräte nicht mehr als normaler Haushaltsabfall behandelt werden, sondern müssen an einer entsprechend eingerichteten Annahmestelle für das Recycling solcher Geräte abgegeben werden. Die kommunalen Entsorgungsbetriebe haben hierzu Sammelstellen eingerichtet, an denen private Haushalte ihre Altgeräte kostenfrei abgeben können. Bitte informieren Sie sich bei Ihrer Gemeinde bzw. den kommunalen Entsorgungsbetrieben über die regionalen Möglichkeiten der Rückgabe.

Batterieentsorgung



Im Zusammenhang mit der Lieferung von diesem Gerät, das eine Batterie bzw. Akku enthält, sind wir verpflichtet, Ihnen folgende Hinweise zu geben:

Das Symbol der durchgekreuzten Mülltonne bedeutet, dass die Batterie bzw. Akku nicht in den Hausmüll gegeben werden darf. Als Verbraucher sind Sie gesetzlich verpflichtet, alle Batterien und Akkus, egal ob sie Schadstoffe wie CD = Cadmium, Hg = Quecksilber, Pb = Blei enthalten oder nicht, bei einer Sammelstelle in

Ihrer Gemeinde/Ihrem Stadtteil oder im Handel abzugeben, damit sie einer umweltschonenden Entsorgung zugeführt werden können. Die Abgabe von Batterien und Akkus ist für Sie unentgeltlich.

UMWELT- UND GESUNDHEITSSCHÄDEN!

- Altbatterien enthalten möglicherweise Schadstoffe oder Schwermetalle, die der Umwelt und der Gesundheit schaden können. Gesundheitsgefährdende Stoffe können ins Grundwasser gelangen. Somit gelangen solche Stoffe in die Nahrungskette und schädigen Ihre Gesundheit und Ihr Wohlbefinden. Außerdem enthalten Batterien wertvolle Rohstoffe, die durch eine umweltgerechte Entsorgung wieder verwendet werden.

EXPLOSIONSGEFAHR!

- Lithiumhaltige Batterien und Akkus (Li = Lithium) müssen ordnungsgemäß entsorgt werden. **BRANDGEFAHR!**
- Eine nicht fachgerechte Entsorgung kann zu Kurzschlüssen führen, bedingt durch

Hitze oder Beschädigung. Es besteht
BRAND- UND EXPLOSIONSGEFAHR!

- Zur Vermeidung von möglichen Kurzschlüssen, sollten Sie vor der Entsorgung die Pole von lithiumhaltigen Batterien und Akkus abkleben.
- Vor der Entsorgung müssen Batterien und Akkus aus dem Gerät entfernt und separat entsorgt werden. Stellen Sie vor der Entsorgung sicher, dass sich Batterien und Akkus im entladenen Zustand befinden.

10 HERSTELLERGARANTIE

- Auf Ihr Gerät bieten wir 2 Jahre Gewährleistung und die handelsübliche Garantie ab Ausstellerdatum der Rechnung bzw. des Lieferscheines.
 - Innerhalb dieser Garantiezeit werden bei Vorlage des Kaufbeleges bzw. des Lieferscheines alle auftretenden Herstellungs- und/oder Materialfehler kostenlos durch Instandsetzung und/oder Austausch der defekten Teile bzw. (nach unserer Wahl) durch Umtausch in einen gleichwertigen, einwandfreien Artikel reguliert.
 - Der Hersteller haftet nicht für Personen- oder Sachschäden durch:
 - unsachgemäße Verwendung oder Wartung
 - unsachgemäße Veränderungen am Gerät
 - unsachgemäßen Transport
 - Nichtbefolgung der Sicherheitsvorschriften
 - Blitz, Wasser, Feuer, Unfall
 - Von der Garantie ausgenommen sind leicht zerbrechliche Teile wie z.B. Glas, Kunststoff oder LED-Leuchtmittel.
 - Beschädigte USB-Kabel werden nicht ersetzt.
 - Die Garantie erlischt, wenn das Gerät von Ihnen oder einem nicht von uns autorisierten Dritten geöffnet und/oder Veränderungen an dem Gerät vorgenommen worden sind.
 - Bei bestimmungswidrigem Gebrauch können die Sicherheit und Funktionalität des Gerätes nicht mehr gewährleistet werden und es erlischt jeglicher Garantieanspruch.
 - Ein anderer als in dieser Bedienungsanleitung beschriebener Einsatz ist unzulässig und führt zu Gewährleistungsverlust, Garantieverlust sowie zu Haftungsausschluss.
 - Druckfehler und Änderungen an dem Gerät, der Bedienungsanleitung oder der Verpackung sind vorbehalten.
- Möchten Sie eine Beanstandung geltend machen, so empfehlen wir Ihnen grundsätzlich, sich zunächst mit dem Händler, bei dem Sie das Gerät erworben haben, in Verbindung zu setzen.

Sollte eine Reparatur erforderlich sein, erreichen Sie unsere Hotline unter folgender Servicenummer:
+49 (0)6831 5059897.

Für eine zügige Regulierung halten Sie bitte folgende Informationen bereit:

SEG kabellose LED-Tischlampe
DTL 401
Lieferung 15/2024

Technischer Service

Sertronics GmbH
Ostring 60
66740 Saarlouis
Deutschland

Tel: +49 (0)6831 5059897
(montags – freitags von 08:00–18:00 Uhr)
Fax: +49 (0)6831 4880820
E-Mail: service-ww@jaxmotech.de

Jaxmotech GmbH
Ostring 60
66740 Saarlouis
Deutschland

Service Hotline: +49 (0)6831 5059897
E-Mail: service@jaxmotech.de
www.jaxmotech.de

15/2024