

# 420.0

## Vaflovač na belgické vafle

sk Návod na použitie

### Prehľad (obsah balenia)

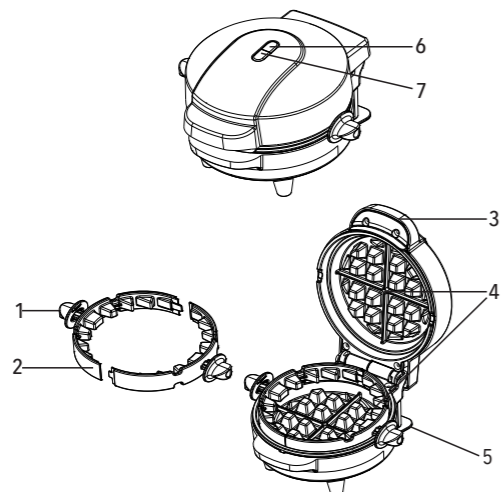

1. Rukoväť v tvare vaflového prstencu
2. Odnímateľné vaflové prstence
3. Rukoväť
4. plocha na pečenie
5. navíjací kábla
6. červená kontrolka
7. zelená kontrolka

#### VYHLÁSENIE O ZHODE ES

Produkt opísaný v tomto návode na použitie spĺňa všetky relevantné harmonizované požiadavky EÚ. Vyhlásenie o zhode v plnom rozsahu a návod na obsluhu nájdete na internete na adrese [www.jaxmotech.de/downloads](http://www.jaxmotech.de/downloads)

#### K tomuto návodu

Výrobok je vybavený bezpečnostnými prvkami. Napriek tomu si pozorne prečítajte bezpečnostné upozornenia a výrobok používajte iba podľa opisu v tomto návode, aby nedopadli nedošlo k poraneniam alebo škodám.

Uchovajte si tento návod na neskoršie použitie. Ak výrobok postúpíte inej osobe, musíte jej odovzdať aj tento návod.

Signálne slová v tomto návode:

**VAROVANIE** upozorňuje na možné vážne nebezpečenstvo poranenia alebo ohrozenia života.

**POZOR** varuje pred možnými ľahkými poraneniami.

**UPOZORNENIE** varuje pred možnými vecnými škodami.

Symbody v tomto návode:

Tento symbol varuje pred nebezpečenstvom poranenia.

Tento symbol varuje pred nebezpečenstvom poranenia v dôsledku zásahu elektrickým prúdom.

Takto sú označené doplňujúce informácie.

#### Bezpečnostné upozornenia

##### Účel použitia

• Vaflovač je určený na pečenie vafli. Nepoužívajte ho na iné účely.

Prístroj je navrhnutý na použitie v domácnosti a na bežné domáce množstvá. Prístroj nie je určený na komerčné účely, a ani na používanie napr. v zariadeniach kuchynkách v obchodoch, kanceláriách a pod., na farmách, v penziónoch alebo na používanie v podmienkach podobných domácnosti, zákazníkmi v hoteloch, motelloch.

##### Nebezpečenstvo pre deti a osoby s obmedzenou schopnosťou obsluhovať prístroje

• Tento prístroj smú používať deti od 8 rokov a osoby s obmedzenými fyzickými, zmyslovými alebo duševnými schopnosťami alebo s nedostatkom skúsenosti a/alebo znalostí len pod dozorom alebo po poučení o bezpečnom používaní prístroja, ak pochopili nebezpečenstvá, ktoré z toho vyplývajú. Čistenie a údržbu nesmú vykonávať deti, okrem prípadu, ak sú staršie ako 8 rokov a sú pod dozorom.

• Vaflovač a jeho sieťový kábel sa od zapnutia až do úplného vychladnutia musia nachádzať mimo dosahu detí mladších ako 8 rokov.

• Uchovajte prístroj a sieťový kábel mimo dosahu detí mladších ako 8 rokov.

• Deti sa nesmú hrať s prístrojom.

• Zabráňte prístupu detí k obalovému materiálu. Okrem iného hrozí nebezpečenstvo udusení!

##### Nebezpečenstvo zásahu elektrickým prúdom

• Prístroj sa nesmie dostať do kontaktu s vodou ani s inými tekutinami, inak hrozí nebezpečenstvo zásahu elektrickým prúdom. Nedotýkajte sa prístroja vlhkými rukami a nepoužívajte ho v exteriéri alebo v priestoroch s vysokou vlhkosťou vzduchu.

• Ak prístroj navlhne alebo sa namočí, ihneď vytiahnite sieťovú zástrčku zo zásuvky. Nikdy sa nedotýkajte vody ani vlhkých miest, pokiaľ je sieťová zástrčka zasunutá v zásuvke.

• Nepoužívajte prístroj pri viditeľných poškodeniach na prístroji, sieťovej zástrčke alebo sieťovom kábli, resp. po páde prístroja.

• Prístroj zapájajte len do zásuvky s ochrannými kontaktmi nainštalovanej podľa predpisov, ktorej sieťové napätie zodpovedá technickým údajom prístroja.

• Dbajte na dobrú dostupnosť zásuvky, aby ste z nej v prípade potreby dokázali rýchlo vytiahnuť sieťovú zástrčku.

• Prístroj používajte len vtedy, ak je vaflový prstenec správne nasadený.

• Ak by bolo potrebné použitie predlžovacieho kábla, musí zodpovedať parametrom podľa kapitoly „Technické údaje“. Pri kúpe predlžovacieho kábla si nechajte poradiť v špecializovanej predajni.

• Nikdy nenechávajte prístroj počas prevádzky bez dozoru.

• Sieťovú zástrčku vytiahnite zo zásuvky v prípade porúch počas prevádzky, po použití, pri búrke a pred čistením prístroja. Pritom vždy ťahajte za sieťovú zástrčku, nie za sieťový kábel.

• Pred použitím odmotajte celý sieťový kábel a pred jeho opätovným navinutím nechajte prístroj úplne vychladnúť.

• Sieťový kábel sa nesmie zalamovať ani pritláčať. Chráňte sieťový kábel pred horúcimi povrchmi a ostrými hranami.

• Na výrobku nevykonávajte žiadne zmeny. Sami nesmieme vymieňať ani sieťový kábel. Opravy prístroja zverte len špecializovanej opravovni. Ak dôjde k poškodeniu sieťového kábla, obráťte sa na predajné miesto, alebo na odborne kvalifikovanú osobu, aby sa zabezpečila výmena za vhodný sieťový kábel podľa technických údajov, aby ste predišli ohrozeniu.

##### Nebezpečenstvo požiariu, popálenia a obarenia

• Prístroj sa nesmie uvádzať do prevádzky pomocou časových spínačov hodín alebo samostatným systémom diaľkového ovládania.

• Prístroj sa počas prevádzky zohrieva a je horúci. Dbajte na to, aby sa počas používania nik nedotkol horúcich častí prístroja. Na otváranie a zatváranie prístroja používajte rukavice na pečenie a pod.

• Pred čistením, prepravou alebo odložením predmetov ani priamo k stene alebo do kúta. Neprikryvajte ho. Dbajte na to, aby odvinutý sieťový kábel ležal mimo prístroja a aby sa nedotýkal horúcich častí prístroja.

• Nenaplnajte príliš veľa cesta alebo príliš riedke cesto, pretože inak môže z priestoru plôch na pečenie unikáť viac pary, resp. aj cesto.

• Počas pečenia uniká z priestoru medzi plochami na pečenie para. Nedotýkajte sa nebezpečného obarenia!

##### Pozor pred poraneniami z inej príčiny

• Sieťový kábel ukladajte vždy tak, aby ste sa oň nepotýkali, alebo aby sa oň niekto nezachytil a nestiahol aj prístroj.

##### Vecné škody

• Postavte prístroj na rovný podklad odolný voči teplu a prípadným masným striekancom. Dodržiavajte dostatočnú vzdialenosť od zdrojov tepla, ako sú napríklad varné platne alebo rúry na pečenie.

• Vafle sú horúce. Preto na vyberanie vafli používajte zakaždým teplovzdorný drevený alebo plastový príbor, aby nedošlo k poškriabaniu nepriľnavej vrstvy plochy na pečenie.

• Na čistenie nepoužívajte agresívne chemikálie, ani agresívne alebo abrazívne čistiace prostriedky, čističe na rúry na pečenie alebo tvrdé kefky atď. Mohla by sa poškodiť nepriľnavá ochranná vrstva.

• Nedá sa úplne vylúčiť, že niektoré laky, plasty alebo ošetrovacie prostriedky na nábytok rozleptajú, alebo rozmočia materiál protišmykových nožičiek. Aby ste zabránili neželaným stopám na nábytku, položte pod výrobok prípadne protišmykovú podložku odolnú voči teplu.

#### Pred prvým použitím

**VAROVANIE** pred obarením/popálením a požiariom

• Neumiestňujte prístroj do blízkosti horľavých predmetov ani priamo k stene alebo do kúta.

##### POZOR pred poraneniami

• Dbajte na to, aby sa počas používania a ochladzovania nikto nedotkol horúcich častí prístroja.

• Na otváranie a zatváranie prístroja používajte rukavice na pečenie a pod.

• Odstráňte všetok obalový materiál a okamžite ho zlikvidujte, aby sa nedostal do rúk deťom.

• Prístroj postavte na rovnú plochu, odolnú voči teplu a striekancom.

• Na odstránenie prípadných zvyškov z výroby postupujte nasledovne:

1. Otvorte plochy na pečenie.
2. Plochy na pečenie utrite vlhkou utierkou.
3. Spojte vaflové prstence a zostavený prstenec položte na spodnú varnú dosku, ako je znázornené na obrázku.
4. Zatvorte prístroj.
5. Úplne odviňte sieťový kábel a sieťovú zástrčku zasuňte do zásuvky s ochrannými kontaktmi.
6. Červená kontrolka signalizuje zapnutie prístroja. Keď zasvieti zelená kontrolka, prístroj sa zohrieva, alebo dodatočne zohrieva. Keď zhasne, bola dosiahnutá teplota na pečenie.

Pri prvom zohrievaní môže vzniknúť mierny zápach a para, ktoré sú však neškodné. Zaisťte dostatočné vetranie.

7. Po cca 10 minútach vytiahnite sieťovú zástrčku zo zásuvky, vyklapte prístroj a nechajte ho vychladnúť.

8. Po vychladnutí prístroja plochy na pečenie dôkladne vyutierajte utierkou.

#### Používanie

Pred použitím rešpektujte aj všetky bezpečnostné upozornenia, ktoré sú uvedené v kapitole „Pred prvým použitím“.

Pri tomto elektrickom vaflovači sa cesto pečie súčasne medzi dvomi plochami na pečenie z oboch strán súčasne.

• Prístroj používajte len vtedy, ak je vaflový prstenec správne nasadený.

• Vaflovač nie je vybavený regulátorom teploty. Po zastrčení zástrčky do sieťovej zástrčky sa prístroj začne zohrievať.

• Pretože nie je možné regulovať teplotu, stupeň zhnedenia a upečenia vafli závisí hlavne od dĺžky pečenia a od toho, ako často prístroj počas pečenia otvoríte.

• Pri plnení vaflovača sa cesto najskôr dostáva do kontaktu so spodnou plochou a až po zatvorení s hornou plochou na pečenie, teda vafle rýchlejšie zhnednú zo spodnej strany ako z vrchnej.

• Pri kontrole stavu zhnedenia preto vafle mierne nadvihnite.

1. Otvorte plochy na pečenie.

2. Spojte vaflové prstence a zostavený prstenec položte na spodnú varnú dosku, ako je znázornené na obrázku.

3. Plochy na pečenie prípadne zľahka vymažte štetcom a trochu margarínu alebo jedlého oleja (v závislosti od konzistencie cesta to nemusí byť vždy bezpodmienečne potrebné).

4. Plochy na pečenie zatvorte. Úplne odviňte sieťový kábel a sieťovú zástrčku zasuňte do zásuvky s ochrannými kontaktmi.

Obe kontrolky zasvietia.

Červená kontrolka signalizuje zapnutie prístroja. Keď zasvieti zelená kontrolka, prístroj sa zohrieva, alebo dodatočne zohrieva. Keď zhasne, bola dosiahnutá teplota na pečenie.

**POZOR** - Obareniny/popáleniny

• Počas pečenia uniká z priestoru medzi plochami na pečenie para.

• Nenaplnajte príliš veľa cesta alebo príliš riedke cesto.

5. Otvorte plochy na pečenie.

6. Pomocou naberačky dajte trochu cesta do stredu spodnej plochy na pečenie.

Cesto sa nesmie dotýkať strán, pretože pri zatvorení vaflovača sa tlačí mohl by z vaflovača uniknúť. Vyskúšajte, ktoré množstvo je optimálne. Závisí to aj od konzistencie použitého cesta.

7. Zatvorte plochy na pečenie.

Počas pečenia sa zelená kontrolka vypína a znovu zapína. Nejde o poruchu, ale o signalizáciu opätovného aktivovania ohrevu.

8. Po cca 8 minútach opatrne otvorte vaflovač a skontrolujte ho. Ak vafle ešte nie sú dostatočne prepečené alebo hnedé, nechajte ich piecť o chvíľu dlhšie. Rešpektujte aj odsek „Tipy a pokyny“. Pomocou dreveného alebo plastového príboru odstráňte prebytočné zvyšky upečenej vafle z okrajov plôch na pečenie

9. Vafly vyberte hned, ako dosiahne požadovaný stupeň prepečenia. Použite na to tiež drevený alebo plastový príbor, aby ste nepoškodili nepriľnavú vrstvu. Odrežte všetky pretečené upečené zvyšky vafli z okraja pečiacich plôch a

zlikvidujte ich. Následne môžete naplniť cesto na upečenie ďalších vafli. Ak si už neželáte pokračovať v pečeni vafli:

10. Vytiahnite sieťovú zástrčku zo zásuvky.

11. Nechajte prístroj úplne vychladnúť.

12. Vyčistite prístroj (viď kapitolu Čistenie).

#### Tipy a pokyny

• Prístroj sa úplne rozohreje po cca 5 minútach po zastrčení sieťovej zástrčky. Hneď po zahriatí trvá cca 8 minút, kým sa vafle úplne prepečú. Po viacerých opakovaní pečenia môžete vafle vybrať už po cca 6 minútach.

• Ak by boli vafle nedopečené alebo pripečené, nechajte ich pri nasledujúcom pečeni piecť dlhšie alebo kratšie. Dlhšie ich nechajte piecť aj pri nedostatočnom prepečení.

• Na želaný stupeň upečenia pridáte po niekolkých pečeniach. Vždy závisí aj od druhu a hustoty cesta. Čím cesto obsahuje viac cukru, tým viac hnedé budú vafle. Ak je cesto veľmi riedke, nedostane sa prípadne do kontaktu s hornou plochou na pečenie a vafle budú zvrchu menej hnedé ako zospodu.

• Ak cesto počas pečenia poriadne nedvihne, môžete pridať trochu prášku do pečiva.

• Ak máte problém s vyberaním vafli, pri ďalšom pečeni trochu (viac) vymastite plochy na pečenie.

#### Základný recept na sladké vafle

250 g	múky
3	vajíčka
1 ČL	prášku do pečiva
1 balíček	vanilkového cukru
100 g	cukru
0,2 l	mlieka
125 g	mäkkeho masla alebo margarínu

1. Do misy na miešanie dajte múku, prášok do pečiva, cukor a vanilkový cukor.
2. V strede prísad urobte jamku a pridajte mlieko a vajcia.
3. Miešajte všetky prísady ručným mixérom, kým nedosiahnete vláčne cesto.
4. Nakoniec pridajte zmäknuté maslo alebo margarín a dobre premiešajte.

#### Čistenie

**VAROVANIE** - Nebezpečenstvo ohrozenia života v dôsledku zásahu elektrickým prúdom

• Prístroj sa nesmie dostať do kontaktu s vodou alebo inými kvapalinami.

##### UPOZORNENIE - Vecné škody

• Na čistenie nepoužívajte ostré chemikálie, agresívne ani abrazívne čistiace prostriedky.

1. Vytiahnite sieťovú zástrčku zo zásuvky a nechajte prístroj vychladnúť.
2. Pretečené a pripečené zvyšky vafli odstráňte z plôch na pečenie mäkkou utierkou. Najlepšie to ide po zaschnutí zvyškov.
3. Poutierajte plochy na pečenie a teleso prístroja mierne navlhčenou handričkou.
4. Prípadne ich následne utrite suchou utierkou.
5. Na priestorovo nenáročné uloženie sieťového kábla využite navíjanie kábla na spodnej strane prístroja.

#### Technické údaje

Model:	DW 302
Číslo výrobku:	760 718
Sieťové napätie:	220-240 V ~ 50-60 Hz
Trieda ochrany:	I
Výkon:	550 W
Teplota prostredia:	+10 až +40 °C
Výrobca:	Jaxmotech GmbH Ostring 60, 66740 Saarlouis Germany info@jaxmotech.de

V rámci vyplešovania produktov si vyhradzuje právo na technické a optické zmeny výrobku.

#### Likvidácia

Výrobok a jeho obal boli vyrobené z hodnotných materiálov, ktoré sa dajú recyklovať. Tým sa znižuje množstvo odpadu a šetrí životné prostredie. Likvidujte obal podľa pravidiel separovaného zberu. Využite na to miestne možnosti na zber papiera, lepenky a ľahkých obalov.

Prístroje, ktoré sú označené týmto symbolom, sa nesmú likvidovať spolu s domovým odpadom!

Máte zákonnú povinnosť likvidovať staré prístroje oddelene od domového odpadu. Elektrické prístroje obsahujú nebezpečné látky. Tieto môžu byť pri nesprávnom skladovaní a likvidácii škodlivé pre životné prostredie a zdravie. Informácie o zberných dvoroch, ktoré odoberajú staré zariadenia bezplatne, vám poskytnie obecná alebo mestská správa.

Model:	DW 302
Výrobca:	Jaxmotech GmbH, Ostring 60, 66740 Saarlouis, Germany info@jaxmotech.de



297.0

# 420.0

## Vaflovač na belgické vafle

CS Návod k použití

### Přehled (rozsah dodávky)

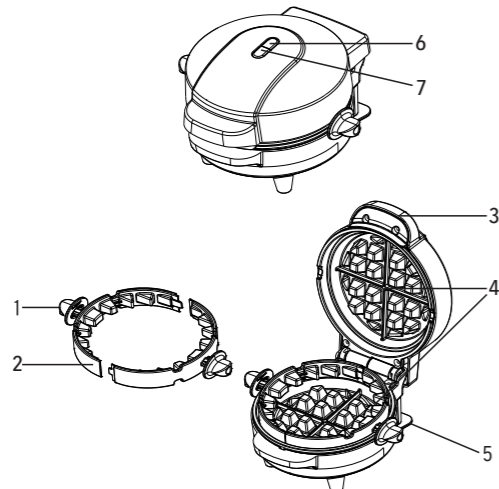

1. Rukojeť ve tvaru vaflového prstence
2. Odnímatelné vaflové prstence
3. Rukojeť
4. Pečicí plocha
5. Prostor pro navijení kabelu
6. Červená kontrolka
7. Zelená kontrolka

#### ES - PROHLÁŠENÍ O SHODĚ

Produkt popsáný v tomto návodu k použití splňuje všechny příslušné harmonizované požadavky EU. Úplné prohlášení o shodě a návod k použití naleznete na internetové stránce [www.jaxmotech.de/downloads](http://www.jaxmotech.de/downloads)

#### K tomuto návodu

Výrobek je vybaven bezpečnostními prvky. Přesto si pozorně přečtěte bezpečnostní pokyny a používejte tento výrobek pouze tak, jak je popsáno v tomto návodu, aby nedopatřením nedošlo ke zranění nebo škodám. Tento návod si uschovejte pro pozdější potřebu. Při předávání výrobku s ním současně předejte i tento návod.

Signální slova uvedená v tomto návodu:

**VÝSTRAHA** varuje před možnými těžkými zraněními a ohrožením života.

**POZOR** varuje před možnými lehkými zraněními.

**POKYN** varuje před možnými věcnými škodami.

Symboly použité v tomto návodu:

Tento symbol varuje před nebezpečím poranění.

Tento symbol varuje před nebezpečím úrazu elektrickým proudem.

Takto jsou označeny doplňující informace.

#### Bezpečnostní pokyny

##### Účel použití

- Vaflovač je určen k pečení vafelí. Nepoužívejte jej k jinému účelu.
- Přístroj je určen pro použití v soukromých domácnostech a pro množství, která se v nich obvykle připravují. Zařízení není vhodné pro průmyslové použití nebo použití v provozech podobných domácnosti, jako např. v kuchyních pro zaměstnance obchodů, kanceláří, v zemědělských objektech, pro hosty hotelů, motelů, v penzionech se snídaní apod.

**Nebezpečí pro děti a osoby s omezenou schopností ovládní přístrojů**

- Tento přístroj smí používat děti starší 8 let a osoby s omezenými fyzickými, sensorickými nebo duševními schopnostmi nebo nedostatkem zkušeností a/nebo vědomostí, pokud jsou pod dohledem nebo pokud jim bylo vysvětleno, jak se s přístrojem bezpečně manipuluje a pokud pochopily, jaká jim při používání přístroje hrozí nebezpečí. Čištění a údržbu nesmí provádět děti, pokud nejsou starší 8 let a nejsou pod dohledem.

- Vaflovač a jeho síťový kabel se musí od zapnutí až do úplného vychladnutí přístroje nacházet mimo dosah dětí mladších 8 let.
- Přístroj a síťový kabel uchovávejte mimo dosah dětí mladších 8 let.
- Děti si nesmí s přístrojem hrát.
- Obalový materiál udržujte mimo dosah dětí. Mimo jiné hrozí i nebezpečí udušení!

#### Nebezpečí úrazu elektrickým proudem

- Přístroj nesmí přijít do styku s vodou nebo jinými kapalinami, protože hrozí nebezpečí úrazu elektrickým proudem. Přístroje se nedotýkejte vlhkými rukama a nepoužívejte jej venku ani v místnostech s vysokou vlhkostí vzduchu.
- Pokud je přístroj vlhký nebo mokrá, okamžitě odpojte síťovou zástrčku ze zásuvky. Nikdy nesahejte do vody nebo na vlhká místa, pokud je síťová zástrčka zapojena do zásuvky.
- Přístroj neuvádějte do provozu, pokud je on sám, zástrčka nebo síťový kabel viditelně poškozen nebo pokud přístroj spadl na zem.
- Přístroj zapojte pouze do zásuvky s ochranným kolíkem instalované podle předpisů, jejíž síťové napětí odpovídá technickým parametrům přístroje.
- Dbejte na to, aby byla použita zásuvka dobře přístupná, abyste z ní v případě potřeby mohli síťovou zástrčku rychle vytáhnout.
- Přístroj používejte pouze tehdy, je-li vaflový prsteneček správně nasazen.
- Pokud bude nutné použít prodlužovací kabel, musí odpovídat „Technickým parametrům“ přístroje. Při nákupu prodlužovacího kabelu si nechte poradit v odborné prodejně.
- Zapnutý přístroj nikdy nenechávejte bez dozoru.
- Vytáhněte síťovou zástrčku ze zásuvky, pokud dojde během provozu k poruše, po použití, za bouřky a než začnete přístroj čistit. Vždy přitom tahejte přímo za zástrčku, nikoli za síťový kabel.
- Pro použití zcela odviňte síťový kabel a před opětovným navinutím síťového kabelu nechte přístroj zcela vychladnout.
- Na výrobku neprovádějte žádné změny. Ani výměnu síťového kabelu nesmíte provádět svépomocí. Opravy na přístroji nechte provádět výhradně jen v odborných servisech. Pokud je poškozen síťový kabel, musí být nahrazen jiným vhodným síťovým kabelem, který bude odpovídat technickým parametrům, a to buď výrobcem, v zákaznickém servisu nebo kvalifikovanou osobou, aby se zabránilo případnému ohrožení.

#### Nebezpečí požáru, popálení a opaření

- Přístroj se nesmí uvádět do provozu spínacími hodinami ani odděleným systémem dálkového ovládní.
- Přístroj se během provozu velmi silně zahřívá. Dbejte během použití na to, aby se během fáze chlazení nikdo nedotkl horkých částí přístroje. Při otevírání a zavírání přístroje používejte chňapky nebo podobné pomůcky.
- Přístroj nechte zcela vychladnout, než jej budete čistit, přenášet nebo uschovávat.
- Neumisťujte přístroj do blízkosti hořlavých předmětů ani přímo ke zdi nebo do rohu. Přístroj nezakrývejte. Dbejte na to, aby odvínutý síťový kabel ležel zcela volně a dostatečně daleko od přístroje a nedotýkal se horkých částí přístroje.

- Neplňte příliš mnoho těsta nebo příliš tekuté těsto, protože jinak by z pečících ploch mohlo unikat více páry a případně i těsta.
- Během pečení uniká mezi pečicími plochami pára. Nedotýkejte se - hrozí nebezpečí opaření!

#### Pozor na zranění z jiných příčin

- Síťový kabel vedte tak, aby se do něj nemohl nikdo zachytit a strhnout přístroj na zem.

#### Věcné škody

- Postavte přístroj na rovnou, tepelně izolovanou podložku chráněnou proti případnému odstříkujícímu tuku. Udržujte dostatečnou vzdálenost od zdrojů tepla, jako jsou varné desky nebo trouby.
- Vafle jsou horké. K vyjmutí vafelí proto vždy používejte žáruvzdorné dřevěné nebo plastové příbory, aby nedošlo k poškrábání nepřilnavého povrchu pečících ploch.
- K čištění nepoužívejte silné chemikálie, agresivní nebo abrazivní čisticí prostředky, včetně čističe na trouby ani tvrdé kartáče apod. Mohlo by dojít k poškození nepřilnavého povrchu.
- Nelze zcela vyloučit, že některé laky, plasty nebo prostředky na ošetřování nábytku nenaruší a nezměkčí materiál, ze kterého jsou vyrobeny protiskluzové nohy. Abyste zabránili nepříjemným stopám na nábytku, položte v případě potřeby pod přístroj protiskluzovou, žáruvzdornou podložku.

#### Před prvním použitím

**VÝSTRAHA před opařením/popálením a požárem**

- Neumisťujte přístroj do blízkosti hořlavých předmětů ani přímo ke zdi nebo do rohu.

#### CAU POZOR na popálení

- Dbejte během použití a fáze chlazení na to, aby se nikdo nedotkl horkých částí přístroje.
- Při otevírání a zavírání přístroje používejte chňapky nebo podobné pomůcky.

- Odstraňte veškerý obalový materiál a okamžitě jej zlikvidujte, aby se nedostal do rukou dětem.
- Přístroj umístěte na rovný povrch, který je odolný vůči teple a stříkancům
- Při odstraňování zbytků, které mohly vzniknout při přípravě, postupujte následujícím způsobem:
  1. Otevřete pečicí plochy.
  2. Pečicí plochy otřete vlhkým hadříkem.
  3. Spojte vaflové prstence a sestavený prsteneček položte na spodní varnou desku, jak je znázorněno na obrázku.
  4. Zavřete přístroj.
  5. Síťový kabel zcela odmotejte a síťovou zástrčku zasuňte do dobře přístupné zásuvky s ochranným kolíkem.
  6. Červená kontrolka ukazuje, že je přístroj zapnutý. Když se rozsvítí zelená kontrolka, přístroj se zahřívá nebo doohřívá. Když zhasne, je dosaženo teploty pečení.

- Při prvním zahřívání může být po krátkou dobu cítit zápach a může stoupat pára, což je však normální a není to na závadu. Zajistěte dostatečné větrání.

7. Po přibližně 10 minutách odpojte síťovou zástrčku ze zásuvky, otevřete přístroj a nechte jej vychladnout.
8. Po vychladnutí otřete důkladně pečicí plochy kuchyňskou utěrkou.

#### Použití

Před použitím dodržujte také všechny bezpečnostní pokyny uvedené v kapitole „Před prvním použitím“

- V tomto elektrickém vaflovači se těsto peče mezi vyhříványými pečicími plochami z obou stran současně.

- Přístroj používejte pouze tehdy, je-li vaflový prsteneček správně nasazen.
- Vaflovač nemá regulátor teploty. Jakmile je zástrčka zasunuta do zásuvky, spotřebič se zahřívá.
- Vzhledem k tomu, že teplotu nelze měnit, závisí stupeň propečení vafelí především na době pečení a na tom, jak často vaflovač během pečení otevíráte.

- Protože se těsto při plnění vaflovače nejprve dotkne spodní pečicí plochy a teprve při zavírání i horní pečicí plochy, spodní strana vafle zhnědne rychleji než horní. Proto při kontrole stupně propečení vafle nadzvedněte.

1. Otevřete pečicí plochy.
2. Spojte vaflové prstence a sestavený prsteneček položte na spodní varnou desku, jak je znázorněno na obrázku.

3. V případě potřeby lehce potřete pečicí plochy štětcem s trochou margarínu nebo oleje (v závislosti na konzistenci těsta to není vždy nutné). Pečicí plochy přiklopte k sobě. Síťový kabel zcela odmotejte a síťovou zástrčku zasuňte do dobře přístupné zásuvky s ochranným kolíkem.

- Rozsvítí se obě kontrolky.
- Červená kontrolka ukazuje, že je přístroj zapnutý. Když se rozsvítí zelená kontrolka, přístroj se zahřívá nebo doohřívá. Když zhasne, je dosaženo teploty pečení.

5. Otevřete pečicí plochy.
6. Naběračkou dejte trochu těsta doprostřed spodní pečicí plochy.

- Těsto se nesmí dotýkat stěn, protože by se při zavření vaflovače stlačilo a mohlo by z vaflovače uniknout. Vyzkoušejte, které množství je optimální. Záleží také na konzistenci použitého těsta.

7. Zavřete pečicí plochy.

- Zelená kontrolka se během pečení vypíná a znovu zapíná. Nejedná se o chybu, ale o signál, že se přístroj opět zahřívá.

8. Přibližně po 8 minutách vaflovač opatrně otevřete a zkontrolujte. Pokud není vafle ještě dostatečně propečená nebo hnědá, nechte ji ještě chvíli péct. Viz také část „Tipy a pokyny“. Pomocí dřevěného nebo plastového příboru odstraňte z okrajů pečících ploch přebytečné zbytky upečených vafelí.

9. Jakmile vafle dosáhnou požadovaného stupně propečení, vyjměte je. Používejte dřevěné nebo plastové příbory, aby nedošlo k poškození povrchové úpravy. Odřízněte přetékající zbytky upečených vafelí na okrajích pečících ploch a zlikvidujte je. Následně můžete na pečicí plochu opět nalít těsto a upéct další vafle.

10. Síťovou zástrčku vytáhněte ze zásuvky.
11. Nechte přístroj zcela vychladnout.
12. Vyčistěte vaflovač (viz „Čištění“).

#### Tipy a pokyny

- Vaflovač se zahřívá přibližně 5 minut po zapojení do elektrické sítě. Ihned po zahřátí trvá přibližně 8 minut, než jsou vafle zcela upečené. Po několika pečeních lze vafle vyjmout přibližně po 6 minutách.
- Pokud jsou vafle příliš světlé nebo tmavé, peče je příliš déle nebo kratší dobu. Totéž platí, pokud nejsou vafle dopečené.
- Po několika pečeních zjistíte požadovaný stupeň propečení. To však vždy závisí na typu a tloušťce těsta.

- Čím více cukru těsto obsahuje, tím jsou vafle hnědší. Pokud je těsto velmi řídké, může se stát, že nedosáhne horní pečicí plochy a nahoře bude méně hnědé než dole.

- Pokud těsto během pečení řádně nevykyne, můžete přidat trochu prášku do pečiva.

- Pokud máte problémy s vyjmutím vafelí z pečících ploch, přistě pečicí plochy trochu (více) namažte.

#### Základní recept na sladké vafle

250 g	mouky
3	vejce
1 tsp	prášku do pečiva
1 balíček	vanilkového cukru
100 g	cukru
200 ml	mléka
125 g	měkčkého másla nebo margarínu

1. Do mísy dejte mouku, prášek do pečiva, cukr a vanilkový cukr
2. Uprostřed ingrediencí udělejte důlek a přidejte mléko a vejce.
3. Všechny ingredience dobře promíchejte ručním mixérem, dokud nebude těsto hladké.
4. Nakonec přidejte změkklé maslo nebo margarín a dobře promíchejte.

#### Čištění

**VÝSTRAHA - nebezpečí ohrožení života elektrickým proudem**

- Přístroj nesmí přijít do styku s vodou nebo jinými kapalinami, protože hrozí nebezpečí úrazu elektrickým proudem.

#### POKYN - věcné škody

- K čištění nepoužívejte žíraviny ani agresivní nebo abrazivní čisticí prostředky.

1. Než začnete přístroj čistit, vytáhněte síťovou zástrčku ze zásuvky a nechte přístroj vychladnout
2. Pomocí dřevěného nebo plastového příboru odstraňte z okrajů pečících ploch přebytečné zbytky upečených vafelí. To jde nejlépe, když jsou zbytky již zaslzhlé.
3. Otřete pečicí plochy a plášť hadříkem lehce navlhčeným vodou.
4. V případě potřeby je otřete suchým hadříkem
5. K prostorově úspornému uložení síťového kabelu použijte prostor pro navijení kabelu na spodní straně spotřebiče.

#### Technické parametry

Model:	DW 302
Číslo výrobku	760 718
Síťové napětí:	220-240 V ~ 50-60 Hz
Třída ochrany:	I
Příkon:	550 W

Okolní teplota: +10 to +40 °C  
Výrobce: Jaxmotech GmbH  
Ostring 60,  
66740 Saarlouis  
Germany  
info@jaxmotech.de

Za účelem vylepšování výrobku si vyhrazujeme právo technických a vzhledových změn.

#### Likvidace

Výrobek a jeho obal byly zhotoveny z cenných recyklovatelných materiálů. Recyklace snižuje množství odpadu a chrání životní prostředí. Obal roztříďte a zlikvidujte. Využijte místních možností ke sběru papíru, lepenky a lehkých obalů.

**Přístroje označené tímto symbolem se nesmí vyhazovat do domovního odpadu!**

Staré přístroje jste ze zákona povinni likvidovat odděleně od domovního odpadu. Elektrická zařízení obsahují nebezpečné látky. Ty mohou při neodborném skladování a likvidaci škodit zdraví a životnímu prostředí. Informace o sběrných místech, na kterých bezplatně přijímají staré přístroje, získáte u obecní nebo městské správy.

Model: DW 302  
Manufactured by: Jaxmotech GmbH,  
Ostring 60,  
66740 Saarlouis,  
Germany info@jaxmotech.de



297.0

# 420.0

# 297.0

## Mély gofrisütő

 Használati útmutató

### Termékrajz (tartozékok)

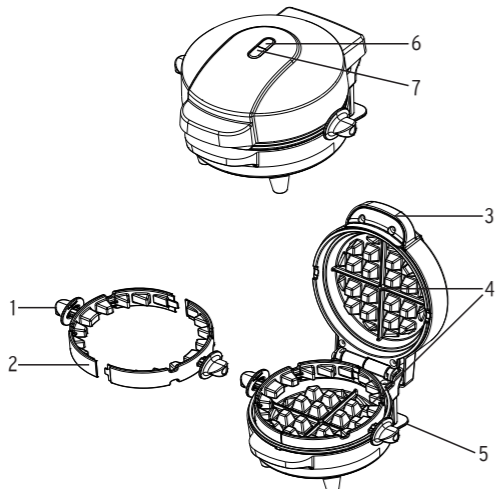

- 1. Gofri gyűrű fogantyú
- 2. Távolítsa el a gofri gyűrűket
- 3. Fogantyú
- 4. Sütőlap
- 5. Kábelfeltékerő
- 6. piros kontroll-lámpa
- 7. zöld kontroll-lámpa

#### EK MEGFELELŐSÉGI NYILATKOZAT

A jelen használati útmutatóban leírt termék megfelel az EU összes vonatkozó harmonizált követelményének. A teljes megfelelési nyilatkozat és a használati útmutató az interneten, a [www.jaxmotech.de/downloads](http://www.jaxmotech.de/downloads) címen található.

#### Megjegyzések az útmutatóhoz

A termék biztonsági megoldásokkal rendelkezik. Ennek ellenére figyelmesen olvassa el a biztonsági előírásokat, és az esetleges sérülések és károk elkerülése érdekében csak az útmutatóban leírt módon használja a terméket. Őrizze meg az útmutatót, hogy szükség esetén később ismét át tudja olvasni.

Amennyiben megváltik a terméktől, az útmutatót is adja oda az új tulajdonosnak.

Figyelmeztető szavak ebben az útmutatóban:

A **VIGYÁZAT** szó esetleges súlyos sérülés- vagy életveszélyre figyelmeztet.

A **FIGYELEM** szó esetleges könnyebb sérülésekre figyelmeztet.

A **TUDNIVALÓ** szó esetleges anyagi károokra figyelmeztet. Az útmutatóban szereplő jelek:

 Ez a jel sérülésveszélyre figyelmeztet.

 Ez a jel az elektromos áram használatából adódó sérülésveszélyre figyelmeztet.

 A kiegészítő információkat így jelöljük.

#### Biztonsági előírások

##### Rendeltetés

• A gofrisütőt gofrik sütésére tervezték. Ne használja rendeltetésétől eltérő célra.

A készülék magánháztartásokban való használatra és háztartási mennyiségek feldolgozására alkalmas. Üzleti célokra vagy háztartásokhoz hasonló környezetben, mint pl. üzletek, irodák és hasonló dolgozó konyháiban, mezőgazdasági telepeken, szállodák, motelek stb. vendégei általi, vagy reggeliztetős panziókban való használatra nem alkalmas.

#### Veszély gyermekek és készülékek kezelésére korlátozott mértékben képes személyek esetében

• A készüléket 8 évesnél idősebb gyermekek és olyan személyek, akiknek fizikai, szellemi vagy érzékeléssel kapcsolatos képességeik korlátozottak, illetve akik nem rendelkeznek kellő tapasztalattal és/vagy megfelelő ismeretekkel, csak felügyelet mellett, vagy csak akkor használhatják, ha annak biztonságos használatáról útmutatást kaptak, és az abból eredendő lehetséges veszélyeket megértették. A termék tisztítását és karbantartását gyermekek nem végezhetik, kivéve ha 8 évesnél idősebbek és a folyamat közben felügyelik őket.

• A termék és a hálózati vezeték olyan helyen legyen a készülék bekapcsolásától egészen a teljes lehűléséig, ahol 8 éves kor alatti gyermekek nem férhetnek hozzá.

• A készüléket és a vezetékét olyan helyen tárolja, ahol 8 éves kor alatti gyermekek nem férnek hozzá.

• Ne engedje, hogy a csomagolóanyag gyermekek kezébe kerüljön. Többek között fulladásveszély áll fenn!

• Gyermekek nem játszhatnak a készülékkel.

• Ne engedje, hogy a csomagolóanyag gyermekek kezébe kerüljön. Többek között fulladásveszély áll fenn!

**Veszély elektromos áram következtében**

• A készülék nem érintkezhet vízzel vagy egyéb folyadékkal, mivel ellenkező esetben áramütés veszélye áll fenn. A készüléket ne kezelje nedves kézzel, és ne üzemeltesse a szabadban vagy magas páratartalmú helyiségekben.

• Amennyiben a készülék nedves vagy vizes lett, húzza ki az hálózati csatlakozót a csatlakozóaljzatból. Ne nyúljon vízbe vagy nedves helyekre, amíg a hálózati csatlakozó be van dugva a csatlakozóaljzatba.

• Ne használja a készüléket, ha a készüléken, a hálózati csatlakozón vagy a hálózati vezetéken sérülés látható, illetve ha a készülék leesett.

• Csak olyan szakszerűen beszerelt, védőérintkezővel ellátott csatlakozóaljzathoz csatlakoztassa a készüléket, amelynek a hálózati feszültsége megegyezik a készülék műszaki adataival.

• Ügyeljen arra, hogy a csatlakozóaljzat könnyen elérhető helyen legyen, hogy szükség esetén gyorsan ki lehessen húzni a hálózati csatlakozót.

• A készüléket csak akkor működtesse, ha a gofri gyűrű megfelelően be van helyezve.

• Amennyiben szükség van hosszabbító kábel használatára, az meg kell, hogy feleljen a „Műszaki adatok” fejezetben megadott adatoknak. Hosszabbító kábel vásárlása esetén kérjen segítséget a szakkereskedésben.

• Soha ne üzemeltesse a készüléket felügyelet nélkül.

• Húzza ki a hálózati csatlakozót a csatlakozóaljzattól, ha használat közben üzemmódba lép fel, a használat után, vihar esetén, és mielőtt megtisztítja a terméket. Mindig a hálózati csatlakozót húzza, ne a hálózati vezetékét.

• A használatához teljesen tekerje le a hálózati vezetékét, és várjon a készülék teljes lehűléséig, mielőtt újra feltekeri a hálózati vezetékét.

• A hálózati vezetékét nem szabad megtörni vagy összenyomni. A hálózati vezetékét tartsa távol forró felületektől és éles peremektől.

• Semmilyen változtatást ne hajtson végre a terméken. A hálózati vezetékét is csak szakember cserélheti ki. A terméken szükséges javításokat bízza szakemberre. Amennyiben a hálózati vezeték megsérült, a veszélyek elkerülése érdekében azt csak a gyártó, annak ügyfélszolgálatára vagy egy hasonlóan képzett szakember cserélheti ki.

**Veszély - tűzveszély / égési és forrázási sérülések**

• A készüléket időzítő kapcsolóval vagy elkülönített távirányítású rendszerrel használni tilos.

• A készülék használat közben felforrósodik. Ügyeljen arra, hogy használat közben senki ne érjen a készülék forró részeihez. A készülék felnyitásához és lezárásához használjon edényfogó kesztyűt vagy hasonlót.

• Hagyja teljesen lehűlni a készüléket, mielőtt megtisztítja, elszállítja vagy elrakja.

• Ne helyezze a készüléket gyúlékony tárgyak közelébe, közvetlenül a fal mellé vagy egy sarokba. A készüléket ne takarja le. Ügyeljen arra, hogy a letekert hálózati vezeték a készüléktől távol helyezkedjen el, és ne érjen hozzá a készülék forró részeihez.

• Ne töltsön a készülékbe túl sok vagy túl folyékony tésztát, mivel ellenkező esetben a sütőlapok közül több gőz távozhat, és a tészta is kifolyhat.

• A sütési folyamat során gőz száll fel a sütőlapok közül. Ne érintse meg, mert megégetheti magát!

**FIGYELEM - más okból eredő sérülésveszély**

• Úgy helyezze el a hálózati vezetékét, hogy senki se akadhasson bele és ne rántassa le a készüléket.

#### Anyagi károk

• A készüléket egyenes, hőálló felületre helyezze, amely spriccelő zsírra nem érzékeny. Tartson kellő távolságot különféle hőforrásoktól, pl. tűzhelylapoktól vagy sütőktől.

• A gofrik forrók. Ezért a gofrik kivételéhez mindig hőálló fa vagy műanyag evőeszközt használjon, hogy a sütőlapok tapadásálló bevonata ne sérüljön meg.

• A termék tisztításához ne használjon maró vegyszert, agresszív vagy súroló hatású tisztítószert, illetve sütőtisztítót vagy kemény sörtéjű keféket stb. A tapadásálló bevonat károsodhat.

• Nem zárható ki teljesen, hogy egyes lakkok, műanyagok vagy bútorápoló szerek a készülék csúszásálló talpait felpuhítják vagy károsítják. Szükség esetén helyezzen a készülék alá csúszásmentes, hőálló alátétet, így elkerülhető, hogy kellemetlen nyomok maradjanak a bútoron.

#### Az első használat előtt

-  **VIGYÁZAT** - égési/forrázási sérülések és tűzveszély
- Ne helyezze a készüléket gyúlékony tárgyak közelébe, közvetlenül a fal mellé vagy egy sarokba.
- VIGYÁZAT - égési sérülések**
- Ügyeljen arra, hogy használat közben és a lehűlés ideje alatt senki ne érjen a készülék forró részeihez.
  - A készülék felnyitásához és lecsukásához használjon edényfogó kesztyűt vagy hasonlót.

• Távolítsa el az összes csomagolóanyagot, és azonnal gondoskodjon a hulladék eltávolításáról, hogy ne kerüljön gyermekek kezébe.

• Állítsa a készüléket egy egyenes, hő- és fröccsenésálló felületre.

• Az esetleg a gyártás során keletkezett maradványok eltávolításához a következőképpen járjon el:

1. Nyissa fel a sütőlapokat.
2. Törölje le a sütőlapokat egy nedves kendővel.
3. Rögzítse a gofrisütő gyűrűket, majd helyezze a felhelyezett gyűrűt az alsó sütőlapra az ábrán látható módon.
4. Csukja le a készüléket.
5. Teljesen tekerje le a hálózati vezetékét, és csatlakoztassa a hálózati csatlakozót egy könnyen elérhető földelt csatlakozóaljzathoz.
6. A piros kontroll-lámpa mutatja, hogy a készülék be van kapcsolva. Ha a zöld kontroll-lámpa világít, a készülék melegszik vagy utánfűt. Ha kialszik, a készülék elérte a sütési hőmérsékletet.

 Az első felmelegítés során enyhe szag- és gőzképződés fordulhat elő, ami azonban ártalmatlan. Szellőztesse ki jól a helyiséget.

7. Kb. 10 perc elteltével húzza ki a hálózati csatlakozót a csatlakozóaljzattól, nyissa fel a készüléket, és hagyja lehűlni.

8. A lehűlt sütőlapokat alaposan törölje le egy törül ruhával.

#### Használat

Használat előtt vegye figyelembe „Az első használat előtt” című fejezetben leírt összes biztonsági előírást is.

 Ez az elektromos gofrisütő a felhevített sütőlapok között egyidejűleg sűti a tészta mindkét oldalát.

• A készüléket csak akkor működtesse, ha a gofri gyűrű megfelelően be van helyezve.

• A gofrisütő nem rendelkezik hőmérsékletszabályzóval. Amint csatlakoztatja a hálózati csatlakozót, a készülék melegszik.

• Mivel a hőmérsékletet nem lehet szabályozni, a gofrik barnulása és elkészülési ideje leginkább a sütés időtartamától függ, és attól, hogy milyen gyakran nyitja fel a gofrisütőt.

• Mivel a tészta a gofrisütő megtöltése során először az alsó sütőlapra és csak lezáráskor éri a felső sütőlapot, a gofri alja gyorsabban fog megbarnulni, mint a teteje. Ezért emelje meg a gofrit, amikor ellenőrzi a gofri barnulási fokát.

1. Nyissa fel a sütőlapokat.

2. Rögzítse a gofrisütő gyűrűket, majd helyezze a felhelyezett gyűrűt az alsó sütőlapra az ábrán látható módon.

3. Ha szükséges, ecsettel és egy kevés margarinnal vagy étolajjal kissé zsírozza be a sütőfelületeket (a tészta állagától függően erre nem feltétlenül van szükség).

4. Csukja le a sütőlapokat. Teljesen tekerje le a hálózati vezetékét, és csatlakoztassa a hálózati csatlakozót egy könnyen elérhető földelt csatlakozóaljzathoz. Mindkét kontroll-lámpa felgyullad.

T A piros kontroll-lámpa mutatja, hogy a készülék be van kapcsolva.

Ha a zöld kontroll-lámpa világít, a készülék melegszik vagy utánfűt. Ha kialszik, a készülék elérte a sütési hőmérsékletet.

 **FIGYELEM** - égési/forrázási sérülések

- A sütés során gőz száll fel a sütőlapok közül.
- Ne töltsön a formákba túl sok vagy túl folyékony tésztát.

5. Nyissa fel a sütőlapokat.

6. Egy merőkanállal tegyen egy kevés tésztát az alsó sütőlap közepére.

 A tészta ne érjen a sütőfelület széléhez, mert a gofrisütő bezárásakor szétnyomódik, és kifolyhat a gofrisütőből. Próbálja ki, hogy mely mennyiség az optimális. Ez a felhasznált tészta állagától is függ.

7. Hajtsa le a sütőlapot.

 T Sütés közben a zöld kontroll-lámpa kikapcsol, majd ismét bekapcsol. Ez nem jelent működési hibát, hanem jelzi, hogy a készülék ismét fűt.

8. Kb. 8 perc után óvatosan nyissa fel a gofrisütőt, hogy ellenőrizze a gofrit. Ha a gofri még nem sült meg, illetve nem elég barnák, hagyja még sülni egy pillanatig. Vegye figyelembe a „Tipppek és tanácsok” fejezetet is. A sütőlapok széléről favagy műanyag evőeszközzel távolítsa el a kifolyt, sült gofimaradékokat.

9. Vegye ki a gofrit, amint kellőképp megbarnult. Ehhez is csak fából vagy műanyagból készült eszközt használjon, nehogy megrongálódjon a bevonat. Távolítsa el a sütőlapok széléről a kifolyt, sült gofimaradékokat, és dobja ki Közvetlenül ezután újra tésztát tölthet be további gofrik készítéséhez. Ha nem szeretné folytatni a sütést:

10. Húzza ki a hálózati csatlakozót a csatlakozóaljzattól.

11. Hagyja teljesen lehűlni a készüléket.

12. Tisztítsa meg a készüléket (lásd „Tisztítás”).

#### Tipppek és tanácsok

• A készülék kb. 5 perccel a hálózati csatlakozó csatlakoztatása után teljesen felmelegedett. Közvetlenül a felmelegedés után kb. 8 percig tart, amíg a gofrik teljesen átsülnek. Több gofri sütése után, már kb. 6 perc is elegendő.

• Ha túl világosak vagy túl sötétek lettek a gofrik, akkor a gofrik teljesen átsülnek. Több gofri sütése után, már kb. 6 perc is elegendő.

• Ha túl világosak vagy túl sötétek lettek a gofrik, akkor a gofrik teljesen átsülnek. Több gofri sütése után, már kb. 6 perc is elegendő.

• Néhány sütés után megtalálhatja a megfelelő barnasági fokot. Ez persze függ a tészta összetételétől és sűrűségétől is. Például minél több cukrot tartalmaz a tészta, annál sötétebbek lesznek a gofrik.

• Ha a tészta viszonylag folyékony, esetleg nem éri el a felső sütőlapot, és a teteje nem lesz olyan sötét, mint az alja.

• Ha a tészta nem emelkedik meg megfelelően sütés közben, adhat hozzá egy kis sütőport.

• Ha nehezen lehet kivenni a gofrikat a formából, akkor a következő adag sütésénél (jobb) kenje ki a sütőlapokat.

#### Édes gofri alaprecept

250 g	liszt
3	tojás
1 tk	sütőpor
1 csomag	vaníliás cukor
1 csomag	cukor
0,2 l	tej
125 g	puha margarin vagy vaj

1. Tegye egy keverőtálba a lisztet, a sütőport, a cukrot és a vaníliás cukrot.
2. Nyomjon a hozzávalók közepébe egy mélyedést, és tegye bele a tejet és a tojásokat.
3. Kézi mixerrel alaposan dolgozza el a hozzávalókat, hogy sima tésztát kapjon.
4. Végül adja hozzá a puha vaját vagy margarint, és keverje jól össze.

#### Tisztítás

 **VIGYÁZAT** - életveszélyes áramütés következtében

- A készülék nem érintkezhet vízzel vagy egyéb folyadékkal.

**TUDNIVALÓ** - anyagi károk

- A termék tisztításához ne használjon maró vegyszert, illetve agresszív vagy súroló hatású tisztítószert

1. Húzza ki a hálózati csatlakozót a csatlakozóaljzattól, és hagyja a készüléket teljesen lehűlni.
2. A kifolyt és rásült gofimaradékokat egy puha kendővel távolítsa el a sütőlapokról. Ez akkor a

legkönnyebb, ha a maradékok már megszáradtak.

3. A sütőlapokat és a készülék külsejét egy vízzel enyhén megnedvesített kendővel törölje át.
4. Szükség esetén egy száraz kendővel is törölje le.
5. A vezeték helytakarékos tárolásához használja a készülék alján lévő kábelfeltékerőt.

#### Műszaki adatok

Modell:	DW 302
Cikkszám:	760 718
Hálózati feszültség:	220-240 V ~ 50-60 Hz
Érintésvédelmi osztály:	I 
Teljesítmény:	550 W
Környezeti hőmérséklet:	+10 to +40 °C
Gyártó:	Jaxmotech GmbH Ostring 60, 66740 Saarlouis Germany info@jaxmotech.de

Fenntartjuk magunknak a jogot, hogy a termékfejlesztés során műszaki és optikai változtatásokat hajtsunk végre az árucikken.

#### Hulladékkezelés

A termék és a csomagolás értékes, újrahasznosítható anyagokból készültek. Az újrahasznosítás csökkenti a hulladék mennyiségét és kíméli a környezetet. A **csomagolóanyagok** eltávolításakor ügyeljen a szelektív hulladékgyűjtésre. Papír, karton és könnyű csomagolóanyagok gyűjtéséhez használja a helyi gyűjtőhelyeket.

 Ezzel a jellel ellátott **készülékek** nem kerülhetnek a háztartási hulladékokba!

Önt törvény kötelezi arra, hogy régi, nem használatos készülékét a háztartási hulladéktól különválasztva ártalmatlanítsa. Az elektromos készülékek veszélyes anyagokat tartalmaznak, amelyek nem megfelelő tárolás és ártalmatlanítás esetén károsak lehetnek a környezetre és az egészségre. Régi készülékeket díjmentesen átvevő gyűjtőhelyekkel kapcsolatban az illetékes települési vagy városi hivataltól kaphat felvilágosítást.

Modell:	DW 302
Gyártó:	Jaxmotech GmbH, Ostring 60, 66740 Saarlouis, Germany info@jaxmotech.de

