

MUSIK BOXMASCHINE

de Gebrauchsanleitung

Auf einen Blick (Lieferumfang)

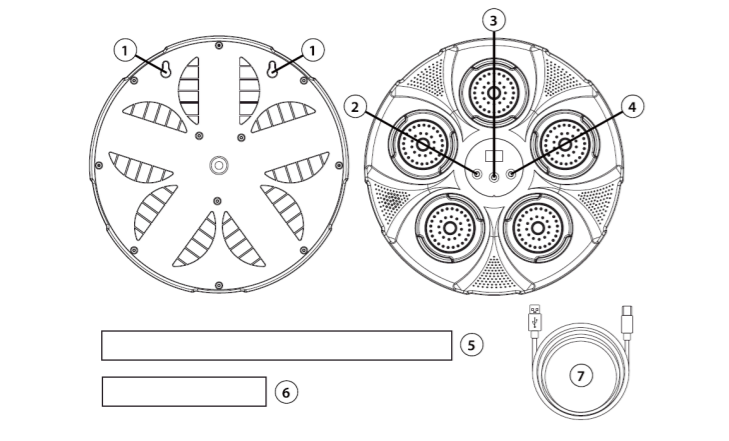

- Haken zur Wandbefestigung
- Tempo Taste
- Ein/Aus Taste | Musik Taste (Kabellose Verbindung)
- Modus Taste
- 2 Stück lange Klettverschlüsse
- 2 Stück kurze Klettverschlüsse
- USB C Ladekabel

EG – KONFORMITÄTSERKLÄRUNG

Das in dieser Bedienungsanleitung beschriebene Produkt entspricht allen relevanten harmonisier-ten Anforderungen der EU. Wir, die Jaxmotech GmbH, erklären hiermit, dass die BT 012025 MUSIK BOXMASCHINE der Richtlinie 2014/53/EU entspricht. Die vollständige Konformitätserklärung und Bedienungsanleitung finden Sie online unter www.jaxmotech.de/downloads.

Zu dieser Anleitung

Die Musik Boxmaschine ist ein elektronisches Gerät, das Ihr Training revolutioniert. Die smarte Musikboxmaschine kombiniert hochintensives Cardiotraining mit einem rhythmischen Spiel, das sich mit Ihren Lieblings Playlists synchronisiert. Dank ihres platzsparenden, wandmontierten Designs und der einstellbaren Geschwindigkeitsstufen ist sie das perfekte Trainingsgerät, Kalorien zu verbrennen und Stress abzubauen .

Bewahren Sie diese Anleitung zum späteren Nachlesen auf, da sie wichtige Informationen enthält. Bei Weitergabe des Artikels ist auch diese Anleitung mitzugeben. Zeichen in dieser Anleitung:

Dieses Zeichen warnt Sie vor Verletzungsgefahren.

Dieses Zeichen warnt Sie vor Verletzungsgefahren durch Elektrizität.

Signalwörter in dieser Anleitung:

WARNUNG warnt vor unmittelbar drohender schwerer Verletzungs- oder Lebensgefahr.

VORSICHT warnt vor möglichen leichten Verletzungen.

HINWEIS warnt vor möglichen Sachschäden.

So sind ergänzende Informationen gekennzeichnet.

Verwenden Sie das mitgelieferte USB-Kabel zum Anschluss an eine 5-Volt-USB-Stromver-sorgung.

Sicherheitshinweise

Allgemeine Sicherheit

Gefahren für Kinder und Personen mit verringerten physischen, sensorischen oder mentalen Fähigkeiten (beispielsweise teilweise Behinderte, ältere Personen mit Einschränkung ihrer physischen und mentalen Fähigkeiten) oder Mangel an Erfahrung und Wissen (beispielsweise ältere Kinder).

Dieses Produkt kann von Kindern ab 8 Jahren sowie von Personen mit reduzierten physischen, sen-sorischen oder mentalen Fähigkeiten oder Mangel an Erfahrung und/oder Wissen benutzt werden, wenn sie beaufsichtigt oder bezüglich des sicheren Gebrauchs des Produkts unterwiesen wurden und die daraus resultierenden Gefahren verstanden haben.

Kinder dürfen nicht mit dem Produkt spielen.

Reinigung und Benutzerwartung dürfen nicht durch Kinder durchgeführt werden, es sei denn, sie sind älter als 8 Jahre und beaufsichtigt.

Lassen Sie Kinder nicht mit der Verpackungsfolie spielen. Kinder können sich beim Spielen darin verfangen und ersticken.

Das Gerät ist ausschließlich zum Betrieb innerhalb geschlossener Räume bestimmt. Dieses Gerät darf nicht im Freien beim Camping und in öffentlichen Verkehrsmitteln betrieben werden.

STROMSCHLAGGEFAHR

Fehlerhafte Elektroinstallation oder zu hohe Netzspannung können zu elektrischem Stromschlag führen.

- Das Produkt darf nur mit dem mitgelieferten USB-Ladekabel verwendet werden.
- Schließen Sie das Produkt nur an, wenn die Netzspannung der Steckdose mit der Angabe auf dem Typenschild übereinstimmt.
- Beachten Sie, dass die Ausgangsspezifikation des USB Netzadapters nicht größer als DC 5 V sein darf.
- Schließen Sie das Produkt nur an eine gut zugängliche Steckdose an, damit Sie das Produkt bei einem Störfall schnell vom Stromnetz trennen können.
- Laden Sie das Produkt nicht auf, wenn es sichtbare Schäden aufweist oder das USB-Ladekabel bzw. der USB-Netzadapter defekt ist.
- Wenn das USB-Ladekabel des Produkts beschädigt ist, muss es durch den Hersteller oder seinen Kundendienst oder eine ähnlich qualifizierte Person ersetzt werden, um Gefährdungen zu ver-meiden.
- Öffnen Sie das Gehäuse nicht, sondern überlassen Sie die Reparatur Fachkräften. Wenden Sie sich dazu an eine Fachwerkstatt. Bei eigenständig durchgeführten Reparaturen, unsachgemäßem An-schluss oder falscher Bedienung sind Haftungs- und Garantieansprüche ausgeschlossen.
- Fassen Sie den USB-Netzadapter niemals mit feuchten Händen an.
- Ziehen Sie das USB-Ladekabel immer am Stecker aus der USB Buchse.
- Verwenden Sie das USB-Ladekabel nie als Tragegriff.
- Halten Sie das Produkt, den USB-Netzadapter und das USB Ladekabel von offenem Feuer und heißen Flächen fern.
- Verlegen Sie das USB-Ladekabel so, dass es nicht zur Stolperfalle wird.
- Knicken Sie das USB-Ladekabel nicht und legen Sie es nicht über scharfe Kanten.
- Stecken Sie niemals irgendwelche Gegenstände in das Gehäuse des Produkts.

HINWEIS!
BESCHÄDIGUNGSGEFAHR!
Unsachgemäßer Umgang mit dem Produkt kann zu Beschädigungen des Produkts führen.

- Verwenden Sie das Produkt nur in Innenräumen.
- Tauchen Sie das Produkt nicht in Wasser oder andere Flüssigkeiten.
- Setzen Sie das Produkt niemals Stößen, direktem Sonnenlicht, offenen Flammen, extremen Temperaturen (z. B. Heizung) oder Witterungseinflüssen (z. B. Regen) aus.
- Nehmen Sie das Produkt nicht in Betrieb, wenn es heruntergefallen oder auf irgendeine Art und Weise beschädigt ist. Lassen Sie das Produkt ggf. von qualifizierten Technikern prüfen und/oder reparieren.
- Öffnen Sie das Gehäuse nicht, sondern überlassen Sie die Reparatur Fachkräften.
- Modifizieren Sie das Produkt nicht.
- Verwenden Sie das Produkt nur mit den mitgelieferten Originalteilen.
- Bringen Sie das USB-Ladekabel nicht mit heißen Teilen in Kontakt.
- Verwenden Sie das Produkt nicht mehr, wenn die Kunststoffbauteile des Produkts Risse oder Sprünge haben oder sich verformt haben. Ersetzen Sie beschädigte Bauteile nur durch passen-de Originalersatzteile.

WARNUNG!
VERLETZUNGS- UND BESCHÄDIGUNGSGEFAHR!

Das Produkt verfügt über einen fest eingebauten Akku. Akkus können brennbare Stoffe enthalten. Wenn Akkus falsch gehandhabt werden, können sie auslaufen, sehr heiß werden, Feuer fangen oder unter bestimmten Umständen explodieren. Das kann zu schweren Verletzungen und Beschädigung führen.

- Dieses Produkt enthält Akkus, die nicht austauschbar sind.
- Akkus dürfen nicht auseinandergenommen, ins Feuer geworfen oder kurzgeschlossen werden. Setzen Sie den Akku keinen extremen Bedingungen aus, indem Sie das Produkt z. B. auf Heizkör-fern oder unter direkter Sonneneinstrahlung lagern.
- Der Akku muss zur separaten Entsorgung entnommen werden. Versuchen Sie NICHT, das Produkt zu öffnen oder zu zerlegen, um den Akku selbst zu entfernen. Der Akku muss von quali-fiziertem Personal entfernt werden.
- Unter missbräuchliche Bedienung kann Flüssigkeit aus dem Akku austreten; vermeiden Sie den Kontakt. Flüssigkeit, die aus dem Akku austritt, kann Reizungen oder Verbrennungen ver-ursachen.
- Wenn Batterieflüssigkeit mit Haut, Augen oder Schleimhäuten in Berührung kommt, waschen und spülen Sie die betroffene Stelle sofort mit sauberem Wasser ab. Suchen Sie bei Bedarf einen Arzt auf.
- Der Akku darf nicht zerlegt, kurzgeschlossen oder ins Feuer geworfen werden.
- Bewahren Sie die Batterie außerhalb der Reichweite von Kindern auf;
- Die Batterie darf nicht kurzgeschlossen werden;
- Batterie nicht gewaltsam entladen;
- Batterie nicht deformieren;
- Entsorgen Sie die Batterie nicht im Feuer;
- Entsorgen Sie verbrauchte Batterien gemäß den Anweisungen des Herstellers;
- Versuchen Sie niemals, die Batterie zu zerlegen oder wieder zusammenzubauen.

INSTALLATION

- Packen Sie das Gerät vorsichtig aus.
- Das Gerät ist möglicherweise für den Transport mit Transportsicherungen geschützt. Entfernen Sie diese komplett. Benutzen Sie keine aggressiven Reinigungsmittel, um Reste der Transportsiche-rungen zu entfernen.
- Überprüfen Sie vor dem Anschluss des Gerätes, ob das Netzanschlusskabel oder das Gerät selbst keine Beschädigungen aufweisen.
- Stellen Sie sicher, dass das Gerät vom Stromnetz getrennt ist.

Wahl des Standortes

Stellen die das Gerät an einer geeigneten Stelle auf:

- Senkrecht und erschütterungsfrei.
- Mit einem angemessenen Abstand zu extremen Hitzequellen (>1m).
- Entfernen Sie die Abdeckungen von 2 kurzen Klettverschlüssen und kleben Sie sie auf die Rückseite der Schlitze des Produkts.
- Ziehen Sie die Abdeckungen von 2 langen Klettvechlüssen ab und kleben Sie diese an die Wand. Der Abstand zwischen den Klettverschlüssen sollte dem Abstand der Schlitze am Produkt entsprechen. Anschließend können Sie die Maschine auf die langen Klettverschlüsse kleben und die Höhe nach Belieben anpassen.
- Sie können die Haken jedoch auch an die Wand kleben. Verwenden Sie dazu die Haken auf der Rückseite des Geräts und befestigen Sie es an geeigneten Wandhaken.

BEDIENUNG

Inbetriebnahme

- Entfernen Sie vor dem ersten Gebrauch alle Verpackungsmaterialien. Der Akku ist bei der Liefe-rung nicht vollständig geladen. Um die maximale Ladekapazität des Akkus zu erreichen, laden Sie das Gerät vor dem ersten Gebrauch vollständig auf. Schließen Sie die Musikalische Boxmaschine, wie abgebildet, mit dem mitgelieferten USB-C-Ladekabel an ein USB-Netzteil (nicht im Lieferum-fang enthalten) an.
- Stecken Sie den USB-Netzadapter in eine Steckdose. Das LCD leuchtet rot, während das Gerät geladen wird. Sobald das Gerät vollständig aufgeladen ist, schaltet sich das Licht aus. Die Ladezeit beträgt ca. 4,5 Stunden.
- Halten Sie die EIN/AUS-Taste gedrückt, bis sich das Gerät mit Hintergrundmusik und Lichteffekten einschaltet. Sie können die Boxübungen mit Hintergrundmusik machen ODER Ihre eigene Musik abspielen, indem Sie Ihr Mobiltelefon über eine drahtlose Verbindung verbinden.
- Drücken Sie die Taste für die Musik, um das Gerät mit Ihrem anderen Gerät zu verbinden, auf dem diese drahtlose Verbindung ebenfalls aktiviert ist. Wählen Sie unseren Gerätenamen “BT 012025” aus und stellen Sie die Verbindung her. Sie erhalten eine akustische Benachrichtigung. Sie können die Musik von dem Gerät hören, mit dem Ihr Mobilgerät verbunden ist.
- Die Lautstärke der Musik kann durch 3 Sekunden langes Drücken der Taste „Tempo“ verringert oder durch 3 Sekunden langes Drücken der Taste „Modus“ erhöht werden. Auf dem Display wird „U00“ bis „U30“ angezeigt.
- Beginnen Sie das Boxtraining gemäß der blauen LED-Sequenz. Es gibt unterschiedliche Soundeffekte für Treffer oder Fehlschläge. Sobald Sie das Ziel getroffen haben, zeigt das Display „C01“ an und zählt die Anzahl der Treffer bis „999“.
- Um den Soundeffekt auszuschalten, drücken Sie gleichzeitig 3 Sekunden lang auf „Tempo“ und „Modus“ Taste. Auf dem Display wird „F00“ angezeigt. Drücken Sie erneut 3 Sekunden lang gleichzeitig die Tasten „SPEED“ und „MODE“, um den Soundeffekt wieder einzuschalten. Auf dem Display wird „F01“ angezeigt.
- Durch Drücken der Taste „Modus“, können 9 verschiedene Trainingsmodi ausgewählt werden. Auf dem Display wird „P01“ bis „P09“ angezeigt.
- Durch Drücken der Taste „Tempo“ können außerdem 9 Geschwindigkeiten ausgewählt werden. Auf dem Display wird „H01“ bis „H09“ angezeigt.
- Schalten Sie das Gerät mit der Ein-/Aus-Taste aus.
- Wenn das Gerät längere Zeit nicht benutzt wird, schaltet es sich automatisch aus.

REINIGUNG UND PFLEGE

WARNUNG!
STROMSCHLAGGEFAHR!

Vor jeder Gerätereinigung, muss das Gerät von der Stromversorgung getrennt werden. Tauchen Sie das Gerät niemals in Wasser oder andere Flüssigkeiten.

STÖRUNG UND BEHEBUNG

GEFAHR!

- Schließen Sie das Gerät keinesfalls an die Stromversorgung an, wenn das Gerät, das Netzkabel oder der Netzstecker sichtbare Beschädigungen aufweisen.
- Ziehen Sie im Gefahrenfall oder bei einem Defekt unverzüglich den Netzstecker aus der Steckdose.
- Versuchen Sie niemals, selbst das Gerät zu reparieren. Falls Ihr Gerät nicht ordnungsgemäß funktioniert, kontaktieren Sie den Händler, bei dem Sie das Gerät erworben haben.
- Wenn das Netzanschlusskabel beschädigt ist, darf es ausschließlich nur vom Hersteller oder einem vom Hersteller autorisierten Kundendienst oder einer qualifizierten Fachkraft (Elektro-techniker-/in) ausgetauscht werden, um Gefährdungen zu vermeiden.
- Betreiben Sie niemals ein defektes Gerät.
- Betreiben Sie niemals ein Gerät, das heruntergefallen ist.

Technische Daten

Modell	: BT 012025
Produktnummer	: 749 832
Akku (nicht austauschbar)	: Lithium-Ionen, DC 3,7V, 2000 mAh, 7,4 Wh
Eingang	: DC 5 V/1A

Kabellose Verbindun:	
Frequenzleistung	: 20 dBm
Frequenzband	: 2400-2483,5 MHz
Funkreichweite	: bis zu 10 Meter
Ladezeit	: ca. 4,5 Stunden
Umgebungstemperatur	: +10 bis +40°C

Information zum eingebautem Akku:	
Akku-Modell	: 18650-20
Akku-Hersteller	: Shenzhen Lindea Technology Co. ,Ltd 202, No. 15-17, C Zone, Sanhe Huaqiao New Village, Tongsheng Com-munity, Dalang Street, Longhua District, Shenzhen City

E-Mail	: indea@sina.com
Herstellungsdatum	: 2026/06
Hergestellt in	: China
Hergestellt von	: Jaxmotech GmbH, Ostring 60, 66740 Saarlouis, Germany (Deutschland) info@jaxmotech.de

Im Zuge von Produktverbesserungen behalten wir uns technische und optische Veränderungen am Artikel vor.

Entsorgen

Der Artikel und seine Verpackung wurden aus wertvollen Materialien hergestellt, die wiederverwer-tet werden können. Dies verringert den Abfall und schont die Umwelt. Entsorgen Sie die **Verpackung** sortenrein. Nutzen Sie dafür die örtlichen Möglichkeiten zum Sam-meln von Papier, Pappe und Leichtverpackungen.

Geräte, Einwegbatterien und wiederaufladbare Batterien die mit diesem Symbol gekennzeichnet sind, dürfen nicht mit dem Hausmüll entsorgt werden! Sie sind gesetzlich dazu verpflichtet, Altgeräte getrennt vom Hausmüll zu entsorgen. Elektrogeräte enthalten gefährliche Stoffe. Diese können bei unsachgemäßer Lagerung und Entsorgung der Umwelt und Gesundheit schaden. Informationen zu Sammelstellen, die Altgeräte kostenlos entgegennehmen, erhalten Sie bei Ihrer Gemeinde- oder Stadtverwaltung. Diesen Artikel können Sie auch bei einer Annahmestelle des Rücknahmesystems take-e-back abgeben. Weitere Informationen dazu finden Sie unter www.take-e-back.de.

Flache Einweg- und Akkubatterien müssen bei einer kommunalen Sammelstelle abgege-ben oder im Batteriefachhandel zurückgegeben werden. Die Kontakte von Lithium-Einweg- und Akkubatterien müssen vor der Entsorgung abgeklebt werden.

Achtung! Dieses Gerät enthält wiederaufladbare Batterien, die aus Sicherheitsgründen fest im Gerät verbaut sind und nicht ohne Beschädigung des Gehäuses entfernt werden können. Unsachgemäße Demontage birgt Gefahren. Bringen Sie das Gerät daher bitte un-beschädigt zu einer Sammelstelle, wo Gerät und Batterie fachgerecht entsorgt werden.

Modell	: BT 012025
Hergestellt von	: Jaxmotech GmbH, Ostring 60, 66740 Saarlouis, Germany (Deutschland) info@jaxmotech.de



HERSTELLERGARANTIE

- Auf Ihr Gerät bieten wir 2 Jahre Gewährleistung und die handelsübliche Garantie ab Aussteller-datum der Rechnung bzw. des Lieferscheines.
- Innerhalb dieser Garantiezeit werden bei Vorlage des Kaufbeleges bzw. des Lieferscheines alle auftretenden Herstellungs- und/oder Materialfehler kostenlos durch Instandsetzung und / oder Austausch der defekten Teile bzw. (nach unserer Wahl) durch Umtausch in einen gleichwertigen, einwandfreien Artikel reguliert.
- Der Hersteller haftet nicht für Personen- oder Sachschäden, die durch unsachgemäße Verwen-dung oder Wartung entstanden sind.
- Von der Garantie ausgenommen sind leicht zerbrechliche Teile wie z. B. Glas, Kunststoff oder Leuchtmittel.
- Die Garantie erlischt, wenn das Gerät von Ihnen oder einem nicht von uns autorisierten Dritten geöffnet und/oder Veränderungen an dem Gerät vorgenommen worden sind.
- Bei bestimmungswidrigem Gebrauch kann die Sicherheit und Funktionalität des Gerätes nicht mehr gewährleistet werden und es erlischt jeglicher Garantieanspruch.
- Ein anderer als in dieser Bedienungsanleitung beschriebener Einsatz ist unzulässig und führt zu Gewährleistungsverlust, Garantieverlust sowie zu Haftungsausschluss.
- Druckfehler und Änderungen an dem Gerät, der Bedienungsanleitung oder der Verpackung sind vorbehalten.

Möchten Sie eine Beanstandung geltend machen, so empfehlen wir Ihnen grundsätzlich, sich zunächst mit dem Händler, bei dem Sie das Gerät erworben haben, in Verbindung zu setzen.

Sollte eine Reparatur erforderlich sein, erreichen Sie unsere Hotline unter folgender Servicenummer: +49 (0)6831 505 9897

Technischer Service: Sertronics GmbH, Ostring 60, 66740 Saarlouis, Germany (Deutschland)
E-Mail: service-ww@jaxmotech.de

MUSIC BOX MACHINE

Instructions for use

en

At a glance (content)

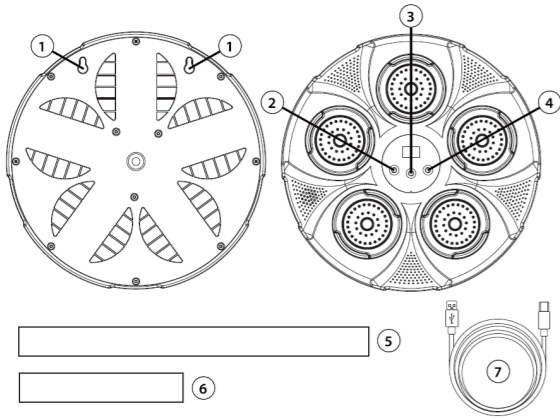

- Wall mounting hook
- Speed button
- On/Off button | Music button (Wireless connection)
- Mode button
- 2 long Velcro straps
- 2 short Velcro straps
- USB-C charging cable

EG - DECLARATION OF CONFORMITY

The product described in this instruction manual complies with all relevant harmonized requirements of the EU. We, Jaxmotech GmbH, hereby declare that the BT 012025 Music Box Machine complies with Directive 2014/53/EU. The complete declaration of conformity and instruction manual can be found online at www.jaxmotech.de/downloads.

About these instructions

The Music Box Machine is an electronic device that revolutionizes your workout. This smart machine combines high-intensity cardio training with rhythmic music that syncs to your favorite playlists. Thanks to its space-saving, wall-mounted design and adjustable speed levels, it's the perfect workout tool to burn calories and relieve stress.

Keep these instructions for future reference, as they contain important information. If you pass this item on to someone else, please also include these instructions. Symbols used in these instructions:

 This symbol warns you about the risk of injury.

 This symbol warns you about the risk of injury caused by electricity.

Signal words used in these instructions:

WARNING warns about the potential risk of serious or fatal injury.

CAUTION warns about the potential risk of minor injuries.

NOTICE warns about the potential risk of material damage.

 This indicates additional information.

 Use the included USB cable to connect to a 5-volt USB power supply.

Safety instructions

General safety

Danger to children and persons with reduced physical, sensory, or mental capabilities (e.g., partially disabled persons, elderly persons with limitations in their physical and mental abilities) or lack of experience and knowledge (e.g., older children).

This product can be used by children aged 8 years and older, as well as by persons with reduced physical, sensory or mental capabilities or lack of experience and/or knowledge, if they have been supervised or instructed in the safe use of the product and understand the hazards involved.

Children must not play with the product.

Cleaning and user maintenance must not be performed by children unless they are older than 8 years and supervised.

Do not allow children to play with the packaging film. Children can become entangled in it and suffocate.

This device is intended for indoor use only. It must not be used outdoors while camping or on public transport.

RISK OF ELECTRIC SHOCK

Faulty electrical installation or excessive mains voltage can cause electric shock.

- The product must only be used with the supplied USB charging cable.
- Only connect the product if the mains voltage of the wall socket matches the specification on the rating plate.
- Note that the output specification of the USB power adapter must not exceed 5V DC.
- Only connect the product to an easily accessible wall socket so that you can quickly disconnect it from the mains in the event of a malfunction.
- Do not charge the product if it shows visible damage or if the USB charging cable or USB power adapter is defective.
- If the product's USB charging cable is damaged, it must be replaced by the manufacturer, its service agent, or a similarly qualified person to avoid hazards.
- Do not open the housing. Leave repairs to qualified professionals. Contact a specialist workshop. Liability and warranty claims are excluded in the event of repairs carried out independently, improper connection, or incorrect operation.
- Never touch the USB power adapter with wet hands.
- Always unplug the USB charging cable from the USB port by its connector.
- Never use the USB charging cable as a carrying handle.
- Keep the product, the USB power adapter, and the USB charging cable away from open flames and hot surfaces.
- Route the USB charging cable so that it does not create a tripping hazard.
- Do not kink the USB charging cable or place it over sharp edges.
- Never insert any objects into the product housing.

NOTICE!

RISK OF DAMAGE!

Improper handling of the product can lead to damage.

- Use the product indoors only.
- Do not immerse the product in water or other liquids.
- Never expose the product to impacts, direct sunlight, open flames, extreme temperatures (e.g., heating), or the elements (e.g., rain).
- Do not use the product if it has been dropped or damaged in any way. If necessary, have the product inspected and/or repaired by qualified technicians.
- Do not open the casing; leave repairs to qualified professionals.
- Do not modify the product.
- Use the product only with the original parts supplied.
- Do not allow the USB charging cable to come into contact with hot parts.
- Do not use the product if any of its plastic components are cracked, broken, or deformed. Replace damaged components only with genuine original replacement parts.

WARNING! RISK OF INJURY AND DAMAGE!

This product has a built-in battery. Batteries may contain flammable materials. If batteries are mishandled, they may leak, become very hot, catch fire, or, under certain circumstances, explode. This can result in serious injury and damage.

This product contains batteries that are not replaceable.

- Do not disassemble batteries, throw them into fire, or short-circuit them. Do not expose the battery to extreme conditions, such as placing the product on a radiator or in direct sunlight.
- The battery must be removed for separate disposal. DO NOT attempt to open or disassemble the product to remove the battery yourself. The battery must be removed by qualified personnel.
- Battery fluid may leak during misuse; avoid contact. Leaking battery fluid can cause irritation or burns.
- If battery fluid comes into contact with skin, eyes, or mucous membranes, immediately wash and rinse the affected area with clean water. Consult a doctor if necessary.
- Keep the battery out of the reach of children.
- Do not short-circuit the battery.
- Do not forcibly discharge the battery.
- Do not deform the battery.
- Do not dispose of the battery in fire.
- Dispose of used batteries according to the manufacturer's instructions.
- Never attempt to disassemble or reassemble the battery.

INSTALLATION

- Carefully unpack the device.
- The device may be secured for transport with shipping locks. Remove these completely. Do not use harsh cleaning agents to remove any remaining shipping locks.
- Before connecting the device, check that the power cord and the device itself are not damaged.
- Ensure that the device is disconnected from the power supply.

Choice of location

Position the device in a suitable location:

- vertically and without vibration
- at a safe distance from extreme heat sources (>1m)
- Remove the covers from the two short hook-and-loop fasteners and attach them to the back of the machine's slots.
- Remove the covers from the two long hook-and-loop fasteners and attach them to the wall. The distance between the fasteners should correspond to the distance between the slots on the machine. You can then attach the machine to the long fasteners and adjust the height as needed.
- Alternatively, you can attach the hooks to the wall. To do this, use the hooks on the back of the device and attach it to suitable wall hooks.

OPERATION

Setup

- Remove all packaging materials before first use. The battery is not fully charged upon delivery. To achieve maximum battery capacity, fully charge the device before first use. Connect the Musical Boxing Machine to a USB power adapter (not included) using the supplied USB-C charging cable, as shown.
- Plug the USB power adapter into a wall outlet. The LCD will glow red while the device is charging. Once the device is fully charged, the light will turn off. Charging time is approximately 4.5 hours.
- Press and hold the power button until the device turns on with background music and light effects. You can perform the boxing exercises with the background music OR play your own music by connecting your mobile phone via a wireless connection.
- Press the Music button to connect the device to another device that also has wireless connectivity enabled. Select our device name „BT 012025“ and establish the connection. You will receive an audible notification. You can listen music from the device to which your mobile device is connected.
- The music volume can be decreased by pressing and holding the „Tempo“ button for 3 seconds or increased by pressing and holding the „Mode“ button for 3 seconds. The display will show „U00“ to „U30.“
- Begin the boxing training according to the blue LED sequence. There are different sound effects for hits and misses. Once you hit the target, the display will show „C01“ and count the number of hits up to „999.“
- To turn off the sound effect, press and hold the „Tempo“ and „Mode“ buttons simultaneously for 3 seconds. The display will show „FOO.“ Press and hold the „SPEED“ and „MODE“ buttons simultaneously for 3 seconds to reactivate the sound effect. „F01“ will appear on the display.
- Pressing the „Mode“ button allows you to select from 9 different training modes. „P01“ through „P09“ will appear on the display.
- Pressing the „Tempo“ button allows you to select from 9 speeds. „H01“ through „H09“ will appear on the display.
- Turn off the device using the power button.
- The device will automatically turn off if it is not used for an extended period of time.

CLEANING AND CARE

WARNING! DANGER OF ELECTRIC SHOCK!

Before cleaning the device, disconnect it from the power supply. Never immerse the device in water or other liquids.

TROUBLESHOOTING AND REMEDY

DANGER!

- Never connect the device to the power supply if the device, power cord, or plug show any visible damage.
- In case of danger or malfunction, immediately unplug the device from the wall outlet.
- Never attempt to repair the device yourself. If your device is not working properly, contact the retailer from whom you purchased it.
- If the power cord is damaged, it must be replaced only by the manufacturer, a manufacturer-authorized service centre, or a qualified electrician to avoid hazards.
- Never operate a defective device.
- Never operate a device that has been dropped.

Technical Specifications

Model	: BT 012025
Product Number	: 749 832
Rechargeable battery (non-replaceable)	: Lithium-ion, DC 3.7 V, 2000 mAh, 7.4 Wh
USB Input	: DC 5 V/1A

Wireless Connection:

Frequency Power	: 20 dBm
Frequency band	: 2400-2483,5 MHz
Radio range	: up to 10 meters
Charging Time	: approx. 4.5 hours
Ambient temperature	: +10 bis +40°C

Information about the built-in rechargeable battery:

Model	: 18650-20
Manufacturer	: Shenzhen Lindea Technology Co., Ltd 202, No. 15-17, C Zone, Sanhe Huaqiao New Village, Tongsheng Community, Dalang Street, Longhua District, Shenzhen City
E-Mail	: indea@sina.com
Manufacturing date	: 2026/06
Made in	: China
Manufactured by	: Jaxmotech GmbH Ostring 60, 66740 Saarlouis, Germany info@jaxmotech.de

In the course of product improvement, we reserve the right to make technical and optical modifications to the product.

Disposal

The product, its packaging and the built-in rechargeable battery have been manufactured from valuable materials that can be recycled. Recycling reduces the amount of refuse and preserves the environment. Dispose of the **packaging** at a recycling point that sorts materials by type. Make use of the local facilities provided for collecting paper, cardboard and lightweight packaging.

 **Appliances, single-use batteries and rechargeable batteries** marked with this symbol must not be disposed of along with household waste! You are legally obliged to dispose of old appliances separately from household waste. Electronic appliances contain hazardous substances and, if stored or disposed of improperly, may cause harm to health and the environment. Information about collection points where old appliances can be disposed of free of charge is available from your local authorities. Flat single-use and rechargeable batteries must be handed in at a local authority collection point or returned to a battery retailer. Tape off the contacts of lithium single-use/rechargeable batteries prior to disposal.

 **Warning!** This appliance contains rechargeable batteries that, for safety reasons, are firmly built into the appliance and cannot be removed without destroying the casing. Improper disassembly leads to safety hazards. For this reason, take the appliance intact to a collection point where the appliance and battery will be disposed of properly.

Model	: BT 012025
Manufactured by	: Jaxmotech GmbH Ostring 60, 66740 Saarlouis, Germany info@jaxmotech.de



MANUFACTURER'S WARRANTY

- We offer a 2-year warranty on your device, in addition to the standard commercial warranty, starting from the date of issue of the invoice or delivery note.
 - Within this warranty period, upon presentation of the proof of purchase or delivery note, all manufacturing and/or material defects will be rectified free of charge by repairing and/or replacing the defective parts or (at our discretion) exchanging the device for an equivalent, flawless item.
 - The manufacturer is not liable for personal injury or property damage caused by improper use or maintenance.
 - Fragile parts, such as glass, plastic, or light bulbs, are excluded from the warranty.
 - The warranty is void if the device has been opened and/or modified by you or an unauthorized third party.
 - In the event of improper use, the safety and functionality of the device can no longer be guaranteed, and any warranty claim will be void.
 - Any use other than that described in these operating instructions is prohibited and will result in the loss of warranty, guarantee, and liability.
 - We reserve the right to make changes to the device, the operating instructions, or the packaging.
- If you wish to make a complaint, we generally recommend that you first contact the retailer from whom you purchased the device.

Should a repair be necessary, you can reach our hotline at the following service number: +49 (0)6831 505 9897

Technical Service: Sertronics GmbH, Ostring 60, 66740 Saarlouis, Germany
E-Mail: service-ww@jaxmotech.de

MACHINE DE BOXE MUSICALE

fr **Mode d'emploi**

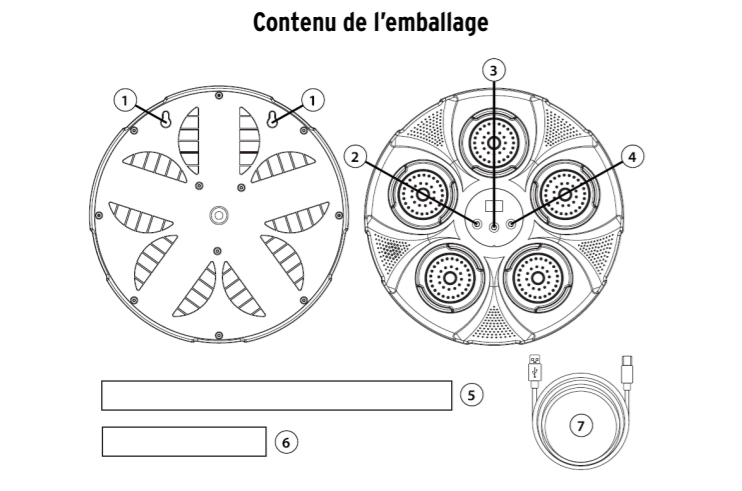

- Crochet pour fixation murale
- Touche Tempo
- Bouton Marche/Arrêt | Bouton Musique (connexion sans fil)
- Bouton de mode
- 2 bandes Velcro longues
- 2 bandes Velcro courtes
- Câble de charge USB C

CE – DÉCLARATION DE CONFORMITÉG

Le produit décrit dans le présent mode d’emploi est conforme à toutes les exigences harmonisées pertinentes de l’UE. Par la présente, nous, Jaxmotech GmbH, déclarons que l’équipement MACHINE DE BOXE MUSICALE BT 012025 est conforme à la directive 2014/53/UE. La déclaration de conformité complète et le mode d’emploi sont disponibles à l’adresse www.jaxmotech.de/downloads

À propos de ce mode d’emploi

La machine de boxe musicale est un appareil électronique qui révolutionnera votre entraînement. Cette machine de boxe musicale intelligente combine un entraînement cardio intensif avec un jeu rythmique synchronisé avec vos playlists préférées. Grâce à son design mural peu encombrant et à ses niveaux de vitesse réglables, elle constitue l’appareil d’entraînement parfait pour brûler des calories et réduire le stress.

Symbole de danger pour les personnes handicapées

Conservez ce mode d’emploi pour pouvoir le consulter ultérieurement, car il contient des informations importantes. Si vous transmettez le produit à un tiers, veuillez également lui joindre le présent mode d’emploi. Symboles utilisés dans le mode d’emploi :

 Ce symbole indique un risque de blessure.

Symbole de danger pour les personnes handicapées

 Ce symbole indique un risque de blessure due à l’électricité.

Symbole de danger pour les personnes handicapées

Mentions d’avertissement utilisées dans le mode d’emploi :

AVERTISSEMENT avertit d’un danger imminent de blessures graves ou mortelles.

ATTENTION avertit d’un risque de blessures légères.

REMARQUE avertit d’éventuels dommages matériels.

 Ce symbole indique des informations complémentaires.

Symbole de danger pour les personnes handicapées

 Utilisez le câble USB fourni pour le raccordement à une alimentation USB de 5 volts.

Consignes de sécurité

Consignes de sécurité générales

Dangers pour les enfants et les personnes ayant des capacités physiques, sensorielles ou mentales réduites (par exemple les personnes handicapées, les personnes âgées ayant des limitations de leurs capacités physiques et mentales) ou manquant d’expérience et de connaissances (par exemple les enfants plus âgés).

Ce produit peut être utilisé par des enfants à partir de 8 ans ainsi que par des personnes ayant des capacités physiques, sensorielles ou mentales réduites ou manquant d’expérience et/ou de connaissances, si elles sont surveillées ou si elles ont été instruites quant à l’utilisation sûre du produit et qu’elles ont compris les dangers qui en résultent.

Les enfants ne doivent pas jouer avec le produit.

Le nettoyage et l’entretien utilisateur ne doivent pas être effectués par des enfants, sauf s’ils ont plus de 8 ans et sont sous surveillance.

Ne laissez pas les enfants jouer avec le film d’emballage. Ils pourraient s’y coincer et s’étouffer en jouant avec.

L’appareil est exclusivement destiné à une utilisation en intérieur. Cet appareil ne doit pas être utilisé en extérieur (ex : au camping) ou dans les transports publics.

Symbole de danger pour les personnes handicapées

 **RISQUE D’ÉLECTROCUTION**

Une installation électrique défectueuse ou une tension secteur trop élevée peut provoquer un choc électrique.

- Le produit ne doit être utilisé qu’avec le câble de charge USB fourni.
- Ne branchez le produit que si la tension secteur de la prise de courant correspond à l’indication figurant sur la plaque signalétique.
- Veuillez noter que la spécification de sortie de l’adaptateur USB ne doit pas dépasser DC 5 V.
- Ne branchez le produit que sur une prise de courant facilement accessible afin de pouvoir débrancher rapidement le produit en cas de problème.
- Ne chargez pas le produit s’il présente des dommages visibles ou si le câble de charge USB ou l’adaptateur secteur USB est défectueux.
- Si le câble de charge USB du produit est endommagé, il doit être remplacé par le fabricant, son service client ou une personne de qualification similaire, pour des raisons de sécurité.
- N’ouvrez pas le boîtier. Confiez les réparations à un professionnel. Pour cela, contactez un atelier spécialisé. En cas de réparations effectuées par vous-même, de raccordement incorrect ou d’utilisation non conforme, les droits à garantie sont exclus.
- Ne touchez jamais l’adaptateur secteur USB avec les mains humides.
- Débranchez toujours le câble de charge USB en tirant sur la fiche et non sur le câble.
- N’utilisez jamais le câble de charge USB comme poignée de transport.
- Tenez le produit, l’adaptateur secteur et le câble USB à distance des flammes et des surfaces chaudes.
- Disposez le câble de charge USB de manière à ce qu’il ne devienne pas un obstacle.
- Ne pliez pas le câble de charge USB et ne le posez pas sur des arêtes vives.
- N’introduisez jamais d’objets dans le boîtier du produit.

ATTENTION ! RISQUE DE DOMMAGES !

Toute manipulation incorrecte du produit peut endommager celui-ci.

- Utilisez le produit uniquement à l’intérieur.
- Ne plongez pas le produit dans l’eau ou dans d’autres liquides.
- N’exposez jamais le produit à des chocs, à la lumière directe du soleil, à des flammes nues, à des températures extrêmes (p. ex. chauffage) ou à des intempéries (p. ex. pluie).
- N’utilisez pas le produit s’il est tombé ou s’il a été endommagé de quelque manière que ce soit. Faites vérifier et/ou réparer le produit par un technicien qualifié si nécessaire.
- N’ouvrez pas le boîtier. Confiez les réparations à un professionnel.
- Ne modifiez pas le produit.
- Utilisez le produit uniquement avec les pièces d’origine fournies.
- Ne mettez pas le câble de charge USB en contact avec des pièces chaudes.
- N’utilisez plus le produit si les pièces en plastique présentent des fissures, des éclats ou des déformations. Remplacez les pièces endommagées uniquement par des pièces de rechange d’origine appropriées.

AVERTISSEMENT !

RISQUE DE BLESSURES ET DE DOMMAGES !

Symbole de danger pour les personnes handicapées

Le produit est équipé d’une batterie intégrée non remplaçable. Les batteries peuvent contenir des substances inflammables. Si les batteries sont mal manipulées, elles peuvent fuir, devenir brûlantes, prendre feu ou exploser dans certaines circonstances. Cela peut entraîner des blessures graves et des dommages.

Ce produit contient des batteries qui ne sont pas remplaçables.

- Les batteries ne doivent pas être démontées, jetées au feu ou court-circuitées. Ne soumettez pas la batterie à des conditions extrêmes en stockant le produit, par exemple, sur des radiateurs ou dans un endroit directement exposé à la lumière du soleil.
- La batterie doit être retirée pour faire l’objet d’une mise au rebut séparée. N’essayez PAS d’ouvrir ou de démonter le produit pour retirer la batterie vous-même. La batterie doit être retirée par un personnel qualifié.
- En cas de mauvaise utilisation, un liquide peut s’échapper de la batterie ; évitez tout contact avec ce liquide. Le liquide qui s’écoule de la batterie peut provoquer des irritations ou des brûlures.
- Si le liquide de la batterie entre en contact avec la peau, les yeux ou les muqueuses, lavez immédiatement la zone concernée et rincez-la à l’eau claire. Consultez un médecin si nécessaire.
- La batterie ne doit pas être démontée, court-circuitée ou jetée au feu.
- Conservez la batterie hors de portée des enfants ;
- La batterie ne doit pas être court-circuitée ;
- La batterie ne doit pas être chargée de manière violente ;
- Ne pas déformer la batterie ;
- Ne jetez pas la batterie au feu ;
- Éliminez les batteries usagées conformément aux instructions du fabricant ;
- N’essayez jamais de démonter ou de remonter la batterie.

INSTALLATION

- Déballiez l’appareil avec précaution.
- L’appareil peut être protégé pour le transport par des dispositifs de sécurité à cette fin. Retirez-les complètement. N’utilisez pas de produits de nettoyage agressifs pour enlever les résidus des dispositifs de sécurité.
- Avant de brancher l’appareil, vérifiez que le câble d’alimentation ou l’appareil lui-même ne présentent pas de dommages.
- Assurez-vous que l’appareil est débranché.

Choix de l’emplacement

Placez l’appareil à un endroit approprié :

- À la verticale et sans vibrations.
- Avec une distance adéquate par rapport aux sources de chaleur extrêmes (>1m).
- Retirez les protections de 2 bandes Velcro courtes et collez-les à l’arrière des fentes de la machine.
- Retirez les protections de 2 bandes Velcro longues et collez-les au mur. L’écart entre les bandes Velcro correspond à l’écart des fentes de la machine. Ensuite, vous pouvez coller la machine sur les bandes Velcro longues et ajuster la hauteur selon vos besoins.
- Vous pouvez également coller des crochets au mur. Utilisez pour cela les crochets situés à l’arrière de l’appareil et fixez-le à des crochets muraux appropriés.

--

UTILISATION

Mise en service

- Avant la première utilisation, retirez tous les matériaux d’emballage. La batterie n’est pas complètement chargée à la livraison. Afin d’atteindre la capacité maximale de charge de la batterie, chargez complètement l’appareil avant la première utilisation. Raccordez la machine de boxe musicale, comme illustré, à une source d’alimentation USB (non fournie) à l’aide du câble de charge USB-C fourni à cet effet.
- Branchez l’adaptateur secteur USB sur une prise de courant. L’écran LCD s’allume en rouge pendant que l’appareil se charge. Une fois l’appareil complètement chargé, la lumière s’éteint. La recharge dure environ 4h et demie.
- Maintenez le bouton ON/OFF enfoncé jusqu’à ce que l’appareil s’allume avec de la musique d’ambiance et des effets lumineux. Vous pouvez effectuer les exercices de boxe avec la musique intégrée OU lire votre propre musique en connectant votre téléphone portable via une connexion sans fil.
- Appuyez sur la touche musique pour connecter l’appareil à un autre appareil sur lequel cette connexion sans fil est également activée. Sélectionnez le nom de notre appareil "BT 012025" et établissez la connexion. Vous devriez entendre une notification acoustique. Vous pouvez écouter la musique depuis l’appareil auquel votre téléphone mobile est connecté.
- Le volume de la musique peut être diminué en maintenant le bouton "Tempo" enfoncé pendant 3 secondes ou augmenté en maintenant le bouton "Mode" enfoncé pendant 3 secondes. L’écran affiche "U00" jusqu’à "U30".
- Commencez l’entraînement de boxe en suivant la séquence LED bleue. Différents effets sonores sont émis selon que les coups sont réussis ou manqués. Dès que vous touchez la cible, l’écran affiche C01 et compte le nombre de coups jusqu’à 999.
- Pour désactiver les effets sonores, appuyez simultanément pendant 3 secondes sur les touches Tempo et Mode. L’affichage indique F00. Maintenez à nouveau simultanément les touches Speed et Mode enfoncées pendant 3 secondes pour réactiver les effets sonores. L’écran affiche F01.
- En appuyant sur la touche Mode, vous pouvez sélectionner 9 modes d’entraînement différents. L’écran affiche P01 à P09.
- En appuyant sur la touche Tempo, vous pouvez également sélectionner 9 vitesses différentes. L’écran affiche H01 à H09.
- Pour éteindre l’appareil, appuyez sur le bouton marche/arrêt.
- Lorsque l’appareil n’est pas utilisé sur une longue durée, il s’éteint automatiquement.

--

NETTOYAGE ET ENTRETIEN

Symbole de danger pour les personnes handicapées

 **AVERTISSEMENT ! RISQUE D’ÉLECTROCUTION!**

Avant chaque nettoyage de l’appareil, débranchez-le de l’alimentation électrique. N’immergez jamais l’appareil dans l’eau ou dans d’autres liquides.

DÉFAUTS ET DÉPANNAGE

 **DANGER !**

- Ne branchez en aucun cas l’appareil sur l’alimentation électrique si l’appareil, le câble d’alimentation ou la prise présentent des dommages visibles.
- En cas de danger ou de défaut, débranchez immédiatement la fiche de la prise de courant.
- N’essayez jamais de réparer l’appareil vous-même. Si votre appareil ne fonctionne pas correctement, contactez le magasin auquel vous avez acheté l’appareil.
- Si le câble d’alimentation est endommagé, il doit être remplacé uniquement par le fabricant, un service après-vente autorisé par le fabricant ou un professionnel qualifié (électrotechnicien), pour des raisons de sécurité.
- N’utilisez jamais un appareil défectueux.
- N’utilisez jamais un appareil qui est tombé.

--

Données techniques

Modèle	: BT 012025
Numéro d’article	: 749 832
Batterie (non remplaçable)	: Lithium-ion, DC 3,7, 2000 mAh, 7,4 Wh
Entrée	: DC 5 V/1A
Connexion sans fil :	
Puissance de fréquence	: 20 dBm
Bande de fréquence	: 2400-2483,5 MHz
Portée radio	: jusqu’à 10 mètres

Durée de charge	: env. 4,5 heures
Température ambiante	: +10 à +40°C
Informations sur la batterie intégrée :	
Modèle de batterie	: 18650-20
Fabricant de la batterie	: Shenzhen Lindea Technology Co., Ltd 202, No. 15-17, C Zone, Sanhe Huaqiao New Village, Tongsheng Community, Dalang Street, Longhua District, Shenzhen City
Email	: indea@sina.com
Date de fabrication	: 2026/06
Fabriqué en	: Chine
Fabriqué par	: Jaxmotech GmbH, Ostring 60, 66740 Saarlouis, Germany (Allemagne) info@jaxmotech.de

Dans le cadre de l’amélioration de nos produits, nous nous réservons le droit d’apporter des modifications techniques et esthétiques à l’article.

--

Élimination des déchets

L’article et son emballage ont été fabriqués à partir de matériaux précieux qui peuvent être recy clés. Le recyclage permet de réduire les déchets et de préserver l’environnement. Jeter l’**emballage** en triant les déchets par type. Pour cela, recourir aux possibilités locales de collecte du papier, du carton et des emballages légers.

Symbole de danger pour les personnes handicapées

 **Les appareils, piles jetables et batteries rechargeables** portant ce symbole ne doivent pas être jetés avec les ordures ménagères ! Vous êtes légalement tenu de jeter les appareils usagés séparément des ordures ménagères. Les appareils électriques contiennent des substances dangereuses.

En cas de stockage et d’élimination inappropriés, ceux-ci peuvent nuire à l’environnement et à la santé. Vous trouverez des informations sur les points de collecte qui acceptent gratuitement les appareils usagés auprès de votre commune. Les piles plates jetables et rechargeables doivent être déposées dans une déchetterie ou rapportées dans un magasin spécialisé. Les contacts des piles au lithium jetables et rechargeables doivent être recouverts d’un ruban adhésif avant élimination.

Symbole de danger pour les personnes handicapées

 **Attention !** Cet appareil contient une batterie rechargeable qui, pour des raisons de sécurité, est intégrée de manière fixe dans l’appareil et ne peut pas être retirée sans endommager le boîtier. Un démontage incorrect comporte des risques. Veuillez donc rapporter l’appareil intact à un point de collecte où l’appareil et la batterie seront éliminés de manière appropriée.

Modèle	: BT 012025
Fabriqué par	: Jaxmotech GmbH, Ostring 60, 66740 Saarlouis, Germany (Allemagne) info@jaxmotech.de

Symbole de danger pour les personnes handicapées

GARANTIE DU FABRICANT

- Nous accordons sur votre appareil une garantie légale de 2 ans ainsi que la garantie commerciale usuelle, à compter de la date d’émission de la facture ou du bon de livraison.
- Pendant la période de garantie, sur présentation de la preuve d’achat ou du bon de livraison, tous les défauts de fabrication et/ou de matériau survenant seront pris en charge gratuitement, soit par réparation et/ou remplacement des pièces défectueuses, soit (à notre discrétion) par l’échange contre un produit équivalent en parfait état.
- Le fabricant décline toute responsabilité pour les dommages corporels ou matériels résultant d’une utilisation ou d’un entretien non conforme.
- Sont exclus de la garantie les pièces facilement cassables, telles que le verre, les éléments en plastique ou les ampoules.
- La garantie devient caduque si l’appareil a été ouvert par vous-même ou par un tiers non autorisé par nos soins et/ou si des modifications ont été apportées à l’appareil.
- En cas d’utilisation non conforme à l’usage prévu, la sécurité et le bon fonctionnement de l’appareil ne peuvent plus être garantis et tout droit à la garantie est annulé.
- Toute utilisation autre que celle décrite dans ce mode d’emploi est interdite et entraîne la perte de la garantie légale et commerciale, ainsi que l’exclusion de toute responsabilité.
- Sous réserve d’erreurs d’impression et de modifications apportées à l’appareil, au mode d’emploi ou à l’emballage.

En cas de réclamation, nous vous recommandons de contacter en premier lieu le revendeur auprès duquel vous avez acheté l’appareil.

Si une réparation s’avère nécessaire, vous pouvez joindre notre service d’assistance au numéro suivant : +49 (0)6831 505 9897

Symbole de danger pour les personnes handicapées

Service Technique : Sertronics GmbH, Ostring 60, 66740 Saarlouis, Germany (Allemagne)
E-Mail : service-ww@jaxmotech.de